

John Høybye

Geist

Motette in drei Sätzen  
für gemischten Chor und Orgel

---

Partitur / Full score

---

Carus 7.208



## Inhalt

Texte	3
1. Heiliger Geist, komme zu uns	4
2. Geistes Gaben	12
3. Geistes Wirken	19

## Vorwort

Der Titel der vorliegenden Motette *Geist* ist bewusst mehrdeutig. Er umfasst sowohl den kirchlichen Begriff „Heiliger Geist“ als auch im weiteren Sinn die unbestimmte Kraft, die den Menschen Inspiration, Lebensmut und Schöpferkraft verleiht.

Das Werk geht textlich vom Choral *Heiliger Geist, komme zu uns von oben* des dänischen Autors Grundtvig aus. Nikolai Frederik Severin Grundtvig (1783–1872) war Schriftsteller, Theologe, Dichter, Philosoph, Historiker, Pädagoge sowie Politiker und ist quasi eine Institution in der dänischen Kultur und Gesellschaft.

Um die umfassende Bedeutung des Wortes „Geist“ hervorzuheben, habe ich die Schriftstellerin Ingrid Fohlmeister gebeten, Grundtvigs Choral mit Worten und Gedanken zu ergänzen, die vom Geist handeln sollten – aus einer übergeordneten, nicht unbedingt kirchlichen Perspektive. Das ergab die beiden schönen Gedichte *Geistes Gaben* und *Geistes Wirken*.

Mit dem das Werk abschließenden „Amen“ werden die Allgegenwart des Geistes und seine Bedeutsamkeit für die Menschheit bestätigt.

Der Doppelsinn des Werkes – kirchlich und spirituell – ist auch in der Musik behutsam angedeutet. So knüpft der Stil des ersten Satzes an klassische kirchenmusikalische Traditionen an. Der zweite Satz steht in Verbindung mit der klanglichen Welt der Popmusik, während das Thema des dritten Satzes mit dem geschwinden Tempo „Con Spirito“ in einem Jazzwalzer Verwendung finden könnte.

Die Registrierung der Orgelstimme wird dem Interpreten überlassen. Sie muss selbstverständlich gemäß den dynamischen, klanglichen und rhythmischen Anweisungen in der Partitur ausgeführt werden.

Viel Freude beim Musizieren wünscht  
John Høybye  
Farum/Dänemark, im Juli 2012

Zu diesem Werk liegt folgendes Aufführungsmaterial vor:  
Partitur (Carus 7.208), Chorpartitur (Carus 7.208/05).

# Texte

## 1. Heiliger Geist, komme zu uns

*Nikolai Frederik Severin Grundtvig (1783–1872),  
aus dem Dänischen übertragen von der Grundtvig-  
Werkstatt, 2012*

Heiliger Geist, komme zu uns von oben,  
führ uns zusammen im Beten und Loben,  
Rufen, Versammeln, den Sohn offenbaren,  
Kirche erbauen, dem Volke zum Licht,  
öffne die Herzen, wenn Gott zu uns spricht!  
Heiliger Geist, komme zu uns von oben,  
du unser Gott mit dem Vater und Sohn!  
Führ uns zusammen im Beten und Loben,  
schmücke die Braut vor dem himmlischen Thron!  
Das ist dein Wirken, lass uns es erfahren,  
öffne die Herzen, wenn Gott zu uns spricht!

© Grundtvig-Werkstatt

## 2. Geistes Gaben

*Ingrid Fohlmeister (\*1945) 2012*

1. Du, des Garten Eden Tor,  
Wirbelwind, der mich erkor.  
Du, mein Traumgesicht,  
schriebst dich ein in meine offenen Hände.  
Du, mein Augenlicht,  
meiner Seele Sonnensang vollende!

2. Brunnen, der stets überfließt,  
der sich immerdar ergießt,  
Strom der Zärtlichkeit,  
Labsal meiner Lust,  
du mein Entzücken,  
gabst mir Raum und Zeit,  
Blütenflor im Garten dein zu pflücken.

3. Wo dein süßer Atem weht,  
Sehnsucht übers Wasser geht.  
Reiner Wohllaut, du,  
Angesicht zu Angesicht dich sehen,  
lässt mir keine Ruh,  
nackt will meine Seele vor dir stehen.

© Carus-Verlag, Stuttgart

## 3. Geistes Wirken

*Ingrid Fohlmeister (\*1945) 2012*

1. Wüstenödland, Quelle im Sand,  
Iris und Seerosen leuchten.  
Lurche und Fischeschwärme schießen dahin,  
Enterich gründelt im Feuchten.

2. Geistes Gebräus fährt durch das Haus,  
Lahme und Sieche aufspringen.  
Blinde schau'n staunend und Taube verstehn,  
Stumme mit Engelszung' singen.

3. Löwen der Macht, zahm über Nacht,  
krümmen kein Haar mehr den Schwachen.  
Weitsicht statt Gier in des Haies Revier,  
Wehrlosen Schutz schenkt sein Rachen.

4. Wortes Gewalt ruft laut: Halt!  
Minen sind unsre Gedanken.  
Zuversicht, Mut trotzen Terror und Krieg,  
bringen Tyrannen zum Wanken.  
Amen.

© Carus-Verlag, Stuttgart

# 1. Heiliger Geist, komme 7

John Høybye (\*1939)

aus dem T. k Severin Grundtvig (1783–1872),  
u. u. u. von der Grundtvig-Werkstatt, 2012

**A** Rubato Maestoso ♩ = 96

Organo

8<sup>vb</sup>

Detailed description: This block contains the organ part of the score. It features three staves: two for the organ (treble and bass clefs) and one for a sub-octave (8<sup>vb</sup>). The tempo starts with a 'Rubato' marking and changes to 'Maestoso' with a tempo of 96 beats per minute. The organ part includes various textures, including block chords and flowing lines.

7 **Dolce, cantabile** **Maestoso**

*p* *f*

Detailed description: This block contains the piano part of the score. It starts at measure 7 with a 'Dolce, cantabile' marking and a piano (*p*) dynamic. The tempo is 'Maestoso'. The piano part features a melodic line in the right hand and a harmonic accompaniment in the left hand, with dynamics ranging from piano (*p*) to forte (*f*).

Detailed description: This block continues the piano part of the score. It shows a continuation of the melodic and harmonic material from the previous block, maintaining the 'Maestoso' tempo.

17 **B** ♩ = 96

S *p* Ah \_\_\_\_\_ Ah \_\_\_\_\_

A *p* Ah \_\_\_\_\_ Ah \_\_\_\_\_

T *p* Ah \_\_\_\_\_ Ah \_\_\_\_\_

B \_\_\_\_\_ Ah \_\_\_\_\_

Detailed description: This block contains the vocal and piano parts. It starts at measure 17 with a 'B' section and a tempo of 96. The vocal parts (Soprano, Alto, Tenor, Bass) are shown with the syllable 'Ah' and a piano (*p*) dynamic. The piano part continues with a rhythmic accompaniment. At the bottom right, there is a graphic of an open book with a magnifying glass over it.

Aufführungsdauer / Duration: ca. 10 min.

© 2012 by Carus-Verlag, Stuttgart – CV 7.208

Vervielfältigungen jeglicher Art sind gesetzlich verboten. / Any unauthorized reproduction is prohibited by law.

Alle Rechte vorbehalten / All rights reserved / Printed in Germany / www.carus-verlag.com

Ah Ah Ah

*cresc.*

*cresc.*

*cresc.*

*f*

*f*

*f*

*f*

*rit.*

*(sempre)*

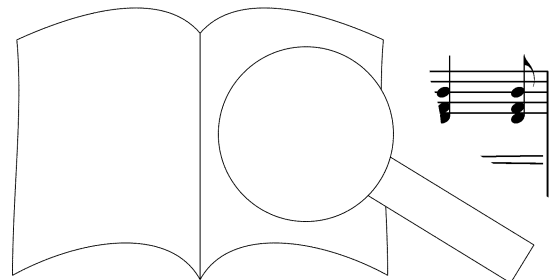

PROBEPARTITUR  
 Ausgabegqualität gegenüber Original evtl. gemindert • Evaluation Copy - Quality may be reduced • Carus-Verlag

31

36

D

Hei - li-ger Geist, 1-me  
 Hei - li-ger G... kom-me  
 Hei - li-ger G... kom-me  
 Hei - li-ger G... kom-me

39

zu uns von o  
 zu un.  
 zu... U... U...  
 zu... U... U... ben, U...

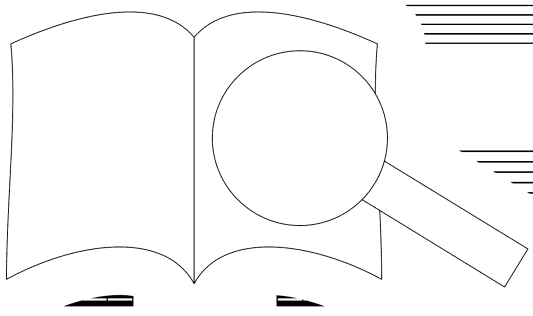

42

*mf*

Führ uns zu - sam - men im Be - ten und Lo - ben

*mf*

Führ uns zu - sam - men im Be - ten und

*mf*

Führ uns zu - sam - men im Be - ben,

*mf*

Führ uns zu - sam - men im Be - ten und Lo - ben,

45

*p*

U

*p*

U

*p*

U

*p*

U

PROBEPARTITUR

Ausgabequalität gegenüber Original evtl. gemindert • Evaluation Copy - Quality may be reduced • Carus-Verlag

E

48

*mf*

Ru - fen, ver - sam - meln, den Sohn of - fen -

Ru - fen, ver - sam - meln, den Sohn ., Ah

Ru - fen, ver - sam - meln, de fen - ba - ren, Ah

Ru - fen, ver - sam - . . of - fen - ba - ren, Ah

*mf* *f* *f* *f* *p*

51

*mp*

dem Vol - ke zum Licht,

er - bau - en, dem Vol - ke zum Licht,

kir - che er - bau - en, dem Vol - ke zum Licht,

Kir - che er - bau - en, . . . Licht,

*mp* *mp*



54

F

öff - ne die Her - zen, wenn uns spricht!

öff - ne die Her - zen zu uns spricht!

öff - ne die wenn Gott zu uns spricht!

öff - zen, wenn Gott zu uns spricht!

57

60

63

*rit.*

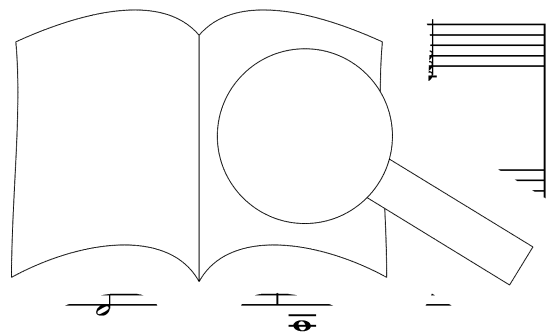

G ♩ = 88 *cantabile*

67 *mf*

Hei - li - ger Geist, kom - me zu uns von o - ben, du dem Va - ter und Sohn!

*mf*

Hei - li - ger Geist, kom - me zu uns von o - ben, der Gott mit dem Va - ter und Sohn!...

*mf*

Hei - li - ger Geist, kom - me zu uns du un - ser Gott mit dem Va - ter und Sohn!

*mf*

Hei - li - ger Geist, kom - me von o - ben, du un - ser Gott mit dem Va - ter

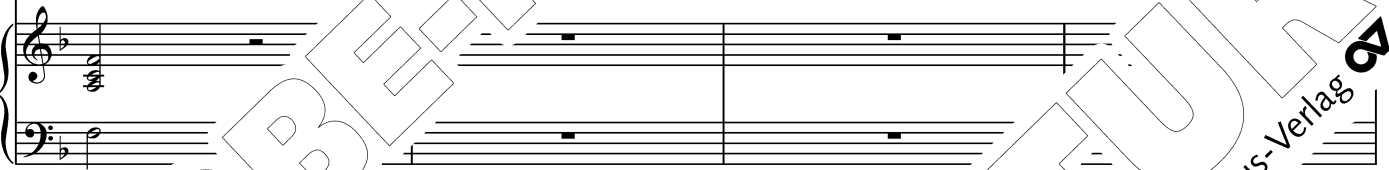

71

Führ uns zu - sam - men im Be - te - nen, die Braut vor dem

Führ uns zu - sam - men im Ah -

Führ uns zu - sam - men im Be - ten und

Führ uns zu - sam - men im Be ten und



75

himm - den Sohn of - fen - ba - ren,

dem himm - li - schen Thron! - ba - ren,

ru - fe

ru - fi

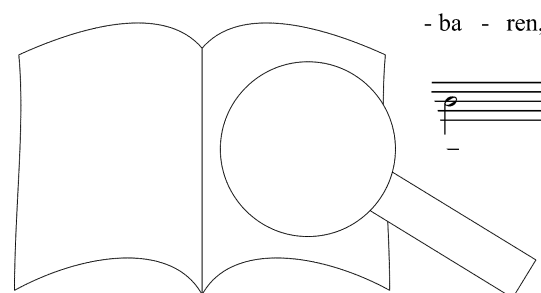

Ah

Ah

Kir - che er - bau - en, der ke zum Licht,

Kir - che er - bau - en, - ke zum Licht,

*leicht, ätherisch*

*pp*

H

ein Wir - ken, lass uns .en,

ist dein Wir - ken, lass uns es fah - ren,

das ist dein Wir - ken, lass er - fah - ren,

das ist dein Wir - ken, es er - fah - ren,

*Oberstimme: kleine Gruppe*

öff - ne die Her - zer'

öff - ne d spricht! Öff - ne die Her - zen, wenn Gott zu uns spricht!

Gott zu uns spricht! Öff - ne die

-ti en, wenn Gott zu uns spricht! Öff - ne die

ie die Her - zen, wenn Gott zu uns spricht! Öff - ne die

*tenuto*

## 2. Geistes Gaben

John Høybye  
c: Ingrid Fohlmeister (\*1945) 2012

Organo

$\text{♩} = 66$

*mp*

7

$\text{♩} = 66$

S I

S II

A

T

B

E - den Tor,

des Gar-ten E - den Tor,

1. Du, des E - den Tor,

1. Du, des Gar-ten E - den Tor,

*mf*

1. Du, des Gar-ten E

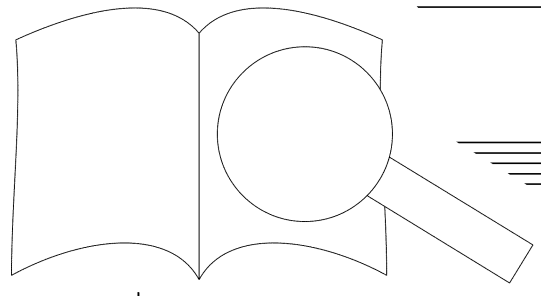

Wir-bel-wind, der mich er - kor. — — — — — Du, mein Traum-ge - sicht, —

Wir-bel-wind, der mich er - kor. — — — — — Du, mein Traum-ge - sicht, —

Wir-bel mich er — — — — — Du, mein Traum-ge - sicht, —

Wir-bel-wind, der mich er-kor. — — — — — Du, mein Traum-ge - sicht, —

Wir-bel-wind, der mich er — — — — — Du, mein Traum-ge - si

schriebst dich ein in — mei - ne off-nen Hän-d'

schriebst dich ein in — mei - ne off-nen Hän-d'

schriebst dich ein in — r — — — — — ein in mei-ne off-nen Hän-de. M

schriebst dich Hän-de. — — — — —

ne, ein in mei-ne off-ne

Ausgabequalität gegenüber Original evtl. gemindert • Evaluation Copy - Quality may be reduced • Carus-Verlag

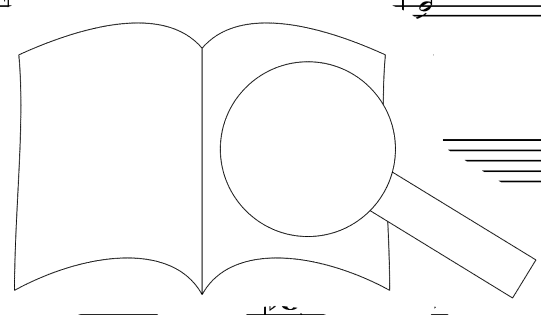

U A

U A N A

U A N A

*mf*  
Du, mein Au-gen - licht, — i — r See - le — Son - nen - sang voll - en - de!

*mf* *p*  
Du, mein Au - mei - ner See - le — Son - nen - sang voll - en - d

*mf*  
2. Brun - nen, der stets ü - ber - fließt, — der sich im - mer - dar er - gießt, —

*mf*  
2. Brun - nen, der stets ü - ber - flie<sup>p</sup> — der sich im - mer - dar er - gießt, —

*mf*  
2. Brun - nen, der stet<sup>r</sup> — der sich im - mer - dar er - gießt, —

*mf*  
du du du du du du du du du du du du du A N

*p*  
du du du du du du du du du

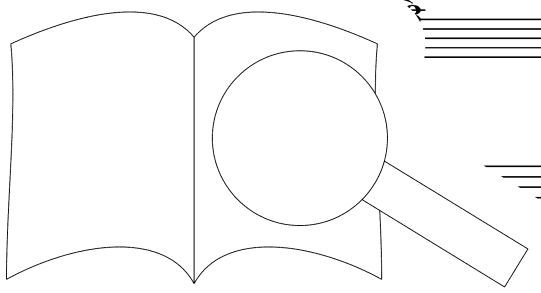

*p* U Strom der Zärt-lich - keit,  
*p* U Strom der Zärt-lich - keit,  
*p* Strom der Zärt-lich - keit,  
*p* du du du dn du du Strom der Zärt-lich - keit,  
*p* du du du dn N *mf* Strom der Zärt-lich - keit,

*mf* Lab - sal mei - ner Lust, *p* du mein M  
*mf* Lab - sal mei - ner Lust, *p* me: cken, M  
*mf* Lab - sal mei - ne - zü - cken, M  
*mf* Lab - sal is mein Ent - zü - cken,  
*p* Lust, du mein Ent - zü - cken,

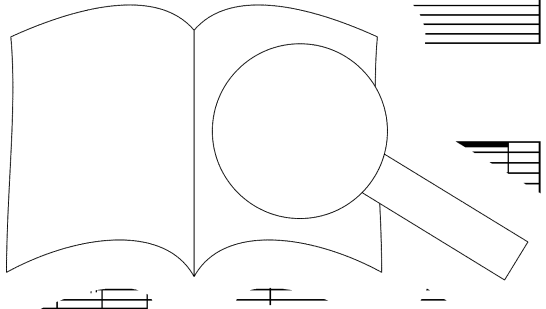

*mp*

Gabst mir Raum un'

Blü - ten - flor im Gar -

*mp*

Gabst

Blü - ten - flor im Gar -

*mp*

.m und Zeit,

Blü - ten - flor im Gar -

*p*

U

U

*p*

Carus-Verlag

- ten dein zu pflü - cken.

- ten dein zu pflü - ck'

- ten dein zu

PROBEEPARTITUR  
Ausgabequalität gegenüber Original evtl. gemindert • Evaluation Copy - Quality may be reduced • Carus-Verlag

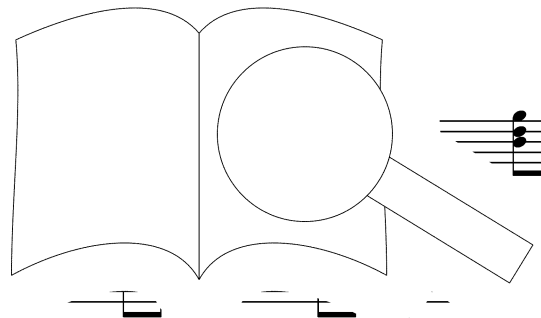



Sehn - si' geht. \_\_\_\_\_  
 ers Was-ser geht. \_\_\_\_\_  
 -sucht ü-bers Was-ser geht. \_\_\_\_\_

3. Wo dein sü-Ber A -tem weht, \_\_\_\_\_  
 3. Wo dein sü-Ber A -tem weht, \_\_\_\_\_

Rei -ner Wohl -laut, du, \_\_\_\_\_ it zu. \_\_\_\_\_ sicht dich se -hen,  
 Rei -ner Wohl -laut, du, \_\_\_\_\_ An - ge -sicht dich se -hen,  
 Rei -ner Wohl -laut, du, \_\_\_\_\_ -sicht zu \_\_\_\_\_ An - ge -sicht dich se -hen,  
 Rei -ner Wohl -l- \_\_\_\_\_ An -ge -sicht zu \_\_\_\_\_ An - ge -sicht dich se -hen,  
 Re: \_\_\_\_\_ An -ge -sicht zu \_\_\_\_\_ An - ge -sicht dich se -hen,

*mf* *mp*

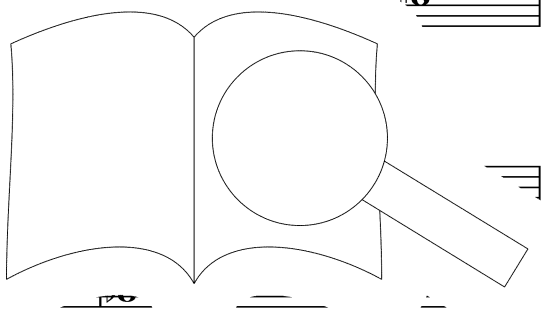

80

*p*

U

A

*p*

U

A

N

A

*p*

U

N

A

*mf*

lässt mir kei-ne Ruh,

cht will mei-ne See - le vor dir ste - hen.

*mf*

lässt mir kei-r

nackt will mei-ne See - le vor dir ste -

86

*♩. = 60 tanzend*

92

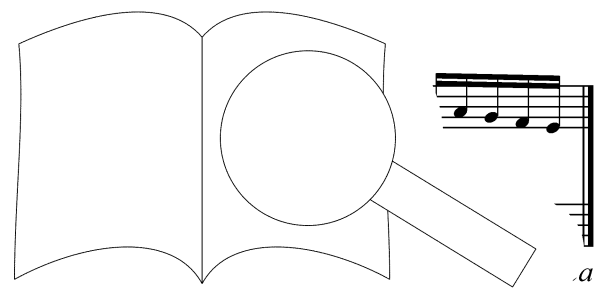

PROBEE-PARTITUR

Ausgabequalität gegenüber Original evtl. gemindert • Evaluation Copy - Quality may be reduced • Carus-Verlag

# 3. Geistes Wirken

John Høybye  
 grid Fohlmeister (\*1945) 2012

Con Spirito  $\text{♩} = 60$

*mf* *pp*

Soprano I  
 dam dam dam ba da ba dam dam dam dam ba da ba dam dam

Soprano II  
*mf*  
 dam dam dam ba da ba dar ba dam dam dam ba da ba dam dam

Alto  
*mf* *pp*  
 dam dam dam ba da d. dam ba da ba dam dam dam ba da ba da

Tenore

Basso

Orgel  
*mf*

8 *p*

dam ba da ba dam dam dam ba da ba dam dam dam ba da ba

*p*

dam ba da ba dam dam dam dam ba da ba dam dam dam ba da ba

*p*

dam ba da ba dam dam dam dam ba da ba dam dam dam ba da ba

*mf*

us  
 cht, Quel - le im Sand, I - ris und See - ro - sen  
 zahn ü - ber Nacht, krüm - men kein Haar mehr den

- öd - land, Quel - le im ro - sen  
 wen der Macht, zahn ü - ber ehr den



I  
II

da U A

leuch - ten. Lur - che und sta. schie - Ben da - hin,  
Schwa - chen. Weit - sicht statt des Hai - es Re - vier,

*legato*

- rich grün - delt im Feuch -  
weh. io - sen Schutz schenkt sein Ra -

2. Geis - tes Ge - braus fährt durch das Haus,  
4. Wor - tes Ge - walt ru - fet laut: Halt!

rt durch das  
- fet laut:  
durch das  
laut:

Lah-me und Sie-che auf-sprin-gen.  
Mi-nen sind uns-re Ge-dan-ken.

Lah-me und Sie-che auf-sprin-gen.  
Mi-nen sind uns-re Ge-dan-ken.

Haus und Sie-che auf-sprin-gen.)  
Halt! sind uns-re Ge-dan-ken.)

Haus und Sie-che auf sprin-  
Halt! sind uns-re G

Im-de schau'n stau-nend und  
Zu-ver-sicht, Mut trot-zen

Stum-me mit En-gels  
brin-gen Ty-ran-ne - - - gen.  
- - - ken.

S II

Stum-me mi- ai - - - gen.  
brin-gen Ty-zur an - - - ken.

Tau-be ver-stein, zung' sin - - - gen.  
Ter-ror und Krieg, an zum Wan - - - ken.

Stum-me mit En-gels-zung' sin-gen.  
brin-gen Ty-ran-nen zum Wan-ken.

d Tau-be ver-stein, St .n.  
zen Ter-ror und Krieg, bi .n.



- Altnickol, J. Chr.:** Befiehl du deine Wege. Messe und Motetten  
Norddeutscher Figuralchor, Musica Alta Ripa, J. Straube 83.168
- Bach, C. P. E.:** Magnificat · Die Himmel erzählen die Ehre Gottes  
Basler Madrigalisten, L'arpa festante, F. Näf 83.421
- Bach, J. L.:** Das ist meine Freude  
Ex Tempore Gent, Orpheon Consort, F. Heyerick 83.187
- Bach, J. S.:** Solokantaten mit Emma Kirkby  
Emma Kirkby, Freiburger Barockorchester 83.302
- **Messe in h-Moll BWV 232** 83.211
- **Osteroratorium · C. P. E. Bach: Danket dem Herrn · Heilig**  
Kammerchor Stuttgart, Barockorchester Stuttgart, F. Bernius 83.212
- **Vom Himmel hoch.** Weihnachtliche Musik von Bach  
Kammerchor der Frauenkirche Dresden, M. Grünert 83.233
- Bachs Schüler.** Motetten / Vocal Concert Dresden,  
Dresdner Instrumental-Concert, P. Kopp 83.263
- Brahms, Vokalmusik** (bislang 5 CDs)
- **I: Geistliche Chormusik**  
The Schütz Choir of London, Roger Norrington 83.117
- **II: Weltliche Chormusik I:** op. 42; op. 62; op. 92;  
Kölner Kammerchor, P. Neumann 83.107
- **III: Liebeslieder-Walzer** (Weltliche Chormusik II)  
op. 52; op. 64,2; op. 65; op. 112  
Kölner Kammerchor, P. Neumann 83.118
- **IV: Geistliche Chormusik. Warum ist das Licht · Motetten**  
Kammerchor Stuttgart, F. Bernius 83.201
- **V: Ein deutsches Requiem op. 45**  
Klass. Philharmonie, Kammerchor Stuttgart, F. Bernius 83.200
- Bruckner: Messe in e · Rheinberger: Requiem in Es**  
Kammerchor Saarbrücken, G. Grün 83.414
- Charpentier, M.-A.:** Noël. Weihnachtskantaten  
solistenensemble stimmkunst, Ensemble 94, K. Johannsen 83.196
- Gatti, L.:** Schöpfungsmesse · J. Haydn: Schöpfungsmesse  
Dresdner Kreuzchor, Dresdner Philharmonie, R. Kreile 83.245
- Händel, G. F.:** Acis und Galatea (Bearbeitung von Mendelssohn)  
NDR Chor, FestspielOrchester Göttingen, N. McGegan 83.420
- **Alexander's Feast HWV 75 · Ode for St. Cecilia's Day HWV 76**  
Kölner Kammerchor, Collegium Cartusianum, P. Neumann 83.424
- **Israel in Egypt HWV 54**  
Vocalensemble Rastatt, Les Favorites, H. Speck 83.423
- **Jephtha HWV 70** / Kammerchor der Frauenkirche,  
Dresdner Barockorchester, M. Grünert 83.422
- **Messiah HWV 56**  
Kammerchor Stuttgart, Barockorchester Stuttgart, F. Bernius 83.219
- **Neun deutsche Arien**  
Monika Mauch, L'arpa festante, R. Voskuilen 83.426
- **O praise the Lord.** Psalms and Anthems  
Gli Scarlattisti, Capella Principale, J. Arnold 83.412
- **Samson HWV 57**  
NDR Chor, FestspielOrchester Göttingen, N. McGegan 83.425
- **Saul HWV 53** / Dresdner Kammerchor,  
Dresdner Barockorchester, H.-Chr. Rademann 83.243
- **Solomon HWV 67** / Winchester Cathedral Choir,  
FestspielOrchester Göttingen, N. McGegan 83.242
- Haydn, Joseph: Missa Cellense**  
Anima Eterna, J. van Immerseel 83.247
- Hohes Lied: Daniel-Lesur, Fasch, Ravel, Debussy, Schumann**  
Kammerchor Stuttgart, F. Bernius 83.222
- Homilius: Musik an der Frauenkirche Dresden · Kantaten I** 83.183
- **Johannespassion**  
Dresdner Kreuzchor, Dresdner Barockorchester, R. Kreile 83.261
- **Passionskantate · Kantaten III:** „Ein Lämmlein geht“  
Basler Madrigalisten, Neue Düsseldorf Hofmusik, F. Näf 83.262
- **Weihnachten an der Dresdner Frauenkirche:** Kantaten II  
Körnerscher Sing-Verein Dresden,  
Dresdner Instrumental-Concert, P. Kopp 83.170
- **Motetten** / Kammerchor Stuttgart, F. Bernius 83.210
- **Weihnachtsoratorium · Jacobi: Der Himmel steht**  
Sächsisches Vocalensemble, Virtuosi Saxoniae, L. Güttler 83.235
- Keiser, R.:** Weihnachtsoratorium · Graupner: Magnificat  
Rastatter Hofkapelle, J. Ochs 83.417
- Knecht, J. H.:** Die Aeolsharfe. Romantische Oper in 4 Akten  
Kammerchor Stuttgart, Hofkapelle Stuttgart, F. Bernius 83.220
- Le Grazie Veneziane.** Music from the Ospedali / Vocal Concert  
Dresden, Dresdner-Instrumental-Concert, P. Kopp 83.264
- Mendelssohn: Ein Sommernachtstraum**  
Schauspielmusik op. 21 / 61 / Frauenstimmen des  
Kammerchors Stuttgart, Barockorchester Stuttgart, F. Bernius 83.205
- **Auf Flügeln des Gesanges.** Lieder  
Hans-Jörg Mammel, Arthur Schoonderwoerd 83.430
- Mendelssohn Kirchenwerke** mit F. Bernius (Gesamteinspielung)
- **I: Hör mein Bitten** / Kyrie in c, Geistliches Lied op. 96,1, Hora est u. a.  
Ensemble '76, Kammerchor Stuttgart, F. Bernius 83.101
- **II: Vom Himmel hoch,** Te Deum, Ave maris stella  
Kammerchor Stuttgart, Württembergisches Kammerorchester  
Heilbronn, F. Bernius 83.104
- **III: Christus** op. 97 / Drei Psalmen op. 78; Kyrie in d  
Kammerchor Stuttgart, F. Bernius 83.105
- **IV: Wie der Hirsch schreit**  
Der 42. Psalm, Der 114. Psalm, Lauda Sion op. 73  
Dt. Kammerphilharmonie, Kammerchor Stuttgart, F. Bernius 83.202
- **V: Denn er hat seinen Engeln befohlen**  
Drei Kirchenstücke op. 23; Jauchzet dem Herrn op. 69,2;  
Kyrie, Gloria und Sanctus aus der „Deutschen Liturgie“;  
Sechs Sprüche zum Kirchenjahr; Vespergesang op.115  
Kammerchor Stuttgart, F. Bernius 83.203
- **VI: Verleih uns Frieden:** Psalm 115 und 4 Choralkantaten  
Kammerchor Stuttgart, Dt. Kammerphilharmonie,  
Stuttgarter Kammerorchester, F. Bernius 83.204
- **VII: Hebe deine Augen auf:** O beata et benedicta, Drei Motetten  
Te Deum, Zwei geistliche Lieder op. 112 u. a.  
Kammerchor Stuttgart, F. Bernius 83.206
- **VIII: Magnificat:** Magnificat in D, Jesu meine Freude, u. a.  
Kammerchor Stuttgart, Dt. Kammerphilharmonie, F. Bernius 83.216
- **XI: Herr Gott, dich loben wir:** Psalmen  
Kammerchor Stuttgart, Dt. Kammerphilharmonie, F. Bernius 83.217
- **X: Lobgesang op. 52**  
Kammerchor Stuttgart, Dt. Kammerphilharmonie, F. Bernius 83.213
- **XI: Paulus op. 36**  
Kammerchor Stuttgart, Dt. Kammerphilharmonie, F. Bernius 83.214
- **XII: Elias op. 70**  
Kammerchor Stuttgart, Dt. Kammerphilharmonie, F. Bernius 83.215
- Mendelssohn / Stegmann: Lieder mit Worten**  
Berliner Vokalensemble, Bernd Stegmann 97.050/99
- Mozart: Requiem** (Beyer)  
Kammerchor Stuttgart, Frieder Bernius 83.207
- Paër, F.:** Missa piena in d  
Dresdner Kreuzchor, Staatskapelle Dresden, R. Kreile 83.246
- Pohle, D.:** Wie der Hirsch schreyet. Musica sacra  
L'arpa festante, R. Voskuilen 83.413
- Rheinberger: Musica sacra** (bislang 7 CDs)
- **I: Der Stern von Bethlehem** op. 164  
Chor des Bayerischen Rundfunks,  
Symphonie-Orchester Graunke, R. Heger 83.111
- **II: Cantus Missae** op. 109;  
Hymne op. 35; Stabat Mater op. 138; Abendlied op. 69,3;  
Fünf Hymnen op. 140 / Kammerchor Stuttgart, F. Bernius 83.113
- **III: Romantische Kirchenmusik für Männerchor**  
Collegium vocale Limburg, Eberhard Metternich 83.125
- **IV: Missae et Cantiones**  
Messe in f op. 159; 6 religiöse Gesänge op. 157; Requiem  
in d op. 194 / Frankfurter Kantorei, W. Schäfer 83.140
- **V: Abendlied**  
Fünf Motetten op. 40, Passionsgesang op. 46, Drei geistl.  
Gesänge op. 69, Missa in F op. 117, Osterhymne op. 134  
Vancouver Cantata Singers, J. Fankhauser 83.146
- **VI: Missa et Hymni · Frauenchöre**  
Hymne „Wie lieblich“ op. 35, Drei lateinische Hymnen  
op. 96, Sechs Hymnen op. 118, Messe in Es op. 155  
Elektra Vancouver, M. Edmunsden, D. Loomer 83.145
- **VII: Christus factus est** / Missae in A op. 126 und G op. 151,  
9 Advent-Motetten op. 176  
Vocalensemble Rastatt, H. Speck 83.158
- **Dennoch singt die Nachtigall** / Secular choral music  
Vocalensemble Rastatt, H. Speck 83.157
- **Vom Goldenen Horn**  
Freiburger Vokalensemble, W. Schäfer 83.177
- Rosengart, Æ.:** Te Deum laudamus  
Orpheus Vokalensemble, Ars Antiqua Austria, J. Essl 83.168
- Saint-Saëns: Oratorio de Noël**  
Vocalensemble Rastatt, Les Favorites, H. Speck 83.352
- Schein: Israelsbrunnlein**  
Dresdner Kammerchor, H.-Chr. Rademann 83.153
- Schubert: Sakntala D 701.** Oper in 2 Akten  
Kammerchor Stuttgart, Dt. Kammerphilharmonie, F. Bernius 83.218
- **Messe in As** / Stuttgarter Kantorei, Kay Johannsen 83.436
- **Messe in Es · Mozart: Vesperae solennes de Confessore**  
Staatsopernchor, Staatskapelle Dresden, Sir Charles Mackerras 83.249
- Schütz, H.:** Geistliche Chor-Music 1648 (Gesamteinspielung)  
Dresdner Kammerchor, H.-Chr. Rademann 83.232
- Telemann: Ein feste Burg.** Vocal and Instrumental Music  
Vocalensemble Rastatt, Les Favorites, Holger Speck 83.166
- **Perpetuum mobile.** Cantatas & Chamber Music  
Balthasar-Neumann-Ensemble, H. Tol 83.165
- **Göttliches Kind.** Advents- und Weihnachtsmusik  
solistenensemble stimmkunst, Ensemble 94, K. Johannsen 83.180
- Weihnachten am Dresdner Hof.** Heinichen, Ristori, Schürer  
Körnerscher Sing-Verein, Instr.-Concert Dresden, P. Kopp 83.169
- Zelenka: Missa Dei Patris**  
Kammerchor Stuttgart, Barockorchester Stuttgart, F. Bernius 83.209