

# Motettenbuch Gotteslob

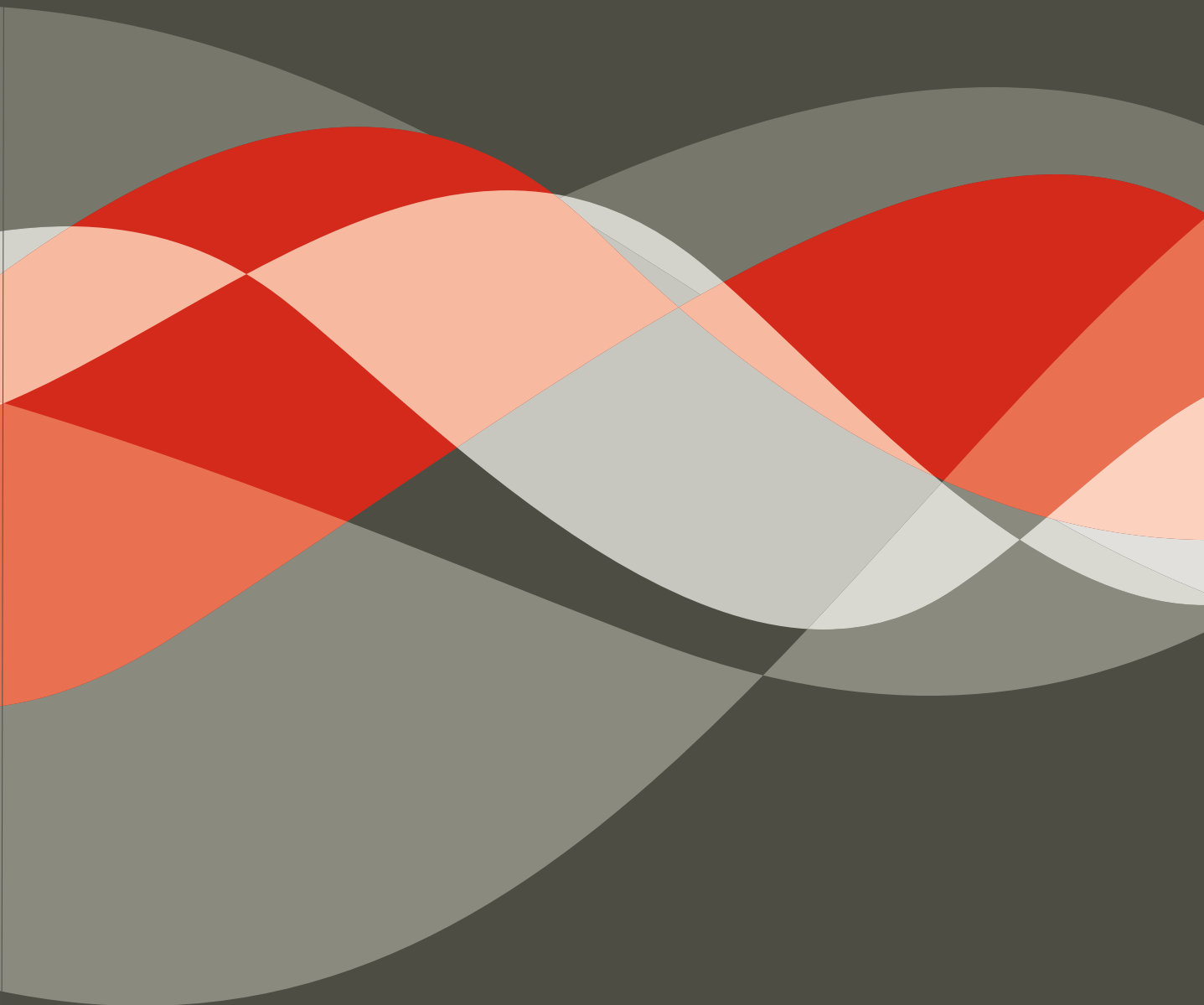

Chorleiterband

 Carus

# Motettenbuch Gotteslob

für Chor SATB, teilweise mit Orgel

herausgegeben von  
Richard Mailänder (Idee und Leitung)  
Winfried Bönig, Karl Dorneger  
Christian Dostal, Frank Höndgen  
Eberhard Metternich

erarbeitet in Übereinstimmung  
mit den Herausgebern des neuen *Gotteslob*

edition*chor* · Chorausgabe

Carus 2.170/05



# Inhalt

Alphabetisches Verzeichnis der Titel und Textanfänge

Titel	GL	EG	Komponist	Besetzung	CD	Seite
Bevor des Tages Licht vergeht. . . . .	663	782.5	Hoppe . . . . .	SATB, Org . . . . .		121
Bewahre uns, Gott . . . . .	453	171	Langer . . . . .	SATB . . . . .	13	85
Bleib bei uns, Herr . . . . .	94		L'Estrange . . . . .	SATB . . . . .	2	6
Christ ist erstanden . . . . .	318	99	Schneider . . . . .	SATB . . . . .	9	41
Christus, der ist mein Leben . . . . .	507	516	Ives . . . . .	SATB, Org . . . . .	15	102
Dank sei dir, Vater. . . . .	484	227	Führe . . . . .	SATB, Org . . . . .		95
Der König siegt, sein Banner glänzt. . . . .	299		Usmanova . . . . .	SATB . . . . .	8	39
Ein Danklied sei dem Herrn. . . . .	382		Eham . . . . .	SATB . . . . .		54
Eine große Stadt ersteht . . . . .	479		König . . . . .	SATB . . . . .		88
Engel auf den Feldern singen . . . . .	250		Mezzalira . . . . .	SATB [Org]. . . . .		29
Es kommt ein Schiff, geladen . . . . .	236	8	Bredenbach . . . . .	SATB . . . . .	5	22
Freu dich, du Himmelskönigin / Pietà . . . . .	525		Langer . . . . .	SSAB . . . . .	16	109
Freu dich, erlöste Christenheit. . . . .	337		Haarmann . . . . .	SATB, Org . . . . .		44
Gott, aller Schöpfung heiliger Herr . . . . .	539	142	Bredenbach . . . . .	SATB . . . . .		112
Gottheit tief verborgen . . . . .	497		Gabriel . . . . .	SSATB. . . . .		101
Herr, du bist mein Leben . . . . .	456		Močnik . . . . .	SATB . . . . .	14	92
Herr, send herab uns deinen Sohn . . . . .	222		Schönewolf . . . . .	SATB . . . . .		18
Im Frieden dein, o Herre mein . . . . .	216	222	Blitsch . . . . .	SATB . . . . .	4	20
In dieser Nacht . . . . .	91		Świder . . . . .	SATB . . . . .	1	1
Ite, missa est. . . . .	453		Langer . . . . .	SATB . . . . .	13	85
Komm her, freu dich mit uns. . . . .	148		Ebenbauer . . . . .	SATB . . . . .		12
Komm, Heiliger Geist, der Leben schafft . . . . .	342		Miškinis . . . . .	SATB, Org . . . . .	10	46
Lobet den Herren alle . . . . .	81	447	Blitsch . . . . .	SATB . . . . .		4
Macht hoch die Tür . . . . .	218	1	Heiß . . . . .	SATB . . . . .	3	15
Mein Hirt ist Gott der Herr . . . . .	421		Ostrzyga . . . . .	SATB . . . . .		71
Menschen, die ihr wart verloren . . . . .	245		Mawby . . . . .	SATB, Org . . . . .	7	26
Nun danket alle Gott . . . . .	405	321	Falk . . . . .	SATB+S, Pfte, Perc . . . . .	11	59
Nun jauchzt dem Herren, alle Welt. . . . .	144	288	Wilson . . . . .	SATB, Org . . . . .		8
O Jesu, all mein Leben bist du . . . . .	377		Schönewolf . . . . .	SATB . . . . .		56
O sei zu seinem Lob nicht träge . . . . .	382		Eham . . . . .	SATB . . . . .		54
O Welt, ich muss dich lassen . . . . .	510	521	Klasen . . . . .	SATB . . . . .		107
Sagt an, wer ist doch diese . . . . .	531		Büchner . . . . .	SATB . . . . .		111
Singt dem Herrn ein neues Lied . . . . .	409		Kaets . . . . .	SATB . . . . .		68
Und suchst du meine Sünde . . . . .	274		Freytag. . . . .	SATB, Org . . . . .		36
Wer nur den lieben Gott lässt walten . . . . .	424	369	Łukaszewski . . . . .	SATB . . . . .		74
Wie schön leuchtet der Morgenstern . . . . .	357	70	Heiß . . . . .	SATB . . . . .		50
Wir, an Babels fremden Ufern . . . . .	438		Schönewolf . . . . .	SATB, Org . . . . .	12	81
Zu Betlehem geboren . . . . .	239	32	Essl. . . . .	SATB . . . . .	6	24
Zum Mahl des Lammes schreiten wir . . . . .	642		Ayres . . . . .	SATB, Org . . . . .		115

Ziffer im Kästchen = Tracknummer der Einspielung auf CD (Carus 2.170/99).

Cover: enorm

Sätze im *Motettenbuch Gotteslob*, die nicht bei anderen Verlagen geschützt sind, können einzeln in Chorstärke beim Verlag bestellt werden. Wir verweisen im Zusammenhang mit dem vorliegenden Chorbuch auf die Rechtslage, nach der das Kopieren geschützter Noten nicht erlaubt ist.

## Vorwort

Das *Motettenbuch Gotteslob* erscheint anlässlich der Einführung des neuen katholischen Gesang- und Gebetbuchs *Gotteslob*. Es enthält Choralmotetten von 31 verschiedenen Komponisten unserer Zeit, wobei es sich mit zwei Ausnahmen ausschließlich um Kompositionen handelt, die speziell für diese Publikation geschrieben wurden. Im Schwierigkeitsgrad richten sich die Motetten an ambitionierte Kirchenchöre, meist 4-stimmig besetzt, mit einem moderaten Tonumfang.

Das *Motettenbuch* entstand im Zusammenhang mit dem umfangreichen *Chorbuch Gotteslob*, das zu einer großen Auswahl von Liedern Arrangements anbietet, die – einem modalen Prinzip gleich – in verschiedensten Besetzungen realisiert werden können und sich für das gemeinsame Singen mit der Gemeinde eignen. An diesem Projekt, das vom Verband der Diözesen Deutschlands (VDD) unterstützt wird, haben sich über 60 Komponistinnen und Komponisten beteiligt. Zu knapp einem Viertel der Lieder wurde neben dem Modulsatz zusätzlich eine Choralmotette für das vorliegende *Motettenbuch* in Auftrag gegeben. Hier konnten die Komponistinnen und Komponisten freier mit den Kirchenlied-Vorlagen umgehen und ihren Ideen mehr Raum geben. So bieten diese Motetten Chören spannendes Material, das sich immer wieder auch in Verbindung mit den Liedern aus dem neuen Gesangbuch *Gotteslob* einsetzen lässt.

Versucht man, die Gattung Choralmotette zu definieren, so stößt man auf eine Vielzahl von Formen. Ihnen allen gemein ist lediglich die Verwendung des musikalischen Materials und des Textes des zugehörigen Chorals. Es können Sätze sein, die jede einzelne Zeile eines Liedes in Imitation durchführen, es können relativ freie Kompositionen mit eingestreuten Choralzitataten sein oder auch erweiterte Choraldurchführungen.

Von all dem finden Sie in diesem Buch Beispiele. Und es sind bewusst nicht nur Vertonungen aus dem deutschsprachigen Raum, sondern auch aus anderen Ländern, darunter England, die klar die Farbe ihrer Herkunft erkennen lassen. Komponisten aus Ländern mit anderer Choraltradition haben Choräle bearbeitet, die ihnen nicht unbedingt bekannt waren, und dafür auch je eigene Lösungen gefunden.

Einige Motetten vertonen alle Strophen, andere wiederum enthalten nur eine Auswahl von Strophen oder auch nur eine Strophe. Nicht nur die Form ist unterschiedlich, auch die Stilistik. Neben traditionellen Satztechniken finden sich auch Anleihen aus dem Bereich der neuen Musik, alles jedoch komponiert vor dem Hintergrund einer Ausführung durch Laiensängerinnen und -sänger.

Zum Motettenband erscheint, wie auch zum Modulband, eine CD, die das Kennenlernen ausgewählter Sätze ermöglicht.

Den Sängerinnen und Sängern unserer Chöre wünschen wir viel Freude beim Erarbeiten und Singen dieser Motetten.

Richard Mailänder, Köln, Koordination  
Winfried Bönig, Köln  
Karl Dorneger, Graz  
Christian Dostal, Regensburg  
Frank Höndgen, München  
Eberhard Metternich, Köln

Im Juli 2013

## Thematische Gliederung nach dem Gotteslob

	GL-Nr.
<b>Morgen</b>	
Lobet den Herren alle, die ihn ehren . . . . .	81
<b>Abend</b>	
In dieser Nacht . . . . .	91
Bleib bei uns, Herr . . . . .	94
Bevor des Tages Licht vergeht . . . . .	663
<b>Eröffnung der Messe</b>	
Nun jauchzt dem Herren, alle Welt . . . . .	144
Komm her, freu dich mit uns, tritt ein. . . . .	148
<b>Kommunion</b>	
Im Frieden dein, o Herre mein . . . . .	216
<b>Der Advent</b>	
Macht hoch die Tür . . . . .	218
Herr, send herab uns deinen Sohn . . . . .	222
<b>Die Weihnachtszeit</b>	
Es kommt ein Schiff, geladen . . . . .	236
Zu Betlehem geboren . . . . .	239
Menschen, die ihr wart verloren . . . . .	245
Engel auf den Feldern singen . . . . .	250
<b>Die österliche Bußzeit</b>	
Und suchst du meine Sünde . . . . .	274
<b>Die Heilige Woche</b>	
Der König siegt, sein Banner glänzt . . . . .	299
<b>Die Osterzeit</b>	
Christ ist erstanden . . . . .	318
Freu dich, erlöste Christenheit . . . . .	337
Zum Mahl des Lammes schreiten wir . . . . .	642
<b>Pfingsten – Heiliger Geist</b>	
Komm, Heilger Geist, der Leben schafft. . . . .	342
<b>Jesus Christus</b>	
Wie schön leuchtet der Morgenstern . . . . .	357
O Jesu, all mein Leben bist du . . . . .	377
<b>Lob, Dank und Anbetung</b>	
Ein Danklied sei dem Herrn . . . . .	382
Nun danket alle Gott . . . . .	405
Singt dem Herrn ein neues Lied . . . . .	409
<b>Vertrauen und Trost</b>	
Mein Hirt ist Gott der Herr. . . . .	421
Wer nur den lieben Gott lässt walten. . . . .	424
<b>Bitte und Klage</b>	
Wir, an Babels fremden Ufern . . . . .	438
<b>Segen</b>	
Bewahre uns, Gott / Ite, missa est . . . . .	453
<b>Sendung und Nachfolge</b>	
Herr, du bist mein Leben . . . . .	456
<b>Kirche – Ökumene</b>	
Eine große Stadt ersteht. . . . .	479
Dank sei dir, Vater, für das ewige Leben . . . . .	484
<b>Eucharistie</b>	
Gottheit tief verborgen . . . . .	497
<b>Tod und Vollendung</b>	
Christus, der ist mein Leben. . . . .	507
O Welt, ich muss dich lassen . . . . .	510
<b>Maria</b>	
Freu dich, du Himmelskönigin / Pietà . . . . .	525
Sagt an, wer ist doch diese . . . . .	531
<b>Engel</b>	
Gott, aller Schöpfung heiliger Herr . . . . .	539

## Komponistenverzeichnis

	GL-Nr.
Ayres, Paul (*1970) . . . . .	642
Bach, Johann Sebastian (1685–1750) . . . . .	424
Blitsch, Bernhard (*1965) . . . . .	81, 216
Bourgeois, Loys (1510–1561) . . . . .	539
Bredenbach, Ingo (*1959) . . . . .	236, 539
Büchner, Roland (*1954) . . . . .	531
Clauder, Joseph (um 1586–1653) . . . . .	531
Crüger, Johann (1598–1662) . . . . .	81, 405, 484
Dachstein, Wolfgang (um 1487–1553) . . . . .	216
Dostal, Christian (*1967) . . . . .	274
Ebenbauer, Johannes (*1963) . . . . .	148
Eham, Markus (*1958) . . . . .	382
Essl, Jürgen (*1961) . . . . .	239
Falk, Dieter (*1959) . . . . .	405
Freytag, Martina (*1969) . . . . .	274
Führe, Uli (*1957) . . . . .	484
Gabriel, Thomas (*1957) . . . . .	497
Haarmann, Matthias (*1976) . . . . .	337
Hatzfeld, Johannes (1882–1953) . . . . .	421
Heiß, Christian Matthias (*1967) . . . . .	218, 357
Helmore, Thomas (1811–1890) . . . . .	222
Hoppe, Michael (*1966) . . . . .	663
Hucke, Helmut (*1927) . . . . .	148
Isaac, Heinrich (um 1450–1517) . . . . .	510
Ives, Grayston (*1948) . . . . .	507
Kaets, Wilfried (*1961) . . . . .	409
Klasen, Odilo (*1959) . . . . .	510
König, Pamela (*1969) . . . . .	479
Langer, Leo (*1952) . . . . .	453, 525
L'Estrange, Alexander (*1974) . . . . .	94
Lohmann, Adolf (1907–1983) . . . . .	409
Łukaszewski, Paweł (*1968) . . . . .	424
Mawby, Colin (*1936) . . . . .	245
Mezzalana, Giacomo (*1959) . . . . .	250
Miškinis, Vytautas (*1954) . . . . .	342
Močnik, Damijan (*1967) . . . . .	456
Monk, William Henry (1823–1889) . . . . .	94
Nicolai, Philipp (1556–1608) . . . . .	357
Ostryga, Michael (*1975) . . . . .	421
Ruuth, Anders (1926–2011) . . . . .	453
Saladin, Josef Anton (1918–1996) . . . . .	479
Schneider, Enjott (*1950) . . . . .	318
Schönewolf, Markus (*1977) . . . . .	222, 377, 438
Sequeri, Pierangelo (*1944) . . . . .	456
Świder, Józef (*1930) . . . . .	91
Ulenberg, Caspar (1549–1617) . . . . .	421
Usmanova, Kamilla (*1978) . . . . .	299
Verspoell, Christoph Bernhard (1743–1818) . . . . .	245
von Wöß, Joseph (1863–1943) . . . . .	382
Vulpus, Melchior (1570–1615) . . . . .	507
Wilson, Alan (*1947) . . . . .	144

# 81 Lobet den Herren alle, die ihn ehren siehe Seite 4

# 91 In dieser Nacht

Text: Köln 1727  
 Melodie: Düsseldorf 1759, Joseph Mohr 1881,  
 Einheitslieder 1916  
 Satz: Józef Świder (\*1930) 2013

**Adagio** ♩ = 63

*p*

1. In die - ser Nacht sei du mir Schirm und Wacht; o

*pp* *p* *a* *m*

1. o sei du mir Schirm und

*pp* *p* *a*

1. o sei du mir Schirm und

*pp* *p*

1. o sei du mir Schirm und

6

*p*

Gott, durch dei - ne Macht wollst mich be - wah - ren Leid, vor

*p*

wollst mich be - wah - ren Sünd und Leid, vor

*p*

wollst mich be - wah vor Sünd und Leid.

*mf*

wollst mich be a vor Sünd und Leid, vor

11

*poco rall.*

*p*

Sa - tans List mir im letz - ten Streit. *m*

*p*

Sa Hilf mir im letz - ten

*mf*

Hilf mir im letz - te

*mf*

s List und Neid. Hilf mir im letz - te

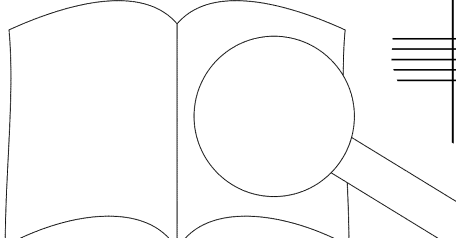

16 *poco avvivando*

*p*  $\text{♩} = 70$

2. O Je - su mein, die heil - gen Wun - den

2. o O Je - su mein, heil - ge

2. m O Je - su mein, heil - ge

2. o

20

dein mir sol - len Ruh - statt sein für mei - ne See In

Wun - den dein mir sol - len Ruh - statt a In

Wun - den dein mir sol - len le. a In

mei - ne See - le. In

25

die - ser Ru' zu; den Leib und al - les Gut. *poco rall.*

die Au - gen zu; den Le'

den

ser Ruh schließ mir die Au - gen zu; den

31 *poco avvivando* *p* *mf* *f*  $\text{♩} = 76$

o 3. O gro - ße Frau, Ma - ri - a, auf mich schau; mein

o 3. O gro - ße Frau, Ma - ri - a, auf mich schau; mein

o 3. O gro - ße Frau, Ma - ri - a, auf mich schau; mein

3. O gro - ße Frau, Ma - ri - a, auf mich schau

36 *mf* *p* *mf*

Herz ich dir ver - trau in mei - nem Schla - fen.

Herz ich dir ver - trau in mei - nem Schla - fen. ze - mich, Sankt

Herz ich dir ver - trau in mei - nem Schla - Auch schüt - ze mich, Sankt

Herz ich dir ver - trau in mei - Auch schüt - ze mich, Sankt

41 *ff* *ff*

Jo - sef, vä - te - i - gel, streit für mich mit dei - nen Waf - fen.

Jo - Schutz - en - gel, streit für mich mit dei - nen Waf - fen.

- lich. Schutz - en - gel, streit fü

sef, vä - ter - lich. Schutz - en - gel, streit fü

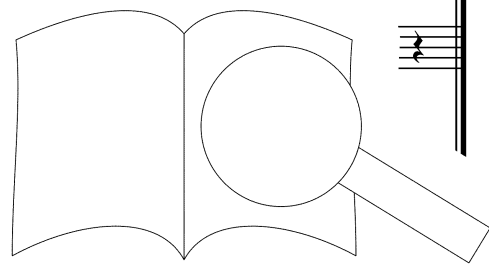



# 81 Lobet den Herren alle, die ihn ehren (ö)

Text: Paul Gerhardt 1653  
 Melodie: Johann Crüger 1653  
 Satz: Bernhard Blitsch (\*1965) 2013

1. Lo - bet den Her - ren \_\_\_\_\_  
 2. Der un - ser Le - ben, \_\_\_\_\_  
 3. Dass uns - re Sin - nen \_\_\_\_\_  
 4. O treu - er Hü - ter, \_\_\_\_\_  
 5. Gib, dass wir heu - te, \_\_\_\_\_

1. Lo - - - - bet den Her - ren al - le,  
 2. Der un - ser Le - ben, das er  
 3. Dass uns - re Sin - nen wir noch  
 4. O treu - er Hü - ter, Brun - nen  
 5. Gib, dass wir heu - te, Herr, durch

1. Lo - - - - bet den Her - ren al - le,  
 2. Der un - ser Le - ben, das er  
 3. Dass uns - re Sin - nen wir  
 4. O treu - er Hü - ter, Br  
 5. Gib, dass wir heu - te, r

1. Lo - - - - bet den Her - ren die  
 2. Der un - ser Le - ben, s  
 3. Dass uns - re Sin - nen i.  
 4. O treu - er Hü - te ne,  
 5. Gib, dass wir heu - ch Ge - lei -

4

1. al - le, die ihn eh - ren;  
 2. das er uns ge - ge - ben,  
 3. wir noch brau - chen kön - nen  
 4. Brun - nen al - ler Gü - ter,  
 5. Herr, durch dein Ge - lei - te

1. die ihn eh - re  
 2. uns ge - ge -  
 3. brau - chen kön  
 4. al - ler Gü  
 5. dein Ge - lei

1. la  
 2. en,  
 3. so,  
 4. - ße,  
 5. r - ner,  
 We - gen,

lasst uns mit Freu - den sei - nem Na - men  
 in die - ser Nacht so vä - ter - lich be -  
 und Händ und Fü - ße, Zung und Lip - pen  
 ach lass doch fer - ner ü - ber un - ser  
 auf un - sern We - gen un - ver - hin - dert

1. mit Freu - den sei - nem Na - men  
 e - ser Nacht so vä - ter - lich be - de - cket  
 Händ und Fü - ße, Zung und Lip - pen re - gen,  
 ach lass doch fer - ner ü - ber un - ser Le - ben  
 auf un - sern We - gen un - ver - hin - dert ge - hen

1. en;  
 2. lasst uns mit Freu - den sei - nem Na - men  
 3. in die - ser Nacht so vä - ter - lich be - de - cket  
 4. und Händ und Fü - ße, Zung und Lip - pen re - gen,  
 5. ach lass doch fer - ner ü - ber un - ser Le - ben  
 auf un - sern We - gen un - ver - hin - dert ge - hen

1. sin - gen und Preis und Dank, und Preis und Dank.  
 2. de - cket und aus dem Schlaf, und aus dem Schlaf.  
 3. re - gen, das ha - ben wir, das ha - ben wir. } 1.-5. Lo -  
 4. Le - ben bei Tag und Nacht, bei Tag und Nacht.  
 5. ge - hen und ü - ber - all, und ü - ber - all.

1. und Preis und Dank, und Preis und Dank, und Preis und Dank zu sei - nem Al - tar brin - gen.  
 2. und aus dem Schlaf, und aus dem Schlaf, und aus dem Schlaf uns fröh - lich auf - er - we - cket.  
 3. das ha - ben wir, das ha - ben wir, das ha - ben wir zu dan - ken sei - nem Se - gen.  
 4. bei Tag und Nacht, bei Tag und Nacht, bei Tag und Nacht dein Huld und Gü - te schwe - ben.  
 5. und ü - ber - all, und ü - ber - all, und ü - ber - all in dei - ner Gna - de ste - hen.

1. und Preis und Dank zu sei - nem Al - tar brin - gen.  
 2. und aus dem Schlaf uns fröh - lich auf - er - we - cket.  
 3. das ha - ben wir zu dan - ken sei - nem Se - gen.  
 4. bei Tag und Nacht dein Huld und Gü - te schwe - ben.  
 5. und ü - ber - all in dei - ner Gna - de ste - hen.

1. und Preis und Dank zu sei - nem Al - tar brin - gen.  
 2. und aus dem Schlaf uns fröh - lich auf - er - we - cket.  
 3. das ha - ben wir zu dan - ken sei - nem Se - gen.  
 4. bei Tag und Nacht dein Huld und Gü - te schwe - ben.  
 5. und ü - ber - all in dei - ner Gna - de ste - hen.

bet den Her - ren, lo - bet den Her - ren.  
 1.-5. Lo - bet den Her - ren, lo - bet den Her - ren.  
 1.-5. Lo - bet den Her - ren, lo - bet den Her - ren.

1.-5. Lo - bet den Her -

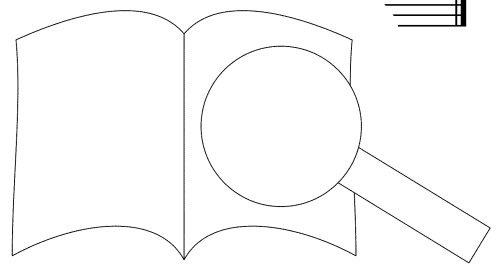

# 94 Bleib bei uns, Herr

Text: 1. Str. Franz-Josef Rahe, 2. u. 3. Str. Paul Ringseisen 2002/2009

Melodie: William Henry Monk 1861

Satz: Alexander L'Estrange (\*1974) 2013

Moderato

1. Bleib bei uns, Herr, die Sonne gehet nie - der, in die - ser Nacht sei

1. Bleib bei uns, Herr, die Sonne gehet nie - der, in die - ser Nacht sei

1. In die - ser Nacht sei

du uns Trost und Licht. Bleib bei uns, Herr, du Hoff - nung, Weg

du uns Trost und Licht. Bleib bei uns, Herr, du Hoff - r g . . .

du uns Trost und Licht. Bleib bei uns, Herr, du . . . ben.

1. Bleib bei uns, Herr, bleib bei uns, F H . . . Weg und Le - ben. Lass

Lass du uns nicht al - lein, Herr Je

Lass du uns nicht al - lein, He. . . st.

Lass du uns nic' Je su Christ. 2. Bleib bei uns, Herr, der

du . . . su Christ. 2. Mm

Ooh

Ooh

keh - ret wie - der, ein Tag voll Mi

Ooh

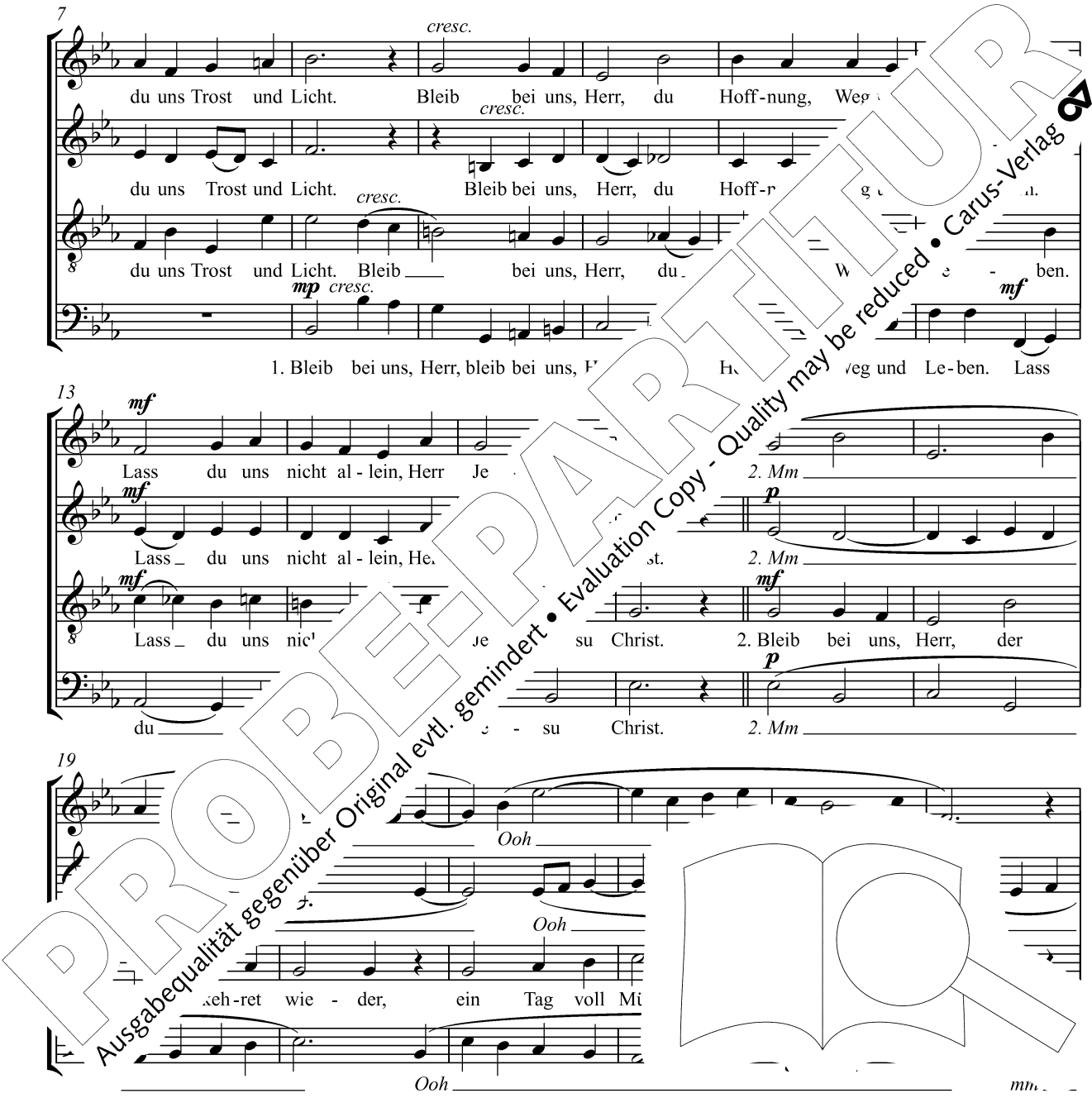

25 *cresc.* *mm* *cresc.* *ah* *ah* *dim.* *ooh* *dim.*

8 Bleib bei uns, Herr, die Nacht senkt sich her - nie - der. Lass leuch-ten ü - ber uns dein

31 *f*

3. Bleib bei uns, Herr, im Dun- kel uns - rer So- An - ge - sicht. 3. Bleib bei uns, Herr, im Dun - kel uns Sor - gen.

37

Du bist das Licht, das nie-mals r... bleib bei uns, Herr, bei -  
 Du bist das Licht, das r... Bleib bei uns, Herr, bei  
 Du bist das Licht, lischt. - Bleib bei uns, Herr, - bei  
 Du bist das Li... mehr er - lischt. Bleib bei - uns, - Herr, bei

43 *rall.*

dir si Führ uns durchs Dun- kel, bis der Tag an - bricht.  
 - gen. Führ uns durchs Du  
 r ge - bor - gen. Führ uns durchs Du  
 sind wir ge - bor - gen. Führ uns durchs Du

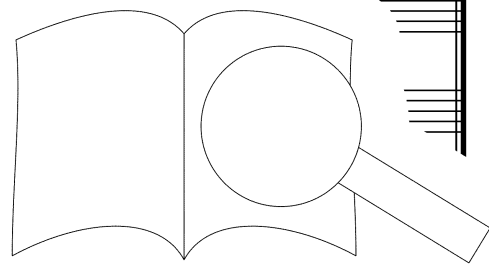

# 144 Nun jauchzt dem Herren, alle Welt ö

Text: 1.-6. Str. nach David Denicke 1646  
nach Cornelius Becker 1602 nach Psalm 100

7. Str. Lüneburg 1652

Melodie: Hannover 1646 nach Hamburg 1598, Wolfenbüttel 1609

Satz: Alan Wilson (\*1947) 2013

Chor

Frauen unisono: 1. Nun jauchzt dem  
SATB: 2. Er kennt, dass  
SATB: 5. Dankt un - serm  
Tutti unisono: 7. Gott Va - ter

Orgel

linke Hand  
Die Registrierung soll bei jeder Strophe wechseln.

4

1. Her - ren, al - - le Welt. - Kommt  
2. Gott ist un - - ser Herr. der  
5. Gott, lob - sin - - get ihm: rühmt  
7. in dem höch - - sten τ und

8

1. her, - - - - - nem Dienst euch stellt;  
2. uns - - - - - fen ihm zur Ehr,  
5. sei - - - - - men mit lau - - ter Stimm;  
7. Je - - - - - stus, sei - - - - - nem Sohn,

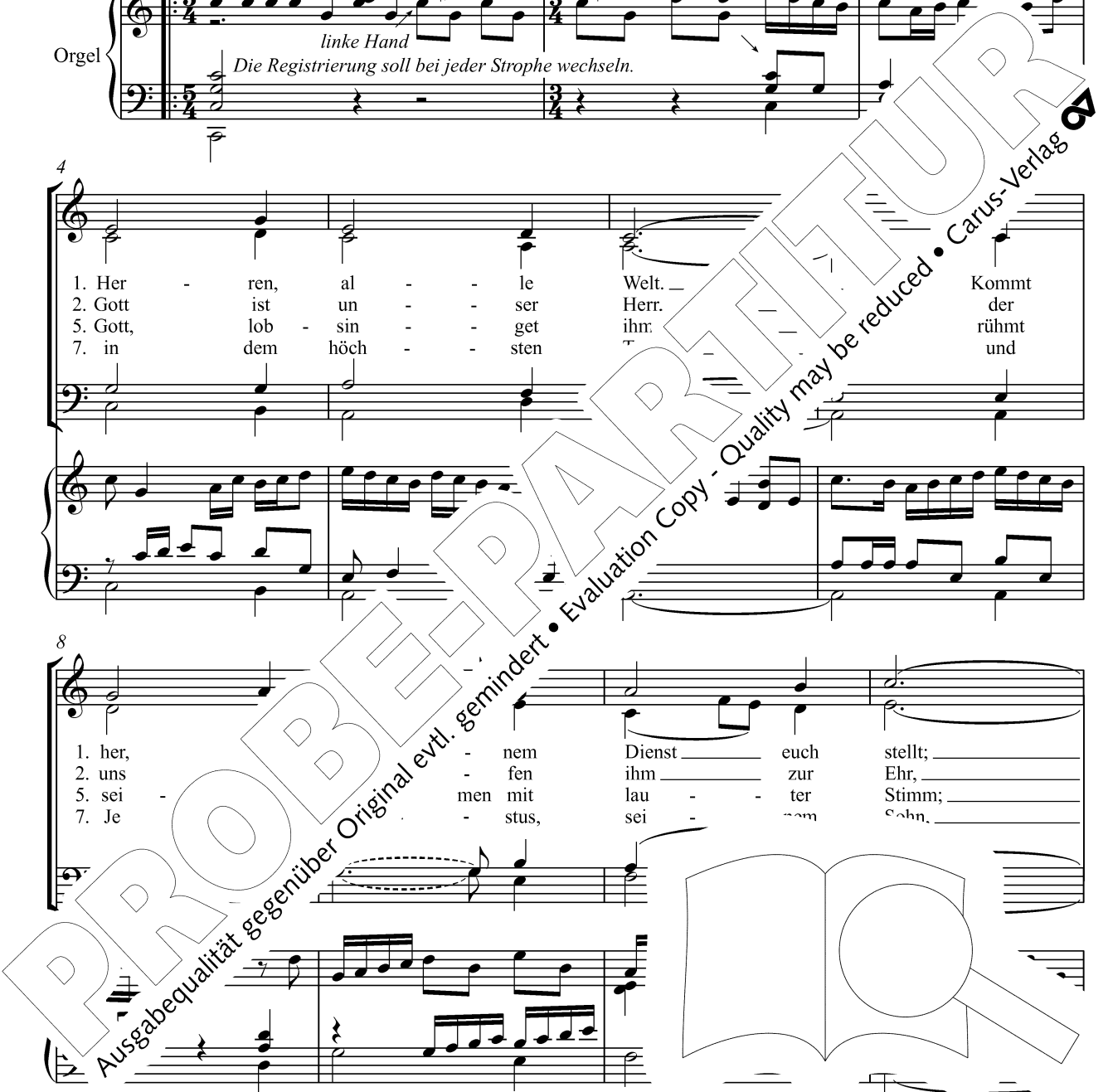

1. — kommt mit Froh - lo - cken, säu - met  
 2. — und nicht wir selbst; - durch Got - tes  
 5. — lob - singt und dan - ket al - le -  
 7. — dem Trö - ster auch, dem Heil - gen

1. nicht, \_\_\_\_\_ kommt vor sein  
 2. Gnad \_\_\_\_\_ ein je - der  
 5. samt, \_\_\_\_\_ Gott lo - t  
 7. Geist, \_\_\_\_\_ sei im - st Lob,

1. An - - ge  
 2. Le - -  
 5. un - -  
 7. Ehr

nach  
 Strophe 7  
 zur Coda

PROBE PARTITUR  
 Ausgabequalität gegenüber Original evtl. gemindert • Evaluation Copy - Quality may be reduced • Carus-Verlag

Leicht und artikuliert

3. Wie reich hat uns der Herr be -  
 4. Die ihr nun wol - let bei ihm  
 6. Er ist voll Güt und Freund - lich -

Leicht und artikuliert

uns zu sei - nem Volk gr  
 geht zu sei - nen To -  
 Lieb und Treu zu je

3. dacht, \_\_\_\_\_ der uns zu sei \_\_\_\_\_ nt.  
 4. sein, \_\_\_\_\_ kommt, geht zu in ein  
 6. keit, \_\_\_\_\_ voll Lieb ur J. Zeit.

3. \_\_\_\_\_ Als gu - ter Hirt ist er be - reit,  
 4. \_\_\_\_\_ mit Lo - ben durch der Psal - men Klang,  
 6. \_\_\_\_\_ Sein Gnad währt im - mer dort und hier

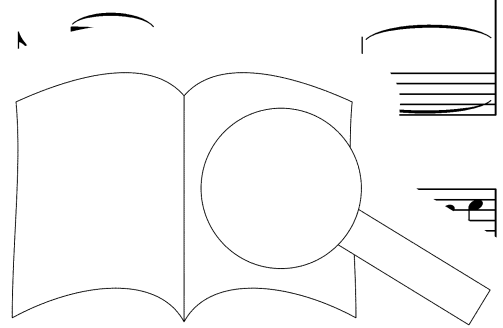

PROBEPARTITUR  
 Ausgabequalität gegenüber Original evtl. gemindert • Evaluation Copy - Quality may be reduced • Carus-Verlag

49

3. zu füh - ren uns auf sei - ne Weid.  
 4. zu sei - nem Hau - se mit Ge - sang.  
 6. und sei - ne Wahr - heit für und für.

57

♩ CODA (nach Str. 7)

A - men.

*cresc.*

65

A -

*sc.* *fff*

*molto cresc.*

PROBEPARTITUR  
 Ausgabequalität gegenüber Original evtl. gemindert • Evaluation Copy - Quality may be reduced • Carus-Verlag



# 148 Komm her, freu dich mit uns ö

Text und Melodie: Helmut Hücke 1971  
 nach einem amerikanischen Lied  
 Satz: Johannes Ebenbauer (\*1963) 2013

Fröhlich ♩ = ca. 120  
*cresc.*

Musical score for the first system (measures 1-4). It consists of four staves: vocal line, piano accompaniment (right hand), piano accompaniment (left hand), and a bass line. Dynamics include *p*, *cresc.*, and *mf*. The lyrics are: "Freu dich, komm her, komm, komm, freu dich, tritt ein. Komm Komm her, freu dich, komm her, freu dich mit uns. Komm Freu dich, komm, komm, freu dich mit uns, tritt ein. Komm Komm, komm, freu dich, komm, komm, freu dich mit uns mm,

Musical score for the second system (measures 5-8). It consists of four staves. Dynamics include *p* and *mf*. The lyrics are: "her, freu dich, freu dich, tritt ein, freu dich, her, freu dich mit uns, tritt ein; denn der Herr will sein, er will her, freu dich mit uns, tritt ein; denn der Herr will sein, er will komm, freu dich mit uns, tritt ein; der Herr. uns sein, er will

Musical score for the third system (measures 9-12). It consists of four staves. Dynamics include *p* and *mf*. The lyrics are: "un - ter den Men - schen sein. Herr will un - ter uns un - ter den Men - schen sein. freu dich, der Herr will un - ter uns un - ter den Men - schen, un - ter den Men - schen, un - ter den Men - schen sein, freu dich, der Herr will un - ter uns un - ter den Men - schen sein, freu dich, der Herr will un - ter uns

Musical score for the fourth system (measures 13-16). It consists of four staves. Dynamics include *p* and *mf*. The lyrics are: "sein. komm, ter uns sein. sei ein. Komm sein, tritt ein. Komm her, öff - ne dein.

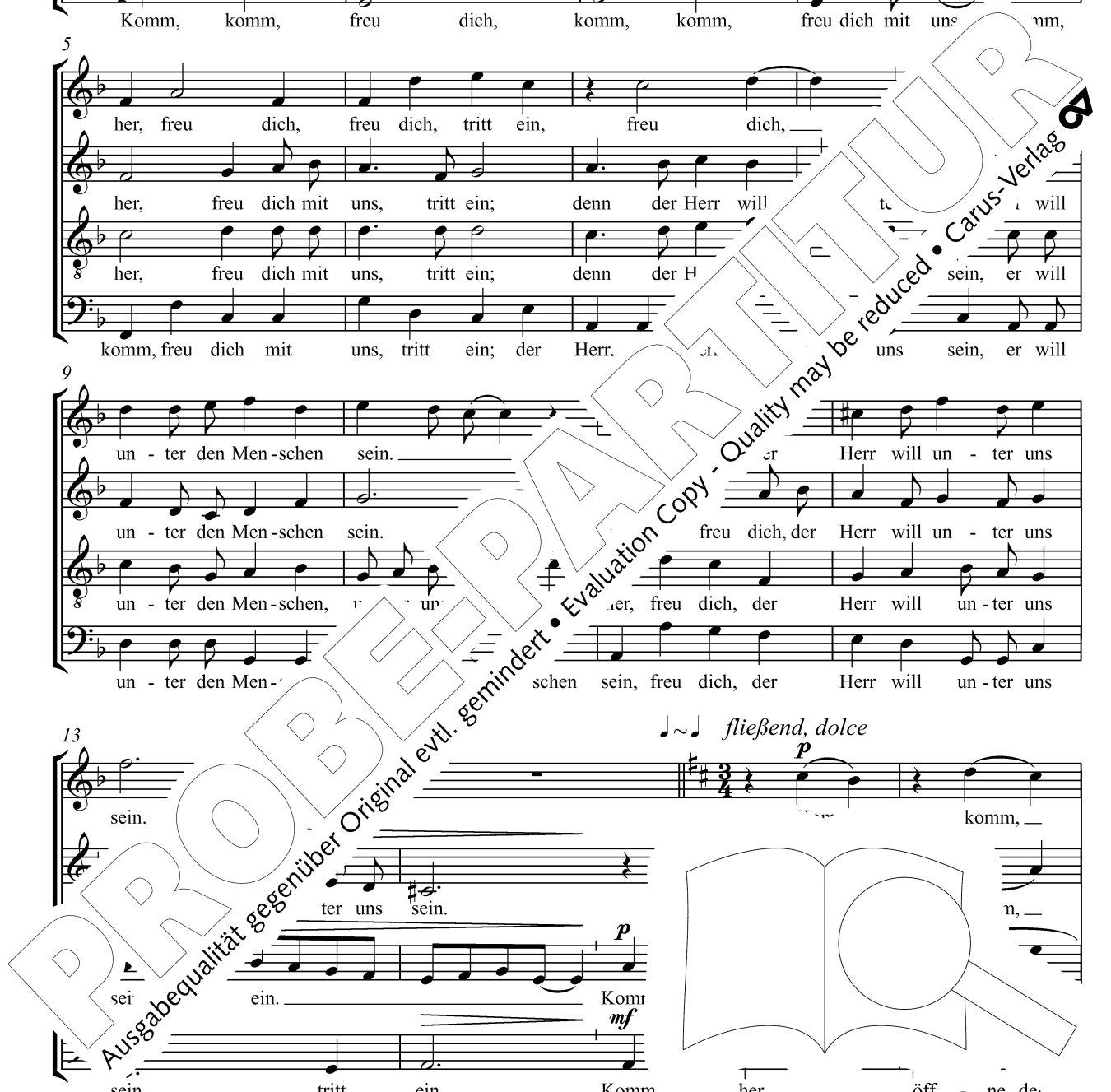

öff - ne dein Herz; komm, komm, komm, öff - ne, komm, öff - ne dein Herz, öff - ne, öff - ne, komm, komm, Herrn dein Herz; dei - nem Näch - sten öff - ne das Herrn dein Herz; dei - nem Näch - sten öff - ne das

*mf* *mf* *f*

öff - ne dei - nem Näch - sten, öff - ne dem Näch - sten öff - ne dei - nem Näch - sten, öff Herz, und er - ken - ne, er - ken - ne Herz, und er - ken - ne in ihm

*cresc.*

Herz, öff - ne dei - sten, komm, Herz und er - ken - er - ken - ne, er - Herrn, komm her, komm Komm freu dich, der Herr will

*decr* *f*

öff komm, komm. dich mit Herrn, komm, komm, freu dich komm her, komm, tritt ein. un - ter uns sein. Komm, komm, komm, freu dich mit uns, nimm teil, nimm

*riten.* *f*

ca. 140  
igphasierung



uns, nimm teil, an des Herrn Ge - mein - schaft nimm teil; er will un - ter den Men - schen  
 teil, freu dich mit uns, nimm teil, an des Herrn Ge -  
 nimm teil, freu dich mit uns, freu dich mit uns, komm, nimm teil, freu  
 teil, freu dich mit uns, nimm teil, er will un - ter den Men - schen

sein. Komm her, freu dich, der Herr will un - ter uns  
 mein - schaft nimm teil, an des Herrn Ge - mein - schaft nimm teil, an des  
 dich, komm her, komm, komm und nimm teil, komm, nimm  
 sein, nimm teil, komm her, er will un - ter den Men - schen  
 sein, nimm teil, komm her, er will un - ter den Men - schen

her, freu dich, sein.  
 Herr Ge - mein - schaft, der Herr  
 komm, freu dich, freu dich mit uns, tritt ein.  
 Mein Herr sein. Komm her, er will un - ter den Men - schen

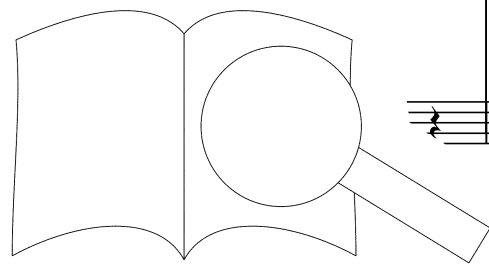

PROBENPARTITUR  
 Ausgabequalität gegenüber Original evtl. gemindert • Evaluation Copy - Quality may be reduced • Carus-Verlag

216 Im Frieden dein, o Herre mein siehe Seite 20

218 Macht hoch die Tür ö 3

Text: Georg Weibel (1623) 1642

Melodie: Halle 1704

Satz: Christian Matthias Heiß (\*1967) 2013

♩ = ca. 45

1.+5. ... macht weit! 1. Macht hoch die Tür, die Hei - land  
5. Komm, o mein Hei -

1.+5. ... die Tür, \_\_\_\_\_ macht weit! 1. Macht hoch die Tür, die Hei - land  
5. Komm, o mein Hei -

1.+5. ... die Tor macht weit! 1. Macht hoch die Tür, die Hei - land  
5. Komm, o mein Hei -

1.+5. Macht hoch, \_\_\_\_\_ macht weit! 1. Macht hoch die Tür, m  
5. Komm, o mein Hei -

5  
hoch die Tür, die Tor macht weit, die Tor macht we: es  
o mein Hei - land Je - su Christ, Herr Je - su C: meins

Tür, die Tor macht weit, die Tor macht weit es kommt der  
Hei - land Je - su Christ, mein Hei - land J Chr. meins Her - zens

Tür, die Tor macht weit, die Tor macht weit es kommt der Herr, es  
Je - su, Je - su Christ, mein Hei - su, meins Her - zens Tür, meins

Tür, die Tor macht weit, mach macht weit, es kommt der Herr, es  
Christ, mein Hei - land Je su, su Christ, meins Her - zens Tür, meins

9  
kommt der H it, der Herr - lich-keit.  
Her - zens Tr. ist, dir of - fen ist.

er - lich-keit, der Herr - lich-keit, der Herr - lich-keit, der Herr - lich-keit,  
für dir of - fen, of - für dir of - fen, of - für dir of - fen, of - für dir of - fen, of -

der Herr der Herr - lich-keit, der Herr - lich-keit, der Herr - lich-keit, der Herr - lich-keit,  
für dir of - fen ist, für dir of - fen ist, für dir of - fen ist, für dir of - fen ist,

der Herr der Herr - lich-keit, der Herr - lich-keit, der Herr - lich-keit, der Herr - lich-keit,  
er - zens Tür dir of - fen ist, dir of - fen ist, dir of - fen ist, dir of - fen ist,

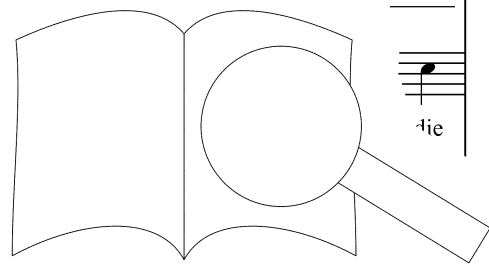

1.+5. ... macht weit! 1. Ein Kö - nig al - ler Kö - nig - reich, al - ler Kö - nig -  
 5. Ach zieh mit dei - ner Gna - de ein, dei - ner Gna - de

— macht weit! 1. Ein Kö - nig al - ler, al - ler Kö - nig - reich, — al - ler  
 5. Ach zieh mit dei - ner, dei - ner Gna - de ein, — dei - ner

8 Tor macht weit! 1. Ein Kö - nig al - ler Kö - nig -  
 5. Ach zieh mit dei - ner Gna - de

— macht weit! 1. Ein Kö - nig al - ler, al - ler nig -  
 5. Ach zieh mit dei - ner, dei - ner de

reich, — ein Hei - land al - ler, al - ler Welt ch, — zu -  
 ein, — dein Freund - lich - keit auch uns, — auch uns au, — er -

Kö - nig - reich, ein Hei - land al - ler, al - — Welt zu -  
 Gna - de ein, dein Freund - lich - keit auch uns, — uns er -

reich, — ein Hei - land u - gleich, al - ler Welt zu -  
 ein, — dein Freund' er - schein, auch — uns er -

reich, — and al - ler Welt zu - gleich, —  
 ein, — lich - keit — auch uns er - schein. —

gleich, der H — sich bringt; —  
 schein. Dein i — uhr — und leit —

gleich — und Le - ben mit — sich — ben jauchzt, —  
 — ger Geist — uns führ — ew -

und Le - ben mit — sich bringt; —  
 — cil - ger Geist — uns führ — und leit — er -

der Heil — und Le - ben mit —  
 — Dein Heil - ger Geist — uns führ —



der - hal - ben jauchzt, mit Freu - den singt. \_\_\_\_\_  
 den Weg zur ew - gen Se - lig - keit. \_\_\_\_\_

— mit Freu - den, der - hal - ben jauchzt, mit Freu - den singt. \_\_\_\_\_ 1.+5. Macht hoch, \_\_\_\_\_  
 - gen, ew - gen, den Weg zur ew - gen Se - lig - keit. \_\_\_\_\_

hal - ben jauchzt, der - hal - ben jauchzt, mit Freu - den singt. \_\_\_\_\_ 1.+5. ... die  
 Se - lig - keit, den Weg zur ew - gen Se - lig - keit. \_\_\_\_\_

hal - ben jauchzt, der - hal - ben jauchzt, mit Freu - den singt. \_\_\_\_\_  
 Weg zur ew - gen, den Weg zur ew - gen Se - lig - keit. \_\_\_\_\_

1.+5. Die Tor macht weit, macht weit! \_\_\_\_\_

— die Tor macht weit, macht weit! \_\_\_\_\_ 1. C  
 5. F

Tür, macht weit, macht weit! \_\_\_\_\_

1.+5. ... macht weit, \_\_\_\_\_

1. Ge - lo - bet  
 5. Dem Na - men

Gott, ge - lo Herr, dem i - fer reich an Rat, mein Schöp - fer, mein Schöp - fer  
 - wig Preis und Ehr, sei e - wig, sei e - wig

le, mein Schöp - fer reich an - fer wig  
 er, sei e - wig Preis v - fer wig

— mein Gott, mein Schöp - fer reich  
 ein, o Herr, sei e - wig Preis i

mein Gott, mein Gott, mein Schöp - fer reich  
 o Herr, o Herr, sei e - wig Preis u. sei wig, sei

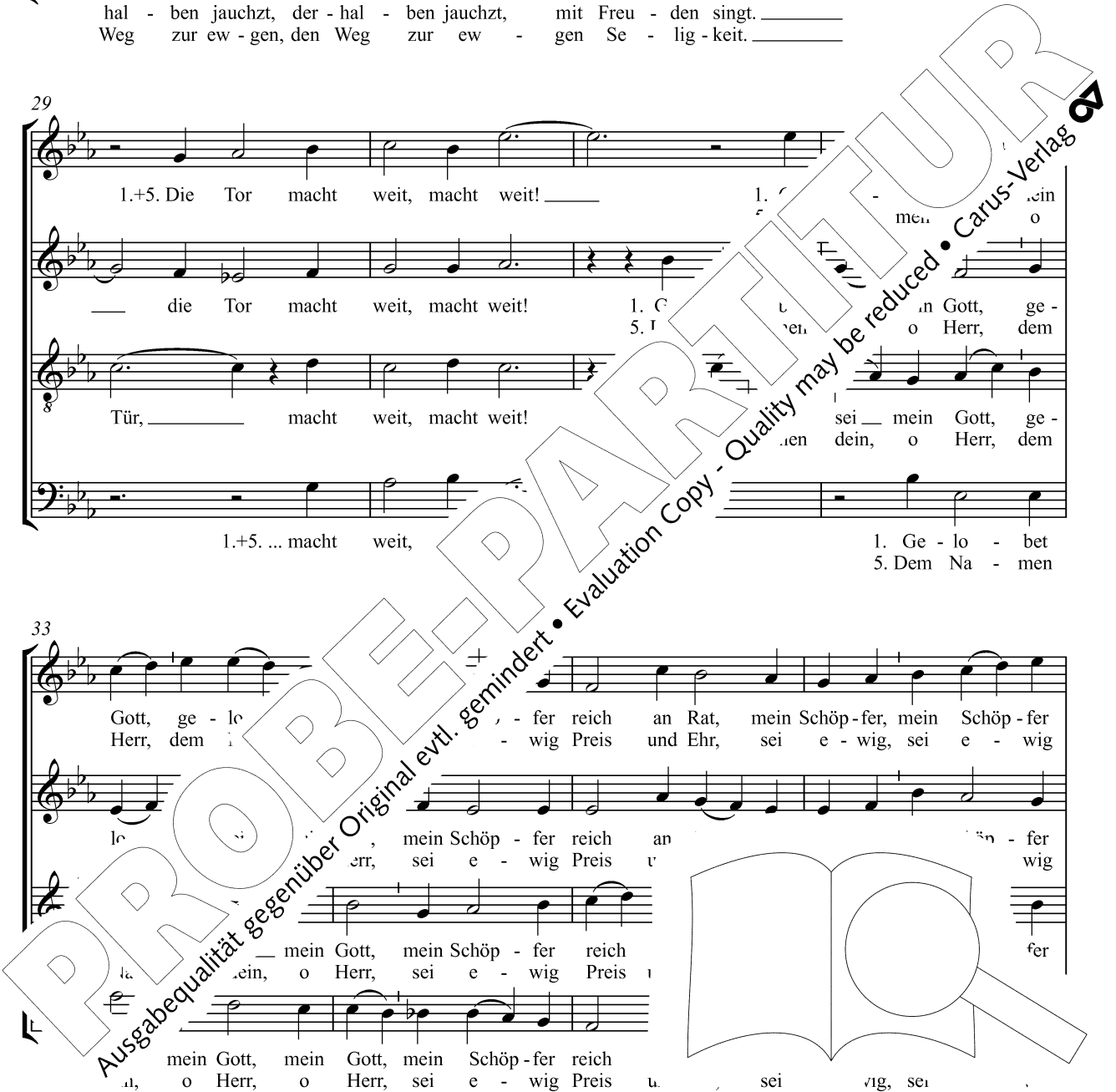



6

schon. Send ihn, den du ver - hei - ßen hast, zu til - gen uns - rer  
Rund und al - les lenkst mit Kraft und Rat: Komm, wei - se uns der  
bot auf Si - na - i im Flam - men - schein: Streck aus den Arm, uns

11

Sün - den Last. *ff* Kv Freu dich, freu dich, o Is -  
Klug - heit Pfad. *ff* Kv Gau - de, gau - de, Im - ma -  
zu be - frein. *ff* Kv Freu dich, freu dich, o bald  
Kv Gau - de, gau - de, Im - nas -  
Sün - den Last. *ff* Kv Freu dich, freu dich, ra - el, bald  
Klug - heit Pfad. *ff* Kv Gau - de, gau - de, nu - el nas -  
zu be - frein. *ff* Kv Freu dich, Is - ra - el, bald  
Kv Gau - de, ma - nu - el nas -

17

kommt zu di - ce - tur nu - el. ra - el.  
kommt ma - nu - el. ce - tur Is - ra - el.  
Im - ma - te, ls - zu dir Im - ma - tur pro - te, ls -



# 216 Im Frieden dein, o Herre mein

Text: Friedrich Spitta 1898 nach Johann English vor 1530,  
 1. Str. nach Lk 2,29–32 (Nunc dimittis)  
 Melodie: Wolfgang Dachstein vor 1530  
 Satz: Bernhard Blitsch (\*1965) 2013

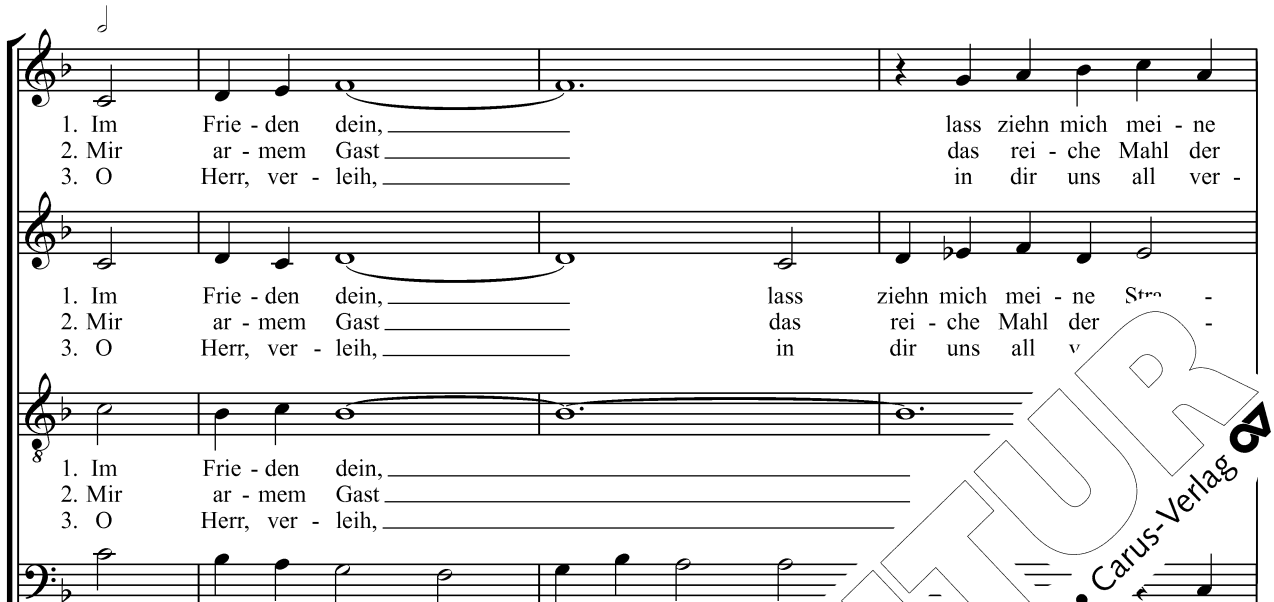

1. Im Frie - den dein, \_\_\_\_\_ lass ziehn mich mei - ne  
 2. Mir ar - mem Gast \_\_\_\_\_ das rei - che Mahl der  
 3. O Herr, ver - leih, \_\_\_\_\_ in dir uns all ver -

1. Im Frie - den dein, \_\_\_\_\_ lass ziehn mich mei - ne Stro -  
 2. Mir ar - mem Gast \_\_\_\_\_ das rei - che Mahl der -  
 3. O Herr, ver - leih, \_\_\_\_\_ in dir uns all v

1. Im Frie - den dein, \_\_\_\_\_  
 2. Mir ar - mem Gast \_\_\_\_\_  
 3. O Herr, ver - leih, \_\_\_\_\_

1. Im Frie - den dein, o Her - re mein, lass  
 2. Mir ar - mem Gast be - rei - tet hast das  
 3. O Herr, ver - leih, dass Lieb und Treu di. in



4  
 Stra - ßen. Wie ge - ge - ben kund,  
 Gna - den. Da stillt Hun - gers Not,  
 bin - den, dass du. zu je - der Stund

ßen, lass ziehn mich m \_\_\_\_\_, mir dein Mund ge - ge - ben kund, ge -  
 den, das rei - che \_\_\_\_\_, Le - bens - brot stillt Hun - gers Not, stillt  
 den, in dir \_\_\_\_\_, dass Hand und Mund zu je - der Stund, zu

l: \_\_\_\_\_ Ben. Wie mir dein Mund wie mir dein Mund ge -  
 c: \_\_\_\_\_ na - den. Das Le - bens - brot stillt  
 - bin - den, dass Har \_\_\_\_\_, ons - brot stillt  
 \_\_\_\_\_ Mund zu



ei \_\_\_\_\_ Stra - ßen.  
 der Gna - den.  
 dir \_\_\_\_\_ ver - bin - den,

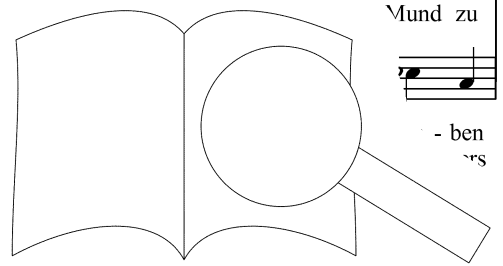

PROBEPARTITUR

Ausgabequalität gegenüber Original evtl. gemindert • Evaluation Copy - Quality may be reduced • Carus-Verlag

schenkst Gnad du oh - ne Ma - ßen, hast  
 heilt mei - ner See - le Scha - den. Ob  
 dein Freund - lich - keit ver - kün - den, bis

ge - ben kund, schenkst Gnad du oh - ne Ma - ßen, hast  
 Hun - gers Not, heilt mei - ner See - le Scha - den. Ob  
 je - der Stund dein Freund - lich - keit ver - kün - den, bis

ge - ben kund, schenkst Gnad du oh - ne Ma - ßen, hast  
 Hun - gers Not, heilt mei - ner See - le Scha - den. Ob  
 je - der Stund dein Freund - lich - keit ver - kün - den, bis

kund, \_\_\_\_\_  
 Not, \_\_\_\_\_  
 Stund, \_\_\_\_\_

mein Ge - sicht das sel - ge Licht, den Hei - sen.  
 sol - chem Gut jauchzt Sinn und Mut mit al' den.  
 nach der Zeit den Platz be - reit an den.

mein Ge - sicht das sel - ge Licht, in las - sen.  
 sol - chem Gut jauchzt Sinn und Mu' ge - la - den.  
 nach der Zeit den Platz be - r isch wir fin - den.

mein Ge - sicht das Hei - land, schau - en las - sen.  
 sol - chem Gut jauchzt alln, die du ge - la - den.  
 nach der Zeit den dei - nem Tisch wir fin - den.

mein Ge - sicht, den Hei - land, schau - en las - sen.  
 sol - chem Mut mit alln, die du ge - la - den.  
 nach der Zeit be - reit an dei - nem Tisch wir fin - den.

ohne Auflösungszeichen nach Wahl

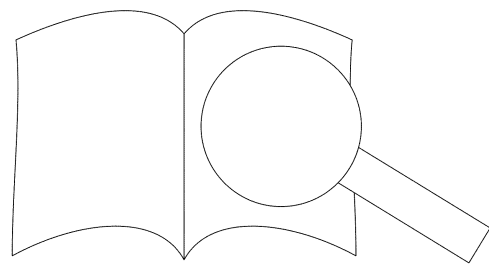

# 236 Es kommt ein Schiff, geladen ö 5

Text: Daniel Sudermann um 1626  
 nach Straßburg um 1450  
 Melodie: Köln 1608  
 Satz: Ingo Bredenbach (\*1959) 2013

*d.*

1. Es kommt ein Schiff, ge - la -  
 2. Das Schiff geht still im Trie -  
 3. Der An - ker haft' auf Er -

1. Es kommt ein Schiff, ge - la - den, es kommt ein Schiff, ge -  
 2. Das Schiff geht still im Trie - be, das Schiff geht im  
 3. Der An - ker haft' auf Er - den, der An - ker auf

1. Es kommt ein Schiff, es kommt ein Schiff, ge - la - den,  
 2. Das Schiff geht still, das Schiff geht still im Trie - be,  
 3. Der An - ker haft', der An - ker haft' auf Er - de auf

1. Es kommt ein Schiff, es kommt ein Schiff, ge - la - den, ein  
 2. Das Schiff geht still, das Schiff geht still im Trie - be, geht  
 3. Der An - ker haft', der An - ker haft' auf Er - den, der An - ker

7

den bis an sein höch -  
 be, es trägt ein teu -  
 den, da ist das Schiff

trägt Got - tes Sohn voll  
 das Se - gel ist die  
 Das Wort will Fleisch uns

la - den bis  
 Trie - be, er  
 Er - den,

trägt Got - tes Sohn voll  
 das Se - gel ist die  
 Das Wort will Fleisch uns

la - den bis  
 Trie - be, er  
 Er - den,

nöch - sten Bord, \_\_\_\_\_  
 teu - re Last; \_\_\_\_\_  
 Schiff am Land. \_\_\_\_\_

trägt Got - tes Sohn voll  
 das Se - gel ist die  
 Das Wort will Fleisch uns

nöch - sten Bord, \_\_\_\_\_  
 teu - re Last; \_\_\_\_\_  
 Schiff am Land. \_\_\_\_\_

nöch - sten Bord, \_\_\_\_\_  
 teu - re Last; \_\_\_\_\_  
 Schiff am Land. \_\_\_\_\_

Gna - - den, trägt Got - tes Sohn voll  
 Lie - - be, das Se - gel ist die  
 wer - - den, das Wort will Fleisch uns

Gna - - den, trägt Got - tes Sohn voll Gna -  
 Lie - - be, das Se - gel ist die Lie -  
 wer - - den, das Wort will Fleisch uns wer -

Sohn voll Gna - den, trägt Got - tes Sohn voll Gna - den, trägt Got - tes Sohn  
 ist die Lie - be, das Se - gel ist die Lie - be, das Se - gel ist  
 Fleisch uns wer - den, das Wort will Fleisch uns wer - den, das Wort will Fleisch

trägt Got - tes Sohn voll Gna - den, trägt Got - tes  
 das Se - gel ist die Lie - be, das Se -  
 Das Wort will Fleisch uns wer - den, das Wort

Gna - den, des Va - ters e - wigs Wort, des Va  
 Lie - be, der Hei - lig Geist der Mast, der F  
 wer - den, der Sohn ist uns ge - sandt, der

den, des Va - ters e - wigs Wort, der  
 be, der Hei - lig Geist der Mast, e - wigs Wort.  
 den, der Sohn ist uns ge - sandt, uns ge - sandt, der Mast.

voll Gna - den, des Wort, e - wigs Wort.  
 die Lie - be, der Mast, Geist der Mast.  
 uns wer - den, ge - sandt, uns ge - sandt.

voll Gna -  
 die Lie -  
 uns wer

5. Und wer dies Kind mit Freud  
 umfassen, küssen will,  
 muss vorher mit ihm leiden  
 groß Pein und Marter viel,

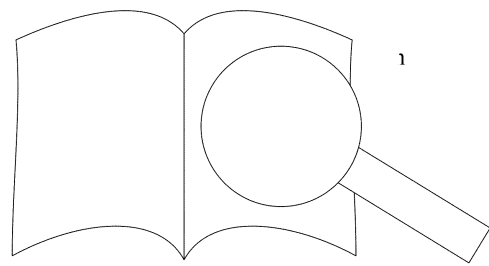

PROBEEPARTITUR

Ausgabequalität gegenüber Original evtl. gemindert • Evaluation Copy - Quality may be reduced • Carus-Verlag

# 239 Zu Betlehem geboren ö 6

Text: Friedrich Spee 1637  
 Melodie: Paris 1599, Köln 1637  
 Satz: Jürgen Essl (\*1961) 2013

*p*

1. Zu Bet - le - hem ge - bo - ren ist uns ein Kin - de - lein. Das hab ich aus - er - ko - ren, sein

*p*

1. Zu Bet - le - hem ge - bo - ren ist uns ein Kin - de - lein. Das hab

*p*

1. Zu Bet - le - hem ge - bo - ren ist uns ein Kin - de - lein. Das hab

*p*

1. Zu Bet - le - hem ge - bo - ren ist uns ein Kin - de

7

Ei - gen will ich sein. E - ja, e - ja, sein Ei -

ich aus - er - ko - ren, sein Ei -

ich aus - er - ko - ren, sein Ei -

hab ich aus - er - ko - ren Ei - gen will ich sein.

14 *sotto voce*

2. ne - - - nab; mein Her - schen - ken

*sotto voce*

2. I - - - will ich ganz hi - nab. - - - ken und

ich gall - - - en und

*sotto voce*

2. Lieb ver - sen - ke ich mich garz



# 245 Menschen, die ihr wart verloren

Text: Christoph Bernhard Verspoell 1810

Melodie: Christoph Bernhard Verspoell 1810, Trier 1847

Satz: Colin Mawby (\*1936) 2013

**Allegro vivace** ♩ = 100

Solo-Zunge

Man. Ped.

6 *rit.* *a tempo*

*mf*

1. Men - schen, die ihr - wart ver - lo - ren, le - bet an  
 4. Men - schen! Liebt, o - liebt ihn wie - der und ver -

11 *f*

Men - schen, die - ren, le - bet auf, er - freu - et euch!  
 Men - schen! - der und ver - gesst der - Lie - be - nie!

*f* *ff*

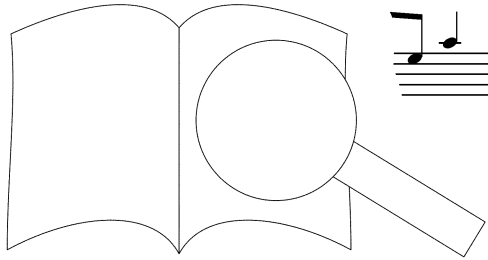

PROBEPARTITUR

Ausgabequalität gegenüber Original evtl. gemindert • Evaluation Copy - Quality may be reduced • Carus-Verlag

15 *sub mf sempre cresc.*

*f*

Heut ist Got - tes Sohn ge - bo - ren, heut ward er den Men - schen gleich, -  
Singt mit An - dacht Dan - kes - lie - der und ver - traut, er hö - ret sie!

*sub mf sempre cresc.*

*f*

*sub mf sempre cresc.*

19

heut ist Got - tes Sohn ge - bo - ren, heut ward er  
Singt mit An - dacht Dan - kes - lie - der und ver - traut

*ff*

*ff*

23

*sub p sempre cresc.*

heut ward und ver - tra .ich - sie! Kv Lasst uns vor ihm nie - der - fal - len,

*f*

*sub p sempre cresc.*

*f*

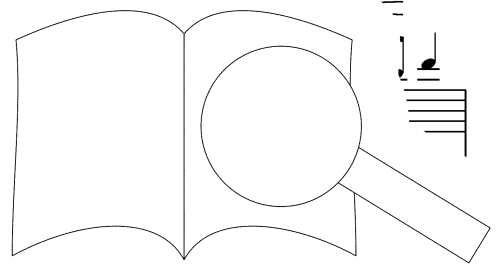



27

*molto rit.*

*a tempo*

*ff*

ihm soll un - ser Dank er - schal - len: „Eh - re sei

31

Gott, Eh - re sei Gott, in der

35

Hö - re Eh - re sei Gott!"

*molto rit.*

*fff*

Solo-Zunge

*fff*

Man.

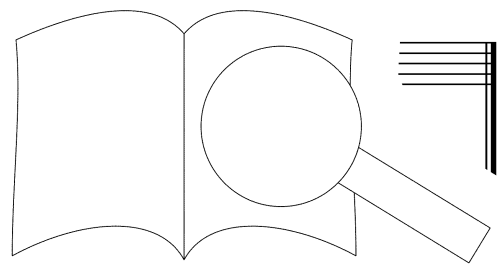

PROBEPARTITUR  
Ausgabequalität gegenüber Original evtl. gemindert • Evaluation Copy - Quality may be reduced • Carus-Verlag

# 250 Engel auf den Feldern singen ö

Text: „Les anges dans nos campagnes“, Frankreich 18. Jh.

Übertragung: Maria Luise Thurmair 1954

Melodie: Frankreich 18. Jh.

Satz: Giacomo Mezzalana (\*1959) 2013

**Andante. Klar und heiter**

Orgel  
ad lib.

5 *mf* *f*

1. En - gel auf den Fel - dern sin - gen, stim - men an ein himm - lisch Lied, und im Wi - der - hall er n

1. En - gel auf den Fel - dern sin - gen, stim - men an ein himm - lisch Lied, und im Wi - der

1. En - gel auf den Fel - dern sin - gen, stim - men an ein himm - lisch Lied, und gen

1. En - gel auf den Fel - dern sin - gen, stim - men an ein himm - lisch ter er - klin - gen

11

auch die Ber - ge jauch - z nit. - - - ri - a

auch die Ber - ge - - - ri - a, glo - ri - a

auch die nit. „Glo - ri - a, glo - ri - a

ich - zend mit. „Glo - a



ist er - füllt? „Glo - - - ri - a, glo - - - ri - a,  
 ist er - füllt? „Glo - - - ri - a, glo - ri - a,  
 ist er - füllt? „Glo - - - ri - a

*mf*

in ex - cel - sis De - o, glo  
 in ex - cel - sis De - o, glo  
 in ex - cel - sis De - o, glo  
 in ex - cel - sis De - o, glo

*f*

in ex - cel - sis De  
 in ex - cel  
 in

*angsam. Sanft*

*p*

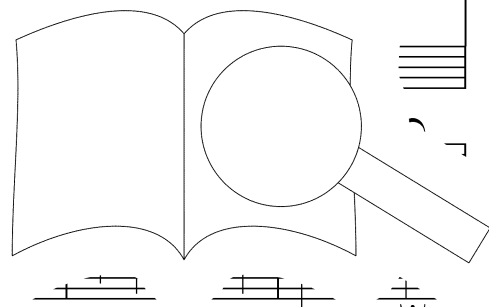
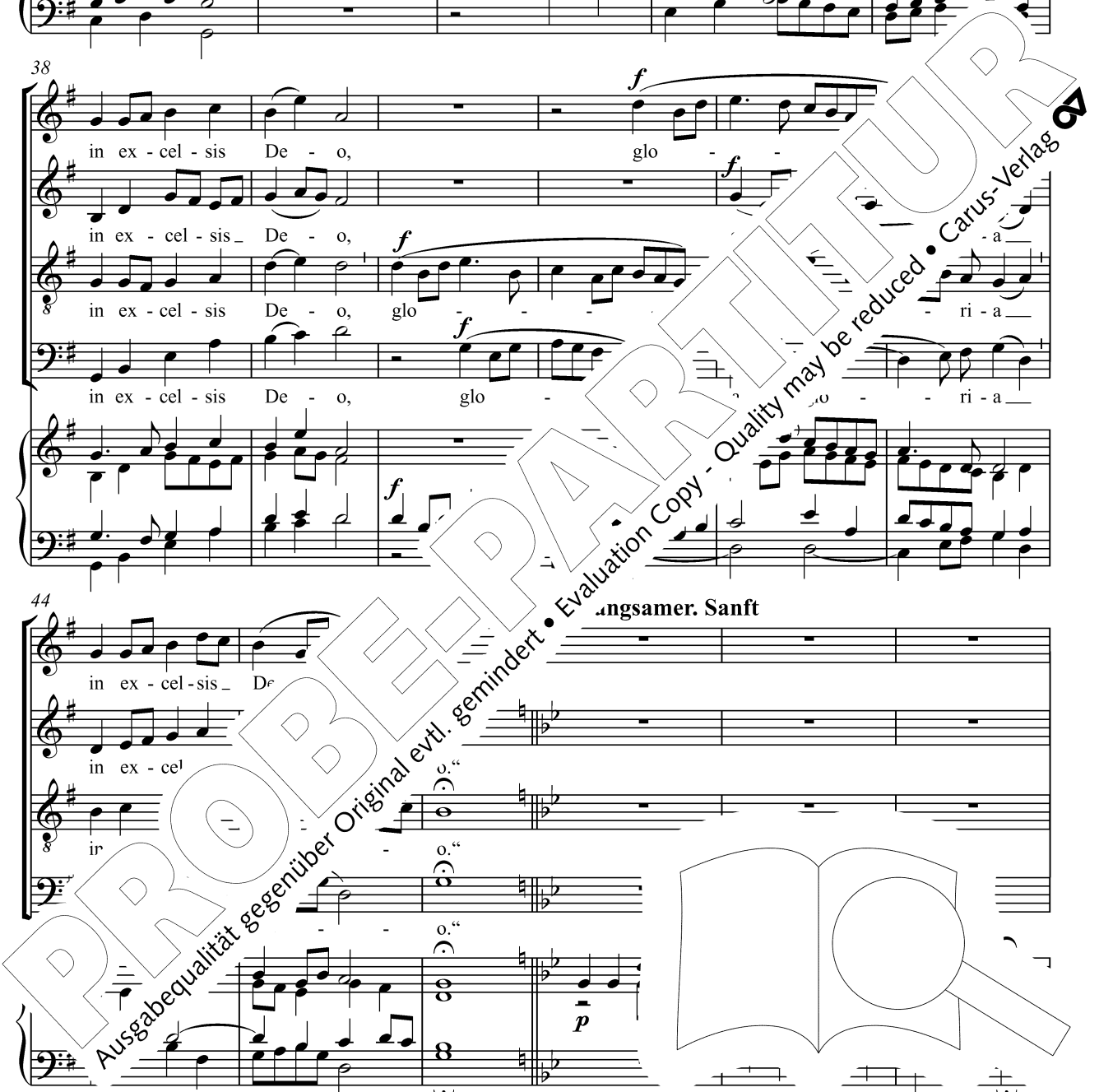

Solo ad libitum

*p*

3. Christ, der Ret - ter stieg her - nie - der, der sein Volk von Schuld be - freit.  
 und der En - gel Dan - kes - lie - der kün - den uns die Gna - den - zeit.

*pp*

3. *Mm* *Mm*  
 Solo ad libitum

*pp* *p*

3. *Mm* *Mm*  
 der sein Volk von Schuld be - freit.  
 kün - den uns die Gna - den - zeit.

*pp* *Mm* *Mm*

Orgel ad libitum

*pp*

Tutti

*mf*

„Glo - ri - a in ex - cel - sis De - o,

*mf* *p*

*mf*

glo

*mf*

ri - a in ex - cel - sis De - o.“

*f* *poco rall.*

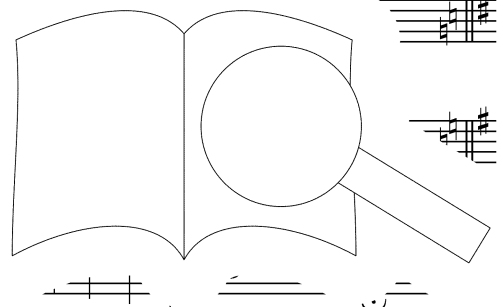

PROBENPARTITUR  
 Ausgabequalität gegenüber Original evtl. gemindert • Evaluation Copy - Quality may be reduced • Carus-Verlag

67 **Tempo I**

Piano accompaniment for measures 67-70. The music is in G major and 4/4 time. It features a steady eighth-note accompaniment in the right hand and a more active bass line in the left hand.

71 S, A

Vocal and piano accompaniment for measures 71-74. The vocal line is in G major and 4/4 time. The piano accompaniment continues with a similar texture to the previous system.

4. Hir - ten, nun ver - lasst die Her - den, stimmt ins Lob der En - gel ein,

75

Vocal and piano accompaniment for measures 75-79. The vocal line is in G major and 4/4 time. The piano accompaniment continues with a similar texture to the previous system.

dass die Lüf - te tö - nend wer - den von dem Kla  
„Glo - ri - a,

80

Vocal and piano accompaniment for measures 80-82. The vocal line is in G major and 4/4 time. The piano accompaniment continues with a similar texture to the previous system.

ri - a in ex - cel - sis De - o,  
ri - a in ex - ce

1. De - o.  
2. De - o.

5. Lasst nach Bet - le -

5. Lasst nach Bet - le - hem uns zie - hen, das ihn birgt im -

5. Lasst nach Bet - le - hem uns zie - hen, das ihn birgt im - ar - men Stall, lasst nach

5. Lasst nach Bet - le - hem uns zie - hen, das ihn birgt in

hem uns zie - hen, das ihn birgt im ar - men Stall,

ar - men Stall, - lasst nach Bet - le - hem uns zie - hen, - men Stall,

Bet - le - hem uns, uns zie - hen, im ar - men Stall,

uns be - tend - gen ihm mit Freu - den - schall.

lasst uns en, sin - gen ihm mit Freu - den - schall.

lasst knie - en, sin - gen ihm mit Freu - den - schall.

nd vor ihm knie - en, sin - gen ihm m

PROBEPARTITUR  
 Ausgabequalität gegenüber Original evtl. gemindert • Evaluation Copy - Quality may be reduced • Carus-Verlag

102

„Glo - - - - -  
 „Glo - - - - - ri - a, glo - - - - -  
 - - - ri - a, glo - - - - - ri - a, glo - - - - -  
 - - - ri - a, glo - - - - - ri - a, glo - - - - -

107

- - - - - ri - a  
 - - - - - ri - a in ex - cel - sis De - - - - -  
 - - - - - ri - a  
 - - - - - ri - a

112

zurückhaltend  
 - - - ri - a in ex - cel - sis De - - - o.“



# 274 Und suchst du meine Sünde

Text: Schalom Ben-Chorin 1966  
 Melodie: Christian Dostal 2008  
 Satz: Martina Freytag (\*1969) 2013

♩ = 80

D Em<sup>7</sup> D/F# Gm D/F# D<sup>7</sup> G<sup>sus</sup> Gm/Bb Gm D Hm<sup>7</sup>

Orgel

6 Bb<sup>+</sup>/C Gm/Bb D/A Gm/Bb D/A Gm D Bb Gm<sup>6</sup>/Bb D/A Bb<sup>+</sup> Eb<sup>7</sup> D<sup>7sus4</sup> Gm/D

10

1. Und suchst du mei - ne Sün - de, flich Ur -

D D Em<sup>7</sup> D/F# Gm D/F# Gm/Bb Gm D Hm<sup>7</sup>

15

sprung, in de, du fern und nah bei mir.

Bb<sup>+</sup>/Bb D/A Gm D Bb Gm<sup>6</sup>/Bb

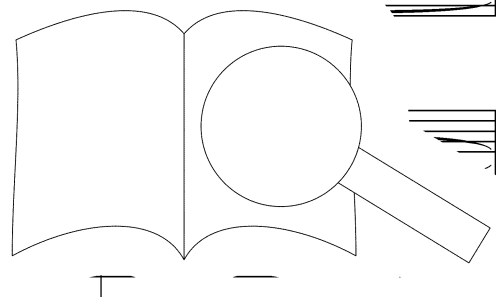

19

2. Wie ich mich wend und dre - he,

geh ich von dir zu dir,

2. Wie ich mich wend und dre - he,

2. Wie ich mich wend und dre - he,

D Dm B $\flat$  maj7 B $\flat$ /D B $\flat$ /C B $\flat$  maj7 B $\flat$  add9

23

die Fer - ne und die Nä - he,

die Fer - ne die he

die Fer - ne und die Nä

die Fer - ne und die Nä

B $\flat$  maj7 Dm B $\flat$  maj7 B $\flat$ /D B $\flat$  maj7 B $\flat$  add9

27

- set hier, sind auf - ge - lö - set

D/E G $\flat$ m7 E $\flat$ m7 D Err

b $\flat$ m7

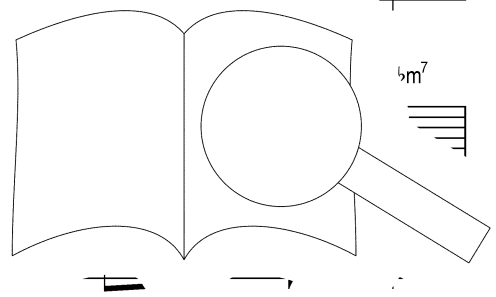
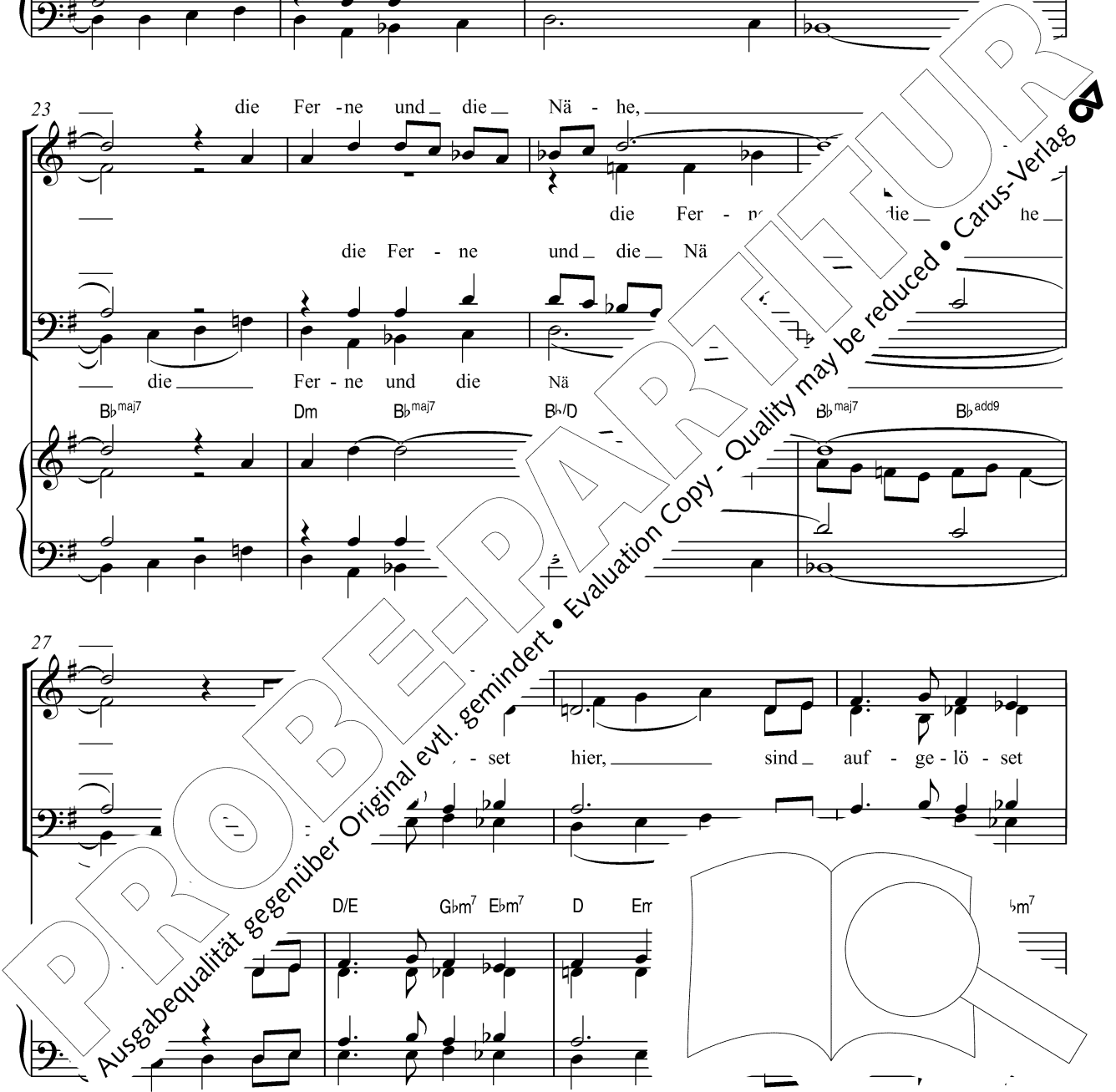

31

hier. 3. Von dir zu dir mein Schrei-ten, mein Weg und mei - ne

Bb<sup>7</sup> Eb Fm<sup>7</sup> Eb/G Abm Eb/G Eb<sup>7</sup> Ab<sup>sus</sup> Abm/Cb Abm

35

Ruh, Ge - richt und Gnad, die bei - den

Eb Cm<sup>7</sup> Cb<sup>+</sup>/Db Abm/Cb Eb/Bb Abm/Cb Eb/Bb C<sub>6</sub> Gm<sup>7</sup> Em<sup>7</sup>

39

du. du.

Abm/Cb Gm<sup>7</sup> Em<sup>7</sup> Eb<sup>7sus4</sup> Abm/F'

er, Holzgerlingen

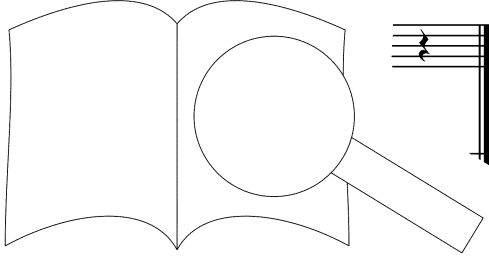

PROBEPARTITUR

Ausgabequalität gegenüber Original evtl. gemindert • Evaluation Copy - Quality may be reduced • Carus-Verlag

# 299 Der König siegt, sein Banner glänzt

Text: Abtei Münsterschwarzach nach „Vexilla regis prodeunt“  
des Venantius Fortunatus († nach 600), Stundenbuch 1978  
Melodie: Münster 1846 nach „Vexilla regis prodeunt“ 13. Jh.  
Satz: Kamilla Usmanova (\*1978) 2013

**Adagio con moto** ♩ = 72

Tenor Bass *pp*

1. Der — Kö - nig siegt, sein Ban - ner — glänzt, ge - heim - nis - voll er -

4

strahlt das Kreuz, an des - sen Bal - ken aus - ge - reckt im Fleisch des Flei - sches

8 Sopran *mp*

2. Ge - schun - den hängt der heil - ge — Leib, vom schar - fen Spee - re —

Alt *mp*

Schöp - fer hängt.

13

rein zu wa - schen von der Schuld, strömt Blut und Was

3. Er - füllt ist nun, was

*mf*

18

Da - vid einst im L:

„ da er — im Gei - ste pro - phe - zeit: Vom

*mf*

23 *p subito*

„ r - scht un - ser Gott.

4. O — ed - ler Baum in

*p subito*

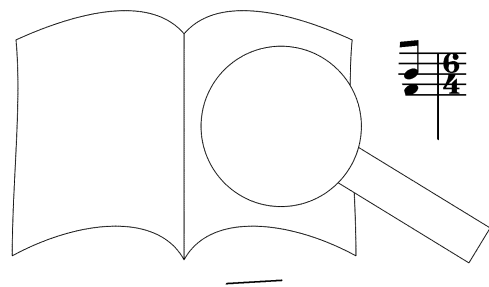

28 *p* *rall.*

Pur - pur rot, du wer - ter, du er - wähl - ter Stamm, du trägst den Lö - se -

32 *a tempo* *sf* *subito p*

preis der Welt. 5. O heil - ges Kreuz, sei uns ge - grüßt, du einz - ge Hoff - nung die - ser Wel't Den

37

Treu - en schen - ke neu - e Kraft, den Sün - dern til - ge ach - ster Gott, Drei -

42 *subito p*

fal - tig - keit, lob - sin - ge da - lebt. Du hast uns durch das

46 *cresc.* *rit.* *tempo* *rit.* *ff*

wah - re uns in E -

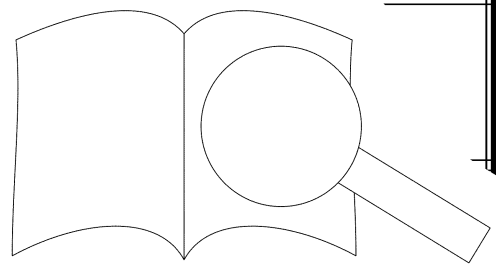

PROBENPARTITUR  
Ausgabequalität gegenüber Original evtl. gemindert • Evaluation Copy - Quality may be reduced • Carus-Verlag

# 318 Christ ist erstanden ☉

Text: erste Erwähnung Salzburg um 1150,  
Klosterneuburg 1325, Wittenberg 1529, Bautzen 1567  
Melodie: Salzburg 1160/1433, Tegernsee 15. Jh., Wittenberg 1529  
Satz: Enjott Schneider (\*1950) 2011

**Freudig**

Christ ist er - stan - - - - - den, Christ ist er - stan - den

Christ ist er - stan - - - - - den

Christ ist er - stan - - - - - den, Christ ist er - stan - den

Christ ist er - stan - - - - - den

**Freudig**

von der Mar - - - - - ter al - le - - - - - den.

von der Mar - - - - - ter - - - - - den.

von der Mar - - - - - ter - - - - - den.

von der Mar - - - - - ter - - - - - den.

**Freudig**

Hal - le

Ha - - - - - ja.

al - le - lu - ja.

Ky - r - - - - - leis. - - - - -

17

*f* Hal - le - lu - ja. *mf* Ky - ri - e - - - leis. *dolcissimo*

*f* Hal - le - lu - ja. *mf* Ky - ri - e - - - leis. *dolcissimo*

*f* Hal - le - lu - ja. *mf* Ky - ri - e - - - leis. *dolcissimo*

*f* Hal - le - lu - ja. *mf* Ky - ri - e - - - leis. *dolcissimo*

22 **Più vivo**

*f* Hal - le - lu - ja, Hal - le - lu - ja,

*f* Hal - le - lu - ja, Hal - le - lu - ja,

*f* Hal - le - lu - ja, Hal - le - lu - ja,

*f* Hal - le - lu - ja, Hal - le - lu - ja,

26

Hal - le lu - ja, Hal - le - lu - ja, Hal - le - lu - ja, Hal - le - lu - ja,

Hal - le - lu - ja, Hal - le - lu - ja,

(sehr kraftvoll halte)

Hal - le - lu - ja,





# 337 Freu dich, erlöste Christenheit

Text: 1.-2. Str. Mainz 1787, 7. Str. unbekannt

Melodie: Limburg 1838

Satz: Matthias Haarmann (\*1976) 2013

$\text{♩} = 100$

Sopran  
Alt

Tenor  
Bass

Orgel

*mf* *legato* *f*

Ped.

1. Freu dich, er - lö - ste Chri - sten - heit, freu dich und sin -

6

der Hei - land ist er - stan - den heut,

ge, er - stan - den, er - stan - den heut, Hal - le - lu lic. - lu - ja!

der Hei - land ist er - stan - den heut,

Man. *mf* Man.

12

*a tempo*

*mp* *p* *mp*

a - ge nur hielt ihn das Grab, er warf des To - des

Ped.

18 *poco a poco cresc.*  
 Hal - le - lu - ja, Hal - le - lu - ja, Hal - le - lu -  
 Fes - seln ab, Hal - le - lu - ja, Hal - le - lu - ja, Hal - le - lu -  
 Hal - le - lu - ja, Hal - le - lu -

23 *allarg. - - - - c*  
 ja, ja, Hal - le - lu - ja! 7. So wirst zum Le-ben  
 ja, ja, Hal - le - lu - ja!

30 *rit. ff*  
 ge, und z sehn, Hal - le - lu - ja! Sing fröh - lich: Hal - le - lu - ja!

*mf*

# 342 Komm, Heiliger Geist, der Leben schafft 10

Text: nach „Veni, creator Spiritus“, Hrabanus Maurus  
 († 856) zugeschrieben  
 Übertragung Friedrich Dörr (1969) 1972  
 Melodie: Kempton um 1000, Wittenberg 1524, Mainz 1947  
 Satz: Vytautas Miškinis (\*1954) 2013

**Andante con moto**

*mf espress.* *mp*

Sopran: 1. Komm, Heil-ger Geist, der Le-ben schafft, — komm, —

Alto: 1. Komm, komm, komm, komm, —

Tenor: 1. Komm, komm, kommr —

Bass: 1. Komm, komm, —

Orgel: *mf* *mp* *mf*

8

— komm, komm, — fer - wort rief. Nun,

— komm, — Schöp-fer-wort rief uns zum Sein. Nun,

— 1. — geist. Dein Schöp - fer - wort rief. Nun hauch uns

— er Kraft. — Dein Schöp — lun,

*espr* *mf espress.*

PROBEPARTITUR

Ausgabequalität gegenüber Original evtl. gemindert • Evaluation Copy - Quality may be reduced • Carus-Verlag

14 *poco rit.*

*a tempo*  
*espress.*

Got - tes ein. 2. Komm, Trö - ster, der die Her - zen lenkt, du Bei - stand, den der

Got - tes ein. 2. Komm, Trö - ster, der die Her - zen lenkt, du Bei - stand, den der

Got - tes O - dem ein. 2. Komm, Trö - ster, der die Her - zen lenkt, du Bei - stand, den der

Got - tes ein. 2. Komm, Trö - ster, der die Her - zen lenkt, du Bei - stand

19

Va - ter schenkt; aus dir strömt Le - ben, Licht un schwa - chen Kraft und Mut.

Va - ter schenkt; aus dir strömt hen, gibst uns Schwa - chen Kraft und Mut.

Va - ter schenkt; au und Gut, du gibst uns Schwa - chen Kraft und Mut.

Va - ter : oen, Licht und Gut, du gibst uns Schwa - chen Kraft und Mut. 3. Dich

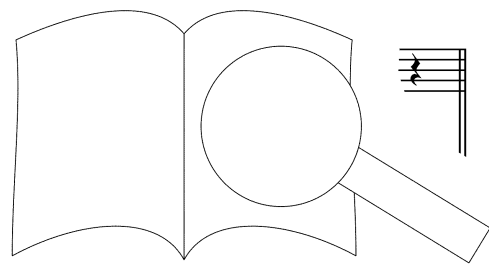

Meno mosso

*mf*

3. sen - det Got - tes All - macht aus, Feu - er und in Stur - mes Braus; du öff - nest uns den  
 5. Macht des Bö - sen ban - ne weit, dei - nen Frie - den al - le - zeit. Er - hal - te uns auf

*mf* *mp espress.*

3. sen - det Got - tes All - macht aus, Feu - er und in Stur - mes Braus; du öff - nest uns den  
 5. Macht des Bö - sen ban - ne weit, schenk dei - nen Frie - den al - le - zeit. Er - hal - te uns auf

*mf* *f espress.* *mp*

3. sen - det Got - tes All - macht aus, Feu - er und in Stur - mes Braus; du öff - nest uns den  
 5. Macht des Bö - sen ban - ne weit, dei - nen Frie - den al - le - zeit. Er - hal - te uns auf

*espress.* *mf* *mp*

*mf*

stum - men Mund, machst der Welt  
 rech - ter Bahn, Un - heil uns ni

*mp espress.*

stum - men Mund, machst der Welt kund. 4. Ent - flam - me Sin - ne  
 rech - ter Bahn, Un - heil uns nicht. 5. den kann. 6. Lass gläu - big uns den

stum - men Mur die Wahr - heit kund.  
 rech - ter B nicht scha - den kann.

stum - men Mund, machst der Welt die Wahr - heit kund.  
 rech - ter Bahn, Un - heil uns nicht scha - den kann.

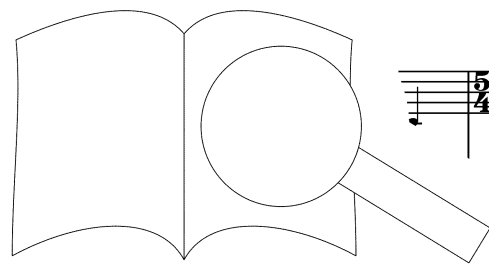

PROBEEPARTITUR

Ausgabequalität gegenüber Original evtl. gemindert • Evaluation Copy - Quality may be reduced • Carus-Verlag

*p* und Ge-müt, un-ser Herz, und un-ser schwa-ches Fleisch und Blut,  
 Va-ter sehn, E-ben-bild, und dir ver-traun, der uns durch-dringt

*p* und Ge-müt, un-ser Herz, un-ser Fleisch und Blut  
 Va-ter sehn, E-ben-bild, dir ver-traun, durch-dringt,

*p* und Ge-müt, un-ser Herz, un-ser Fleisch und Blut in  
 Va-ter sehn, E-ben-bild, dir ver-traun, durch-dringt und *mf*

*p* *mp* *espress.* und Ge-müt, dass Lie-be un-ser Herz durch- glüht un-ser Fleisch, Fleisch und  
 Va-ter sehn, sein E-ben-bild, den Sohn, ver- stehn, dir ver-traun, uns durch

*p* *mp* *mf*

*mf* Kraft das Gu- te tut. 1. 2. *mf* men. —

*mf* Le- ben *mf* dei- ner Kraft das Gu- te tut' *mf* A- men.

*espress.* uns das Le- ben *mf* .agt. A- men.

*mf* dei- ner Kraft das uns das Le- be *mf* Got- tes bringt. A- men. —

*mf* Kraft Le *mf* .at. 5. Die Got- tes bringt. A- men. —

2. *mf*



# 357 Wie schön leuchtet der Morgenstern (ö)

Text: Philipp Nicolai 1599, AÖL 1973  
Melodie: Philipp Nicolai (1597) 1599  
Satz: Christian Matthias Heiß (\*1967) 2013

Wie schön leuch - tet, wie schön leuch - tet, wie schön leuch - - -  
Wie schön leuch - tet, wie schön leuch - tet, wie schön leuch - -  
Wie schön leuch - tet, wie schön leuch - tet, wie schön leuch - -  
Wie schön leuch - tet, wie schön leuch - tet, wie

4  
- tet der Mor - gen - stern, der Mor - gen - stern, stern,  
- tet der Mor - gen - stern, der Mor - ger stern, der Mor - gen -  
- tet der Mor - gen - stern, Mor - gen - stern, der Mor - gen -  
- tet der Mor - gen - ste. , der Mor - gen - stern, der Mor - gen -

7  
stern voll Gad und Wahr - heit,  
gen - stern rad und  
er Mor - gen - stern voll  
der Mor - gen - stern

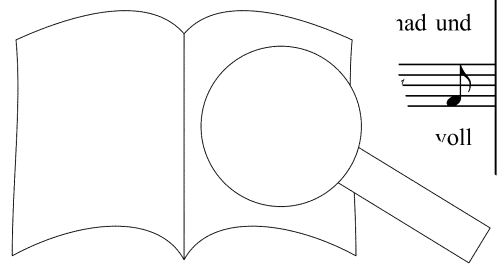

10

voll Gnad und Wahr - heit, voll Gnad und Wahr - heit von dem Herrn  
 Wahr - heit, voll Gnad und Wahr - heit von dem Herrn uns  
 Gnad und Wahr - heit, voll Gnad und Wahr - heit von dem Herrn uns  
 voll Gnad und Wahr - heit von dem Herrn uns

13

uns herr - lich auf - ge - gan - gen, uns auf  
 herr - lich auf - ge - gan - gen, uns herr - lich auf - ge - gan - ger  
 herr - lich auf - ge - gan - gen, uns herr - lich auf - ge - ga  
 herr - lich auf - ge - gan - gen, uns herr - lich auf -

16

ge - gan - gen. Du Sohn  
 - ge - gan - gen, auf - ge - gan - u Sohn Da - vids, du Sohn  
 ge - gan - gen, auf - ge gan u Sohn Da - vids, du Sohn Da - vids,  
 - ge - gan - gen, Du Sohn Da - vids,

20

Da - amm, aus Ja - kobs Stamm, aus Ja - kobs Stamm,  
 kobs Stamm, aus Ja - kobs Stamm, kobs  
 Ja aus Ja - kobs Stamm, a  
 - vids aus Ja - kobs Stamm, aus Ja - kobs Stamm, a. Ja - kobs a, aus Ja k

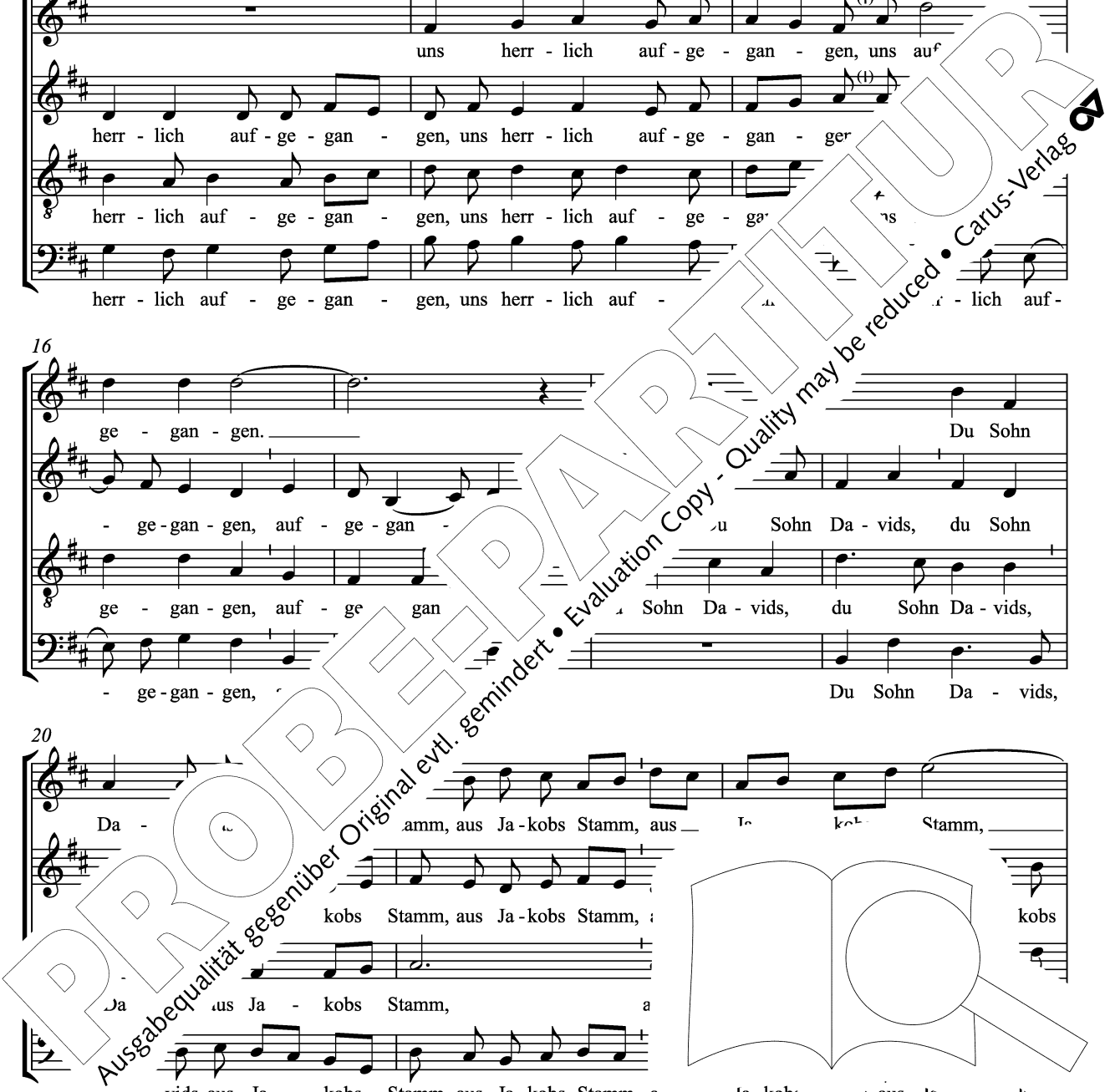



aus Ja - kobs\_ Stamm, mein Kö - nig und mein Bräu - ti - gam,  
 Stamm, aus Ja - kobs\_ Stamm, mein Kö - nig  
 Stamm, aus Ja - kobs\_ Stamm, mein Kö - nig und mein Bräu - ti - gam, mein  
 Stamm, aus Ja - kobs\_ Stamm, mein Kö - nig und mein Bräu - ti -

mein Kö - nig und mein Bräu - ti - gam, mein Kö - nig und mein Bräu - ti -  
 und mein Bräu - ti - gam, mein Kö - nig und mein Bräu  
 Bräu - ti - gam, mein Kö - nig und mei - du  
 gam, mein Kö - nig und gam, du

du hältst mein Herz ge - fan - gen, mein Herz  
 hältst mein Herz ge - fan - gen, du hältst mein Herz  
 hältst mein Herz ge - fan - gen, mein Herz  
 hältst mein Herz ge - fan - gen, du hältst mein Herz

ge - Lieb - lich, f - lich,  
 ge - fan - gen.  
 - gen, Herz ge - fan - gen. Lieb - lich  
 ge - fan - gen, Herz ge - fan - gen.

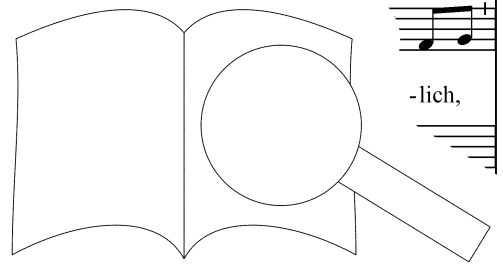

36

lieb - lich, freund - lich, lieb - lich, freund - lich,  
 lieb - lich, freund - lich, lieb - lich, freund - lich,  
 lieb - lich, freund - lich, lieb - lich, freund - lich,  
 lieb - lich, freund - lich, lieb - lich, freund - lich,

40

schön und präch - tig, groß und mäch - tig, schön und präch - tig, groß und mäch - tig,  
 schön und präch - tig, groß und mäch - tig, schön und präch - tig, groß und mäch - tig,  
 schön und präch - tig, groß und mäch - tig, schön und präch - tig, groß und mäch - tig,  
 schön und präch - tig, groß und mäch - tig, schön und präch - tig, groß und mäch - tig,

44

reich an Ga - ben, hoch er - ha - ben, hoch und er - ha - ben, hoch und er - ha - ben,  
 reich an Ga - ben, hoch er - ha - ben, hoch und er - ha - ben, hoch und er - ha - ben,  
 reich an Ga - ben, hoch er - ha - ben, hoch und er - ha - ben, hoch und er - ha - ben,  
 reich an Ga - ben, hoch er - ha - ben, hoch und er - ha - ben, hoch und er - ha - ben,

48

wun - der - bar er - ha - ben, hoch er - ha - ben, hoch er - ha - ben,  
 wun - der - bar er - ha - ben, hoch er - ha - ben, hoch er - ha - ben,  
 wun - der - bar er - ha - ben, hoch er - ha - ben, hoch er - ha - ben,  
 wun - der - bar er - ha - ben, hoch er - ha - ben, hoch er - ha - ben,

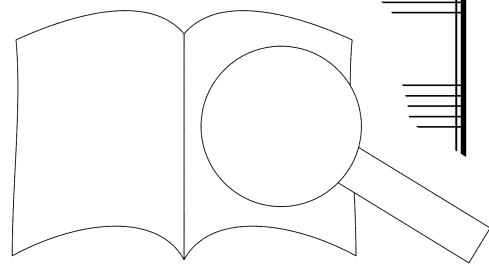
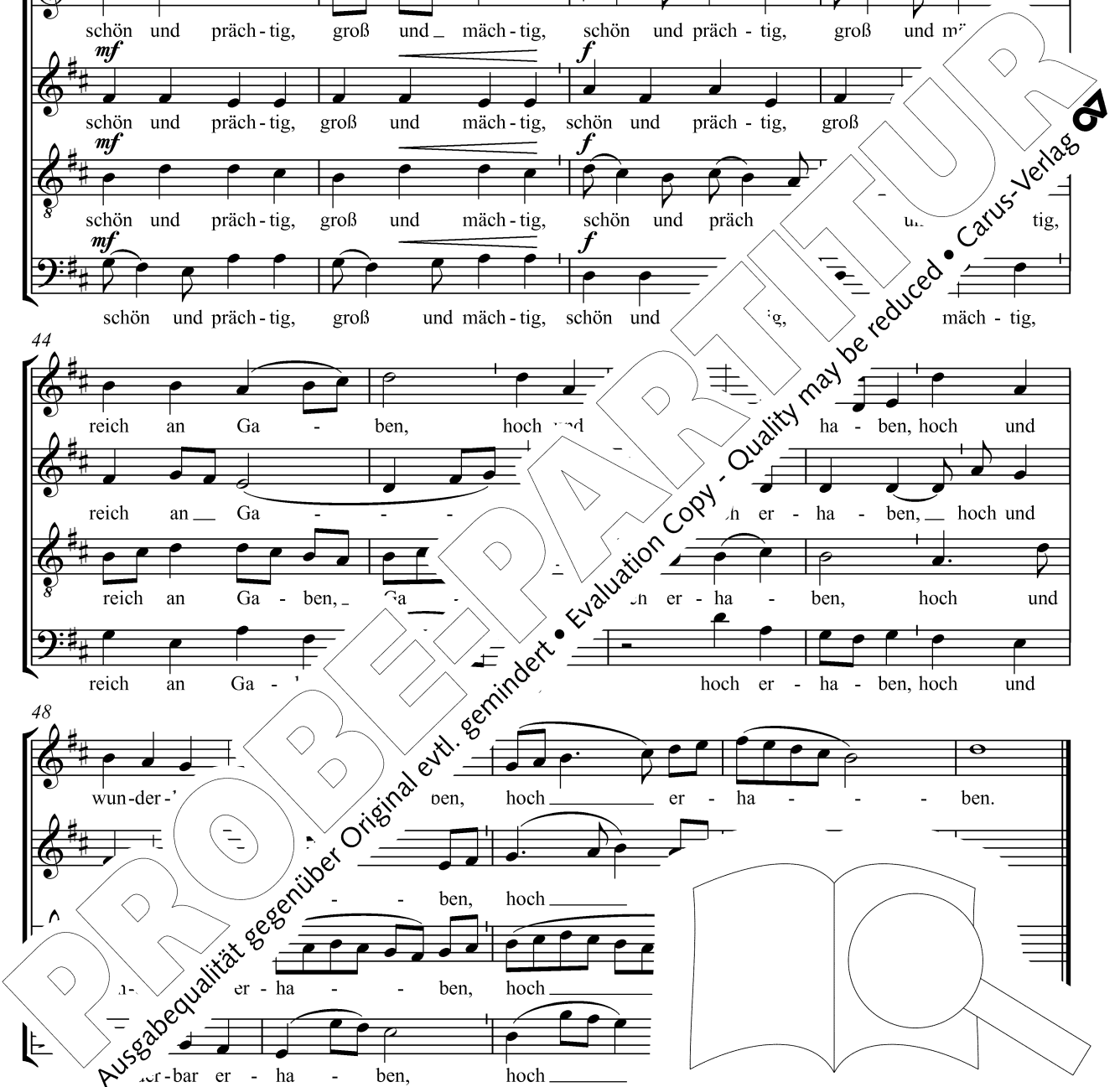

377 O Jesu, all mein Leben bist du siehe Seite 56

382 Ein Danklied sei dem Herrn

Motettensatz für Strophe 2 und 4

Text: Guido Maria Dreves 1886  
 Melodie: Joseph Venantius von Wöb 1928  
 Satz: Markus Eham (\*1958) 2013

2. O sei zu sei-nem Lob nicht trä-ge, mei-ne  
 4. Drum wirf die Sor-ge weg, lass al-len Kum-mer

2. O sei zum Lob, o sei zu sei-nem Lob nicht trä-ge, mei-ne  
 4. Drum wirf die Sor-ge weg, drum wirf die Sor-ge weg, lass al-len Kum-mer

2. O sei zu sei-nem Lob, o sei zu sei-nem Lob nicht trä-ge  
 4. Drum wirf die Sor-ge weg, drum wirf die Sor-ge weg, lass al-

2. O sei zu sei-nem Lob, o sei zu sei-nem Lob ni  
 4. Drum wirf die Sor-ge weg, drum wirf die Sor-ge weg,

6  
 See - - - le, und wie er dich lob, sei - nem  
 fah - - - ren, wie en - ge gleich wie viel des

See - le, und wie er dich sei-nem Lob er-  
 fah - ren, wie en - ge gleich wie viel des Fein - des

See-le, sei nicht trä - ge, und zu sei-nem Lob er-  
 al-len Kum-mer fah - ren, wie wie viel des Fein-des

See-le, sei nichtträ - ge, und - hob, zu sei-nem Lob er-  
 al-len Kum-mer fah - rer Jer Steg, wie viel des Fein - des

10  
 Lob er - drum sei am Tag, drum sei zur Nacht sein  
 Fein - des Dein Na - me steht in Got - tes Hand, Gott

drum sei am Ta - sein  
 Dein Na - me steht Gott

drum sei am Ta - sein  
 ren! Dein Na - me steht in

in - le, drum sei am Ta -  
 Scha - ren! Dein Na - me steht in Got - tes Hand, Gott

Na - me groß ge - macht. Drum sei\_ am Tag, drum sei\_ zur Nacht sein  
 schaut \_\_\_\_\_ ihn un - ver - wandt. Dein Na - me steht in Got - tes\_ Hand, Gott

Na - me von dir groß ge - macht. Drum sei am Ta - ge wie zur Nacht sein  
 liest und schaut ihn un - ver - wandt. Dein Na - me steht in Got - tes Hand, Gott

Na - me von dir groß ge - macht. Drum sei am Ta - ge wie zur Nacht \_\_\_\_\_ sein  
 liest und schaut ihn un - ver - wandt. Dein Na - me steht \_\_\_\_\_ in Got - tes Hand, \_\_\_\_\_ Gott

Na - me von dir groß ge - macht. Drum sei am Ta - ge wie zur Nacht \_\_\_\_\_  
 liest und schaut ihn un - ver - wandt. Dein Na - me steht \_\_\_\_\_ in Got - tes Hand, \_\_\_\_\_

Na - - me\_ groß ge - macht, sein\_ Na - me  
 schaut \_\_\_\_\_ ihn\_ un - ver - wandt, Gott\_ schaut ih\_ mac.

Na - me von dir groß ge - macht, sei\_ n,  
 liest und schaut ihn un - ver - wandt, ih\_ er - wandt.

Na - me von dir groß\_ ge - ma me groß ge - macht.  
 liest und schaut ihn un - ver hn un - ver - wandt.

Na - me von dir g\_ g\_ Na - me groß ge - macht.  
 liest und schaut ihn un - ver wandt.

© Anton Böhm & Sohn, Augsburg  
 © Carus-Verlag, Stuttgart (Satz)

PROBE-PARTITUR  
 Ausgabqualität gegenüber Original evtl. gemindert • Evaluation Copy - Quality may be reduced • Carus-Verlag

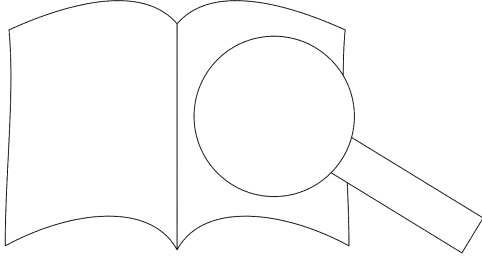

# 377 O Jesu, all mein Leben bist du

Text: Köln 1853 nach Franz Xaver Ludwig Hartig 1830/1838,  
Melodie: Köln 1853 nach F. X. L. Hartig 1830/1838  
Satz: Markus Schönewolf (\*1977) 2013

O Je - - - - -  
O Je - - - - -  
O Je - - - - -  
O Je - - - - -

- su, o Je - su, Je - su, o  
- su, Je - su, Je - su, o Je - su,  
- su, Je - su, o Je - su,  
- su, Je - su, o Je - su,

Je - su, - - - - - su, - Je - su, oh - ne  
o Je ben bist  
o Je -  
- su, o - - - - - Je - - - - - mein oen bist

PROBE-PARTITUR  
Ausgabequalität gegenüber Original evtl. gemindert • Evaluation Copy - Quality may be reduced • Carus-Verlag

dich nur Tod. \_\_\_\_\_ Mei - ne  
 du, oh - ne dich nur Tod. \_\_\_\_\_  
 oh - ne dich nur Tod. \_\_\_\_\_  
 dich nur Tod. \_\_\_\_\_

Nah - rung bist du, oh - ne dich nur Not. Mei - ne Freu - de  
 Mei - ne Nah - rung bist du, oh - ne dich nur \_\_\_\_\_ ne Freu - de bist  
 Mei - ne Nah - rung bist du, oh - ne dich nur N' \_\_\_\_\_ du, oh - ne dich nur  
 Mei - ne Nah - rung bist du, \_\_\_\_\_ u. Mei - ne Freu - de bist du, oh - ne

Leid. \_\_\_\_\_ Ru - he bist du, oh - ne dich nur Streit, \_\_\_\_\_  
 d' \_\_\_\_\_ Leid. Mei - ne Ru - he bist d' \_\_\_\_\_  
 \_\_\_\_\_  
 \_\_\_\_\_ Leid. \_\_\_\_\_

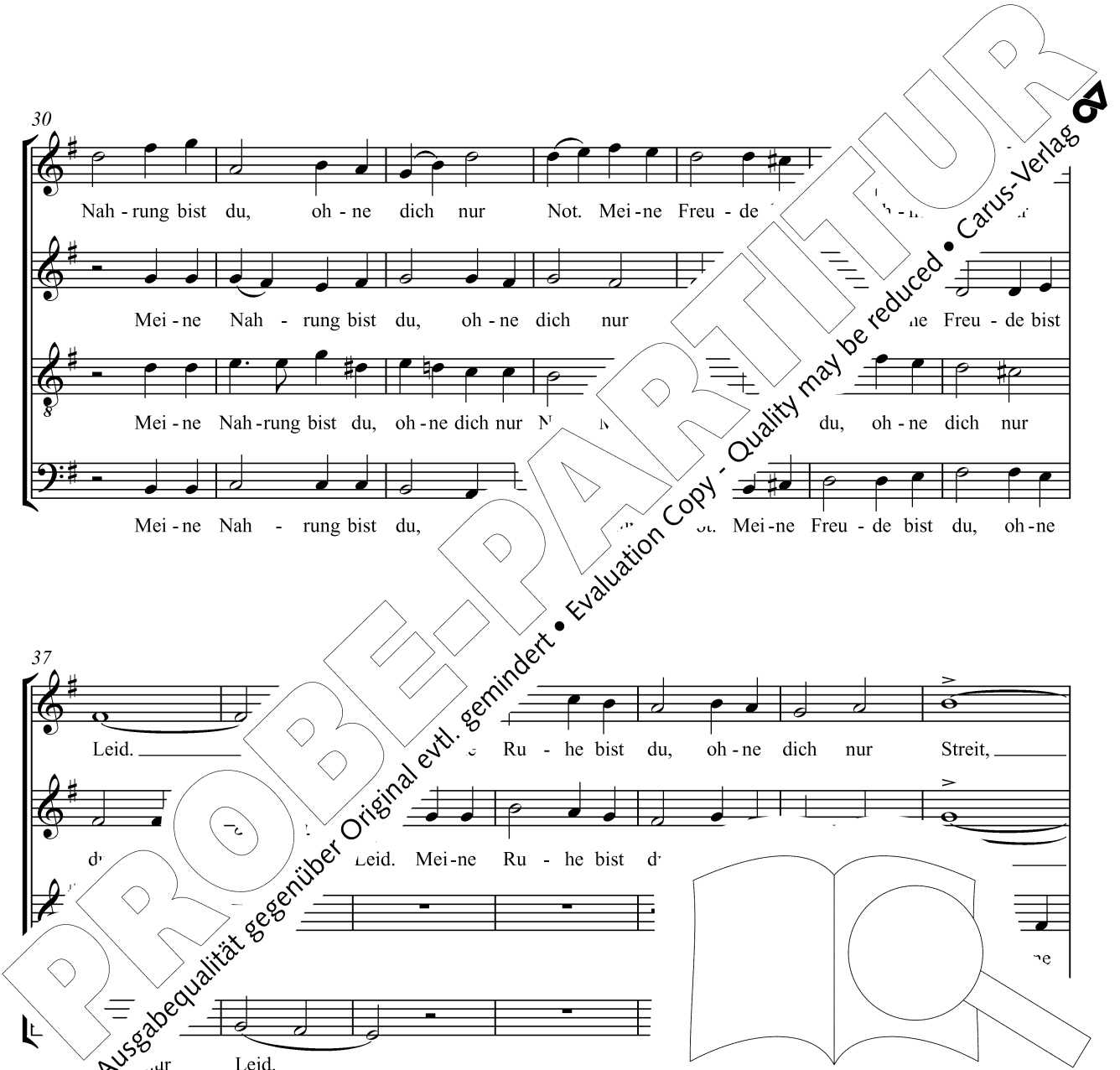

o Je - - - su, Je -  
o Je - - - su, o  
dich nur Streit, o Je - - - su, Je -  
dich nur Streit, o Je - su, Je -

su.  
Je - - - su. Mein Le - - - rung,  
su. mei-ne Nah - rung,  
en, mei-ne Nah - rung,

*ff* Freu - *p* Ru - - - he. *pp*  
*ff* Fre - *pp* Ru - - - he.  
de, Ru -  
u - de, Ru - -

PROBE-PARTITUR  
Ausgabequalität gegenüber Original evtl. gemindert • Evaluation Copy - Quality may be reduced • Carus-Verlag

# 405 Nun danket alle Gott ö 11

Text: Martin Rinckart 1636  
Melodie: nach Johann Crüger (1647) 1653  
Satz: Dieter Falk (\*1959) 2013

♩ = 93

Kinderchor  
Oberstimme

Sopran  
Alt

Tenor  
Bass

Piano  
oder  
Keyboard

Shaker  
Tambourin

Djembe

3

Piano  
oder  
Keyboard

6

Piano  
oder  
Keyboard



8

S  
A  
T

1. Nun dan - ket al - le Gott mit

B  
Gb/G Ab Eb Ab/Bb Eb<sup>(3)</sup> Eb<sup>6</sup> Eb<sup>(3)</sup>

11

Her - zen, Mund und Hän - den, der

Eb<sup>4</sup> Eb Fm<sup>7</sup> Ab/Bb

14

tut .en En - den, der

Eb<sup>7</sup> Eb/Ab Bb/C Eb/F Bb<sup>(3)</sup> Eb<sup>(3)</sup> Bb<sup>(3)</sup>

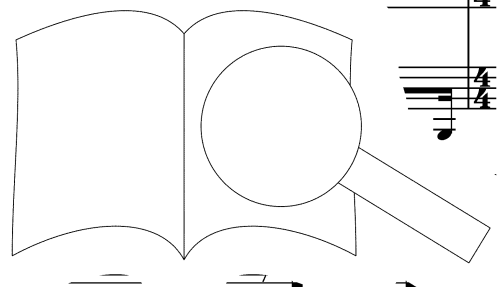

PROBE PARTITUR  
Ausgabequalität gegenüber Original evtl. gemindert • Evaluation Copy - Quality may be reduced • Carus-Verlag

17

uns von Mut - ter - leib und Kin - des - bei - nen

F/Bb Bb Eb/Bb Bb Cm7 Bb/D Eb F

20

an un - zäh - lig viel zu - gut bis hier

Bb Eb/G Fm7 Eb/Ab C5# C7 Fm Eb/Ab Fm7 Bb

24

tan.

Gb/G Ab Eb Eb

PROBEPARTITUR  
 Ausgabequalität gegenüber Original evtl. gemindert • Evaluation Copy - Quality may be reduced • Carus-Verlag

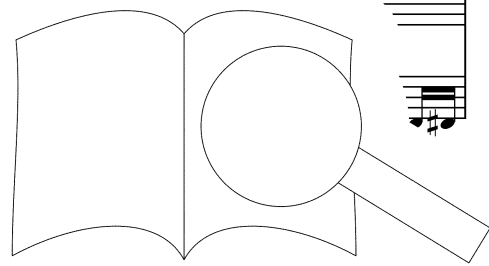

2. Der e - wig - rei - che Gott woll

Gb/G Ab Eb Ab/Bb Eb(3) Eb(6) Eb(3)

uns in un - serm Le - ben ein

Eb<sup>4</sup> Eb Eb<sup>2</sup> Eb Fm<sup>7</sup> Ab/Bb

Herz .en ge - ben und

Eb<sup>7</sup> Eb/Ab Bb/C Eb/F Bb(3) Eb(3) Bb(3)

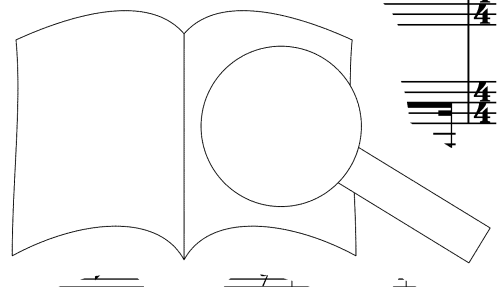

PROBEPARTITUR  
Ausgabequalität gegenüber Original evtl. gemindert • Evaluation Copy - Quality may be reduced • Carus-Verlag

uns in sei - ner Gnad er - hal - ten fort und

F/B B $\flat$  E $\flat$ /B $\flat$  B $\flat$  Cm<sup>7</sup> B $\flat$ /D E $\flat$  F

fort und uns aus al - ler N

B $\flat$  E $\flat$ /G Fm<sup>7</sup> E $\flat$ /A $\flat$  C<sup>5 $\flat$</sup>  A $\flat$ /B

lö - sen

B $\flat$ /E $\flat$  G $\flat$ /G A $\flat$  E $\flat$

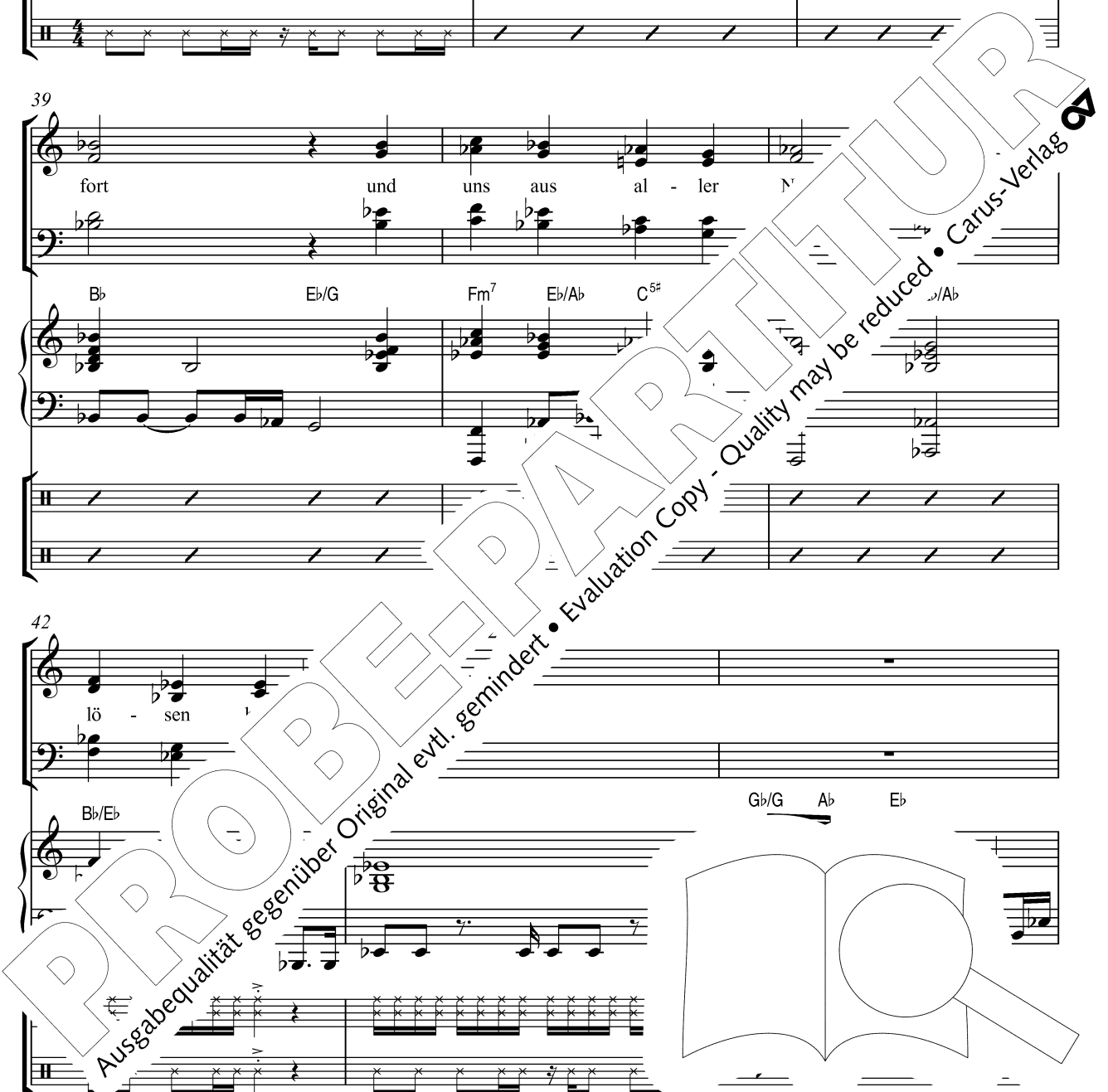

Nun dan-ket, nun dan-ket,

3. Lob, Ehr und Preis sei

E<sub>b</sub> G<sub>b</sub>/G A<sub>b</sub> E<sub>b</sub> A<sub>b</sub>/B<sub>b</sub> E<sub>b</sub><sup>(3)</sup> E<sub>b</sub><sup>6</sup>

nun dan-ket, nun dan-ket, dan-ket al-le Gott,

Gott dem Soh-ne und

E<sub>b</sub><sup>(3)</sup> E<sub>b</sub><sup>2</sup> E<sub>b</sub><sup>(3)</sup>

PROBEPARTITUR  
 Ausgabequalität gegenüber Original evtl. gemindert • Evaluation Copy - Quality may be reduced • Carus-Verlag

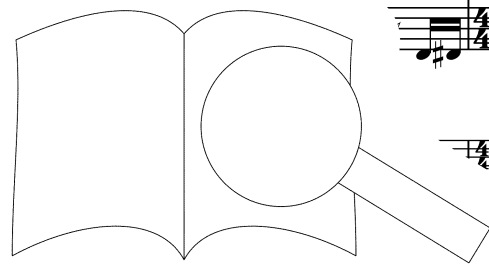

nun - dan - ket, nun - dan - ket,

Gott dem Heil - gen Geist im höch - sten Him - mels -

Gm<sup>7</sup> Cm<sup>7</sup> Fm<sup>7</sup> Ab/Bb Eb<sup>7</sup> G<sup>5#</sup> Fm<sup>7</sup> Eb/Ab Bb/C Eb/F

nun - dan - ket al - le Gott, nun dan - ket, nun dan - ket,

thro - - ne, m, - i - ei - nen Gott, wie

Bb<sup>(3)</sup> F/Bb Bb Eb/Bb Bb

nun dan-ket al - le Gott — so

es im An - fang war und ist und blei - ben wird, so

Cm<sup>7</sup> Bb/D Eb F Bb Eb/G Fm<sup>7</sup> Eb/Ab C<sup>5#</sup> C<sup>7</sup> Fm Eb/Ab

jetzt und im - mer - dar.

jetzt und im - mer - dar.

Bb/Eb Cm<sup>7</sup> Gb/G Ab Eb

PROBEPARTITUR

Ausgabequalität gegenüber Original evtl. gemindert • Evaluation Copy - Quality may be reduced • Carus-Verlag

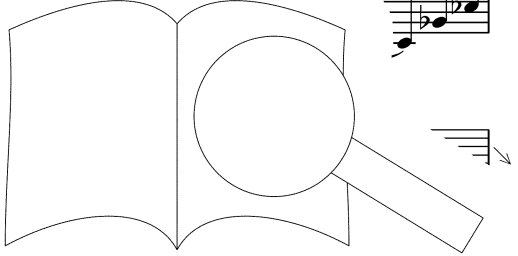

64 Alle Frauen und Kinder

nun \_ dan - ket, nun \_ dan - ket, nun \_ dan - ket al - le Gott,

E<sub>b</sub> G<sub>b</sub>/G A<sub>b</sub> E<sub>b</sub> A<sub>b</sub>/B<sub>b</sub>

66

nun \_ dan - ket, nun \_ dan - ket, nun \_ dan - ket a'

Männer

E<sub>b</sub> G<sub>b</sub>/G A<sub>b</sub>

68

nun \_ dan - ket, nun \_ dan - ket al - le Gott.

E<sub>b</sub> G<sub>b</sub>/G A<sub>b</sub> E<sub>b</sub>



# 409 Singt dem Herrn ein neues Lied ö

Text: Georg Alfred Kempf 1941  
 Melodie: Adolf Lohmann (1952) 1956  
 Satz: Wilfried Kaets (\*1961) 2013

*d. d. d.*  
**Frisch**

*f*

1. Singt dem Herrn ein neu - es Lied, dem Herrn ein neu - es Lied, dem Herrn ein  
 2. Täg - lich neu ist sei - ne Gnad, ist neu sei - ne Gnad, ist neu  
 3. Hat er nicht zu al - ler Zeit, er nicht zu al - ler Zeit, er nicht zu  
 4. Da - rum lasst uns Lob und Preis, lasst uns Lob und Preis, lasst uns

*f*

1. Singt dem Herrn ein neu - es Lied, dem Herrn ein  
 2. Täg - lich neu ist sei - ne Gnad, ist neu  
 3. Hat er nicht zu al - ler Zeit, er zu  
 4. Da - rum lasst uns Lob und Preis, uns

*f*

u  
 uns

4

1. neu - es Lied, dem Herrn ein neu er nie - mals ruht,  
 2. sei - ne Gnad, ist neu sei ser Weg durch Nacht,  
 3. al - ler Zeit, er nicht zu ar ver - lässt er nicht,  
 4. Lob und Preis, lasst uns weit die Son - ne sieht,

1. neu - es Lied, der Preist den Herrn, der nie - mals ruht,  
 2. sei - ne Gnad. Führt auch un - ser Weg durch Nacht,  
 3. al - ler Zeier. Sei - ne Schar ver - lässt er nicht,  
 4. Lob und Preis, und - All - so - weit die Son - ne sieht,

1. neu neu - es. Preist den Herrn. ruht,  
 2. sei - ne. Führt auch  
 3. al - ler. Sei - ne  
 4. Lob und - All - so

1. Singt dem Herrn ein neu - es Lied,  
 2. Täg - lich neu ist sei - ne Gnad,  
 3. Hat er nicht zu al - ler Zeit,  
 4. Da - rum lasst uns Lob und Preis,

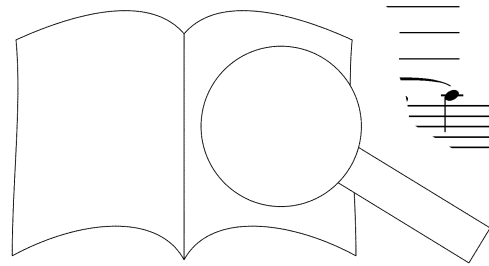

1. der auch heut, der auch heut noch Wun - der tut, \_\_\_\_\_  
 2. Weg durch Nacht, bleibt doch sei - nes Ar - mes Macht \_\_\_\_\_  
 3. sei - - ne Schar, und in die - ser Zu - ver - sicht \_\_\_\_\_  
 4. singt dem Herrn, singt dem Herrn ein neu - es Lied, \_\_\_\_\_

1. der auch heut, der auch heut noch Wun - der tut, \_\_\_\_\_  
 2. Weg durch Nacht, bleibt doch sei - nes Ar - mes Macht \_\_\_\_\_  
 3. sei - - ne Schar, und in die - ser Zu - ver - sicht \_\_\_\_\_  
 4. singt dem Herrn, singt dem Herrn ein neu - es Lied, \_\_\_\_\_

8  
 1. der auch heut noch Wun - der tut, \_\_\_\_\_  
 2. bleibt doch sei - nes Ar - mes Macht \_\_\_\_\_  
 3. und in die - ser Zu - ver - sicht \_\_\_\_\_  
 4. singt dem Herrn ein neu - es Lied, \_\_\_\_\_

1. der auch heut noch Wun - der tut, \_\_\_\_\_  
 2. bleibt doch sei - nes Ar - mes Macht \_\_\_\_\_  
 3. und in die - ser Zu - ver - sicht \_\_\_\_\_  
 4. singt dem Herrn ein neu - es Lied, \_\_\_\_\_

10 **etwas langsamer** *mf* *poco a poco cresc.*

1. sei - nen Ruhm, \_\_\_\_\_ sei - nen Ruhm, \_\_\_\_\_  
 2. ü - ber un - serm, ü - ber, ü - ber  
 3. darf sie's fröh - lich, darf sie's fröh - lich, darf sie's fröh - lich,  
 4. lasst es hell, lasst es hell, lasst es hell, \_\_\_\_\_

1. sei - nen Ruhm, \_\_\_\_\_ sei - nen Ruhm, \_\_\_\_\_ sei - nen  
 2. ü - ber un - serm, ü - ber, ü - ber  
 3. darf sie's fröh - lich, darf sie's fröh - lich, darf sie's fröh - lich,  
 4. lasst es hell, lasst es hell, lasst es hell, \_\_\_\_\_

8  
 1. sei - nen Ruhm, \_\_\_\_\_ sei - nen Ruhm, \_\_\_\_\_  
 2. ü - ber un - serm, ü - ber, ü - ber  
 3. darf sie's fröh - lich, darf sie's fröh - lich, darf sie's fröh - lich,  
 4. lasst es hell, lasst es hell, lasst es hell, \_\_\_\_\_

1. sei - nen Ruhm, sei - nen  
 2. ü - ber un - serm, ü - ber  
 3. darf sie's fröh - lich, darf sie's f  
 4. lasst es hell, lasst es

*ff*

1. sei - nen Ruhm, — sei - nen Ruhm zu meh - ren, meh - ren,  
 2. un - serm, ü - ber un - serm Wal - len, Wal - len, Wal - len,  
 3. darf — sie's fröh - lich, darf — sie's fröh - lich wa - gen, wa - gen,  
 4. lasst — es hell, — lasst — es hell — er - klin - gen, klin - gen,

1. Ruhm, — sei - nen Ruhm zu meh - ren, sei - nen Ruhm zu meh - ren.  
 2. un - serm, ü - ber un - serm Wal - len, un - serm, Wal - len, Wal - len.  
 3. darf sie's, darf — sie's fröh - lich wa - gen, darf — sie's fröh - lich wa - gen.  
 4. hell, — lasst — es hell — er - klin - gen, lasst — es hell — er - klin - gen,

1. sei - nen Ruhm zu meh - - - ren, sei - nen Ruhm zu meh -  
 2. un - serm Wal - len, Wal - - - len, un - serm Wal - len, W  
 3. darf — sie's fröh - lich wa - - - gen, darf — sie's fröh - lich  
 4. lasst — es hell — er - klin - - - gen, lasst — es hell — er

1. Ruhm, — sei - nen Ruhm zu meh - ren, Ruhm  
 2. un - serm, ü - ber un - serm Wal - len, ü - t  
 3. fröh - lich, darf sie's fröh - lich wa - gen, darf  
 4. hell, — lasst es hell er - klin - gen, lasst er -

*mp*

1. meh - ren, meh - ren, singt ein neu - es Lied. —  
 2. Wal - len, Wal - len, neu ist sei - ne Gnad. —  
 3. wa - gen, wa - gen, uns bis - her ge - tra - gen.  
 4. klin - gen, klin - gen, lasst es hell er - klin - gen.

*mf*

1. Singt ein neu - es, singt ein neu - es, singt ein neu - es Lied. —  
 2. Täg - lich neu ist, täg - lich neu ist, täg - lich neu ist, neu ist sei - ne Gnad. —  
 3. Hat er nicht zu al - ler Zeit, uns bis - her ge - tra - gen.  
 4. lasst es hell, — hell, — lasst es hell, — lasst es hell er - klin - gen.

1. ren, ren!  
 2. len, len,  
 3. gen, gen,  
 4. gen, gen.

1. meh - - - ren!  
 2. Wal - - - len,  
 3. wa - - - gen,  
 4. klin - - - gen.

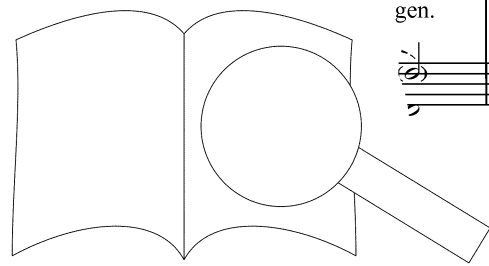

PROBEPARTITUR  
 Ausgabqualität gegenüber Original evtl. gemindert • Evaluation Copy - Quality may be reduced • Carus-Verlag

# 421 Mein Hirt ist Gott der Herr

Text: nach Caspar Ulenberg 1582 nach Ps 23  
 Melodie: Johannes Hatzfeld 1948 nach C. Ulenberg 1582  
 Satz: Michael Ostrzyga (\*1975) 2013

Schlicht ♩ = 60

*mp*

Herr,  
 Mein Hirt ist Gott der Herr, Hirt ist Gott der Herr, ist Gott  
 Mein Hirt ist Gott der Herr, Gott der Herr, Gott  
 Mein Hirt ist, mein Hirt ist Gott der Herr,  
 Mein Hirt ist Gott der Herr,

Etwas schnell

*mf*

der Herr, der Herr, ist Gott in Gott der  
 der Herr, der Herr, Gott Herr, er  
 Gott, der Herr. der Herr, er  
 Gott, ist mein Hirt ist Gott der Herr,

12

*rit.* **Wiegend** ♩ = 40

*pp*

Herr, mich im mer, auf grü-ner Au,  
 den, mich im r Au,  
 den, will mich im  
 er Herr, er will wei

16

Au, Au, auf grü-ner Au, auf grü-ner Au,  
grü-ner Au, grü-ner Au, Au, auf grü-ner Au, auf grü-ner Au,  
Au, auf grü-ner Au, auf grü-ner Au,  
auf grü-ner Au, Au, Au, mein Hirt ist

22

Gott der Herr, er will mich wei- den, an Was-sern ind  
will mich im-mer wei- den, auf grü-ner Au, wei-den, an W  
Au, will mich im-mer wei  
Gott der Herr, an Was- sern still an Was- sern

26

klar, Was-sern still und klar, Was- sern still und klar, Was-sern still er-  
Was- sern still und klar, sern still und klar er- fri- schen,  
wei- klar, still und klar, an Was- sern still  
still w Was- sern, er will mich

30

fri schen, er will mich im fri- schen,  
klar er- fri- schen, an  
un- ar, an Was- sern  
im-mer wei- den aufgrü- ner Au, an Was- sern still una

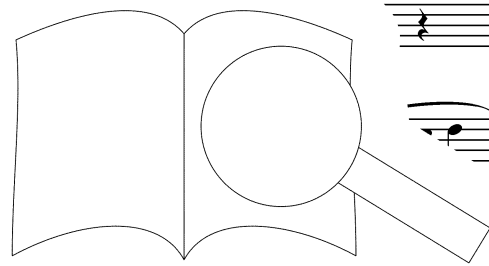
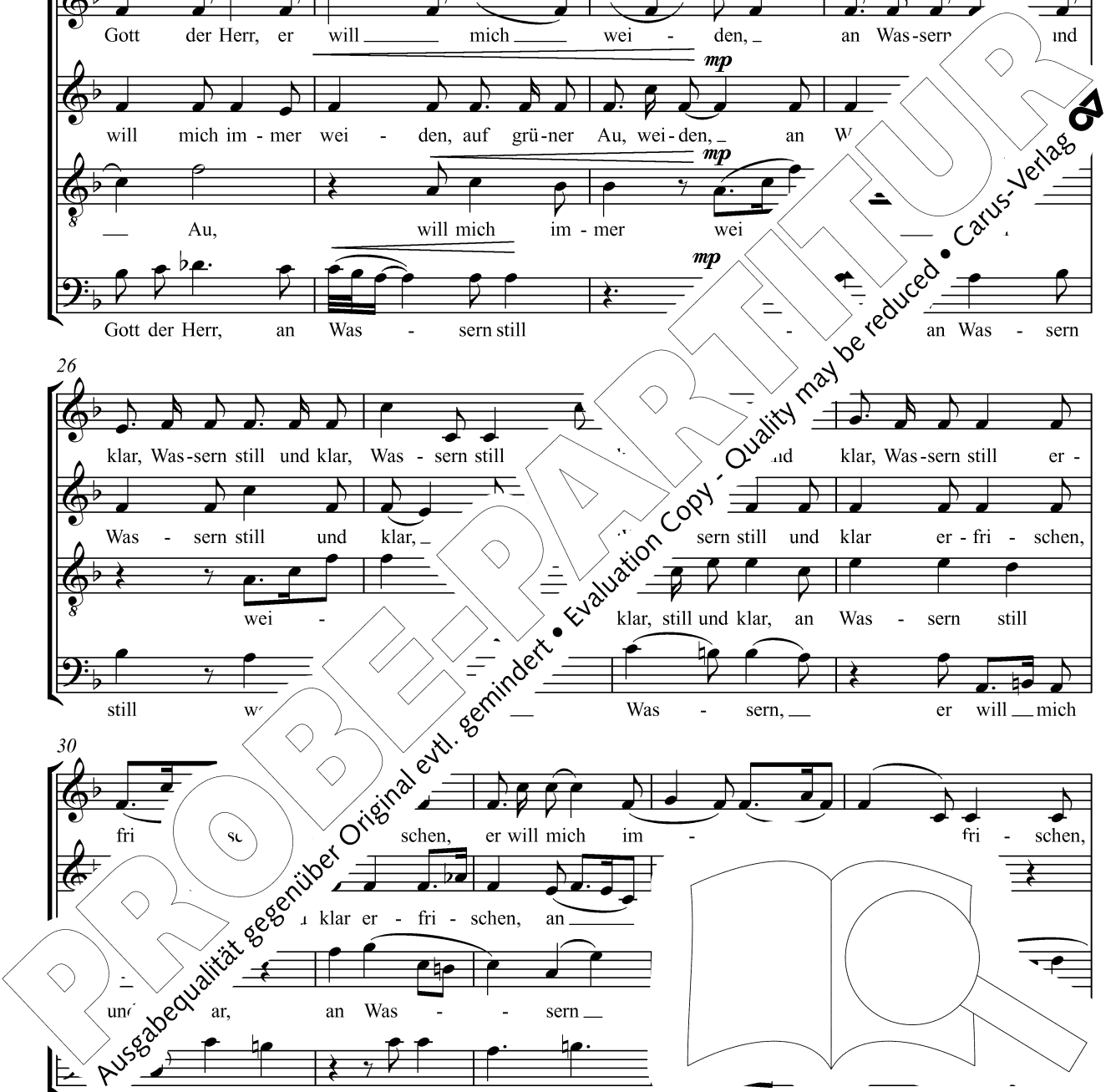

*mf*  
er - fri - schen, auf grü - ner Au an Was - sern still und  
*mf*  
Mein Hirt ist Gott der Herr, an Was - sern, an Was - sern  
*mf*  
und klar, wei - den, auf grü - - - -  
*mf*  
er - fri - schen, Was - sern still, an Was -

klar, still und klar, er - fri - schen  
still und klar, und klar, still und klar  
ner Au. Mein Hirt ist Gott r, sern still  
sern still, er - fri - schen, klar, ar, klar,

*rit.*  
klar, und klar, und  
und klar,  
klar,  
*pp* :still: m  
:still: m  
*pp* :still und klar: :still: m  
*p* :still und klar: :still: m  
klar, :still und klar:

den Text auf  
ohne langsam  
wiederholen

ohne Zäsur anschließen,  
noch langsamer murmelnd  
auf Tonhöhe wiederholen

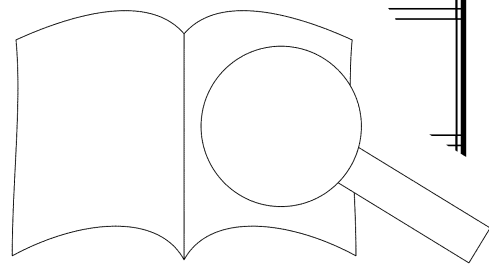

# 424 Wer nur den lieben Gott lässt walten (ö)

Richard Mailänder gewidmet

Text: Johann Georg Neumark (1641) 1657

Melodie: Johann Sebastian Bach um 1736/37

nach Johann Georg Neumark 1657

Satz: Paweł Łukaszewski (\*1968) 2013

$\text{♩} = 70$

*mf*

1. Wer nur den lieben Gott lässt walten und hof-fet

1. Wer nur den lie-ben Gott lässt wal-ten und hof-fet

8 1. Wer nur den lie-ben Gott lässt wal-ten und hof-fet

1. Wer nur den lie-ben Gott lässt wal-ten und hof-fet

7 auf ihn al-le-zeit, den wird er wun-

auf ihn al-le-zeit, den wird er

8 auf ihn al-le-zeit, den wird er

auf ihn al-le-zeit, den ei-er-bar er-

14 hal-ten in al-ler ig-keit. Wer *mf*

hal-ten in al-oi Trau-rig-keit. Wer *mf*

8 hal-ten er und Trau-rig-keit. Wer *mf*

hal-ten er Not und Trau-rig-keit. Wer

21 nöch-sten, traut, der hat aut.

ler-höch-sten, traut, der hat it.

Al-ler-höch-sten, traut, der hat

Gott, dem Al-ler-höch-sten, traut, der hat aut kei-nen Sand ge-baut.

PROBEPARTITUR  
 Original evtl. gemindert • Evaluation Copy - Quality may be reduced • Carus-Verlag

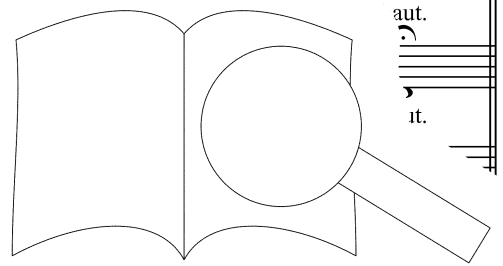

♩. = 40  
*mf* 29 *mp* *p*

2. Was hel - fen uns die schwe - ren Sor - gen, was hilft uns un - ser Weh und

2. Was hel - fen uns die schwe - ren Sor - gen, was hilft uns un - ser Weh und

2. Was hel - fen uns die schwe - ren Sor - gen, was hilft uns un - ser Weh und

2. Was hel - fen uns die schwe - ren Sor - gen, was hilft uns un - ser Weh und

32 *mf* *f* *mp*

Ach? Was hel - fen uns die schwe - ren Sor - gen, was

Ach? Was hel - fen uns die schwe - ren Sor - ger

Ach? Was hel - fen uns die schwe - ren

Ach? Was hel - fen uns die

er Weh und

uns un - ser Weh und

was hilft uns un - ser Weh und

36 *mf* *00, leggiero*

Ach? Was hel - fen uns die schwe - ren Sor - gen, was

Ach? Was hel - fen uns die schwe - ren Sor - gen, was

Ach? Was hel - fen uns die schwe - ren Sor - gen, was

as - hilft es, dass wir al - le Mor - gen,

Was hilft es, dass wir al - le Mor - gen,

Ach? Was hel - fen uns die schwe - ren Sor - gen, was

Weh und Ach? Was hel - fen uns die schwe - ren Sor - gen, was

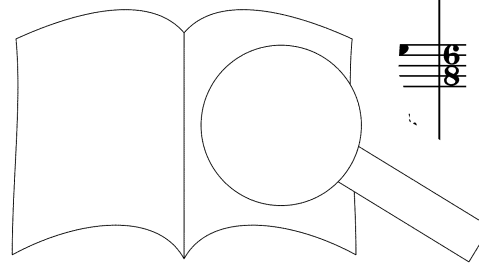



41

*mf* was — hilft es, dass wir al - le Mor - gen be -  
*mf* was hilft es, dass wir al - le Mor - gen be -  
*mf* dass wir al - le, was — hilft es, dass wir al - le Mor - gen — be -  
*mf* dass wir al - le, was hilft es, dass wir al - le Mor - ger be -

45

*p* seuf - zen un - ser Un - ge-mach? *f* Wir ma-chen un - ser Kr  
*p* seuf - zen un - ser Un - ge-mach? *f* Wir ma-chen ur  
*p* seuf - zen un - ser Un - ge-mach? *f* Wi a-c. und Leid,  
*p* seuf - zen un - ser Un - ge-r - ser Kreuz und Leid,

49

wir ma-chen *rit. molto* Leid, wir ma-chen un - ser Kreuz und Leid — nur grö-ßer  
 und Leid, wir ma-chen r grö-ßer  
 - ser Kreuz und Leid, wir ma-che r ö-ßer  
 na-chen un - ser Kreuz und Leid, wir ma-che

*a tempo*  
53 *mf* *p*

durch die Trau - rig - keit, nur grö - ßer durch die Trau - rig - keit, Trau - rig - keit.

durch die Trau - rig - keit, nur grö - ßer durch die Trau - rig - keit, Trau - rig - keit.

durch die Trau - rig - keit, nur grö - ßer durch die Trau - rig - keit, Trau - rig - keit.

durch die Trau - rig - keit, nur grö - ßer durch die Trau - rig - keit, Trau - rig - keit.

58  $\text{♩} = 50$  *p*

S 3. Man hal - te nur ein we - nig stil - le und sei doch in — sich selbst

A 3. Man hal - te nur ein we - nig stil - le und sei doch in

66

wie un - sers Got - tes Gna - den - wil - le, wie sei es fügt;

wie un - sers Got - tes Gna - den - wil - sen - heit — es fügt; —

74

Gott, der uns sich hat aus - , weiß auch sehr wohl, was uns fehlt.

Gott, der uns sich . ant, der weiß auch sehr wohl, was uns fehlt.

$\text{♩} = 40$   
82 *mf* *mp* *p*

4. Es s - te Sa - chen — und al - les

sehr leich - te Sa - chen — es

ja Gott sehr leich - te Sa - chen

4. Es sind ja Gott sehr leich - te Sa - chen — und ist den näch - sten al - les

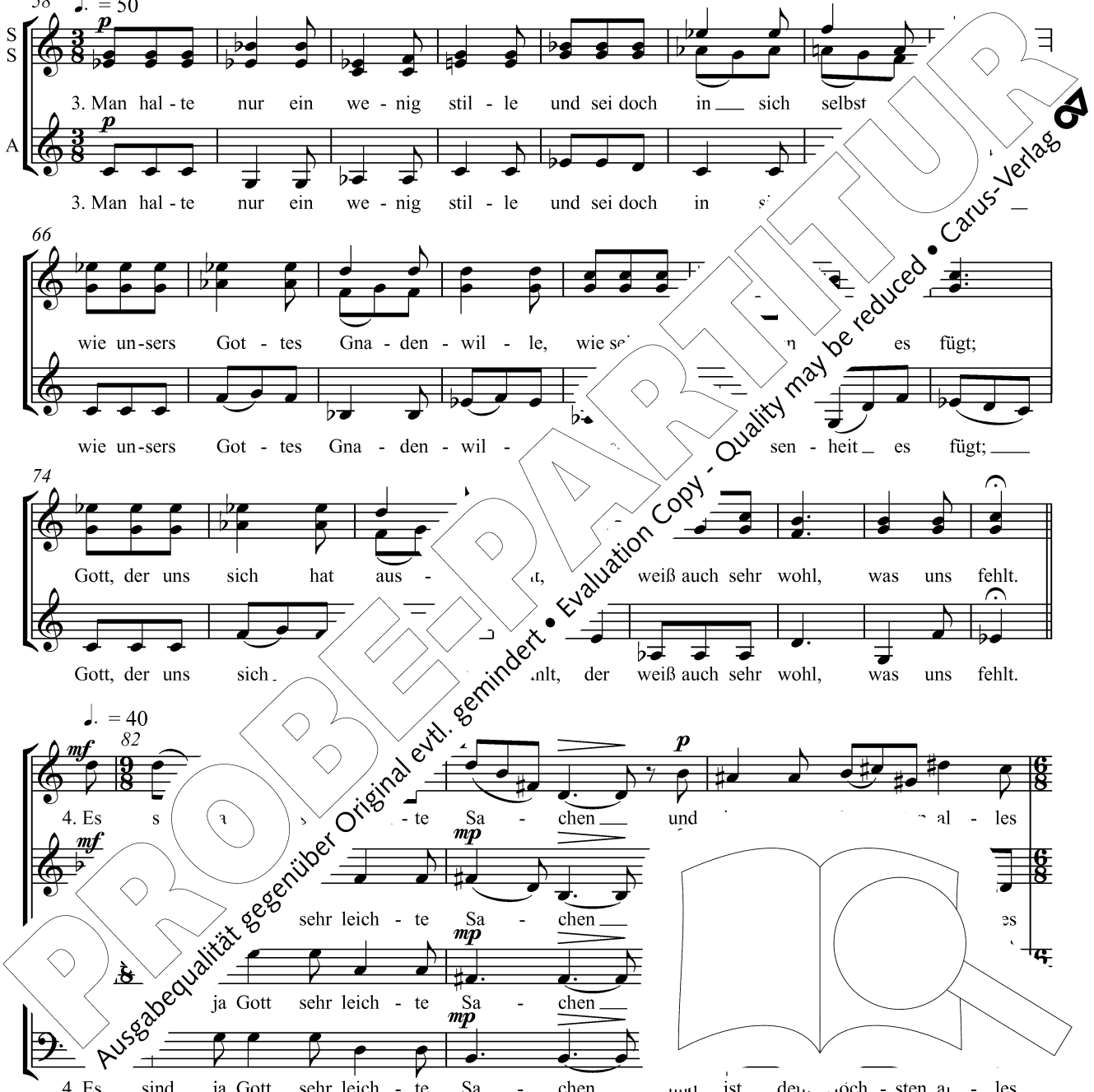

*mf* *f* *mp* *p*

gleich: den Rei - chen klein und arm zu ma - chen, den Ar - men a - ber groß und

*mf* *f* *mp* *p*

gleich: den Rei - chen klein und arm zu ma - chen, den Ar - men a - ber groß und

*mf* *f* *mp* *p*

gleich: den Rei - chen klein und arm zu ma - chen, den Ar - men a - ber groß und

*mf* *f* *mp* *p*

gleich: den Rei - chen klein und arm zu ma - chen, den Ar - men a - ber nd

**più mosso** ♩ = 60, *leggiero*

*p* *p* *mf* *mp*

reich. \_\_\_\_\_ Gott ist der rech - te v

*p* *mf* *mp*

reich. \_\_\_\_\_ Gott ist der \_\_\_\_\_ am,

*mf* *mp*

reich, groß und reich. \_\_\_\_\_ Gott ist der

*mf* *mp*

reich, groß und reich. \_\_\_\_\_ Gott ist der

*f* *f* *mf*

rech - te Wun - der - mann, \_\_\_\_\_ rech - te Wun - der - ,

*f* *mf*

ist der rech - te Wun - der - m \_\_\_\_\_ Wun - der - ,

*mf*

er, Gott ist der rech - te Wun - de \_\_\_\_\_ - der - ,

*mf*

rech - te Wun - der - , Gott ist der rech - te Wun - de

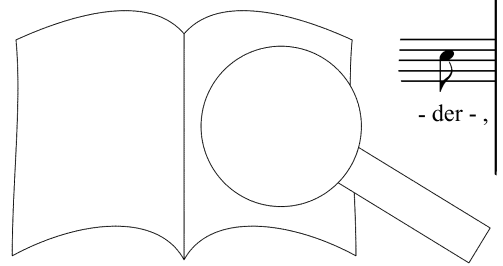

PROBE-PARTITUR  
Ausgabequalität gegenüber Original evtl. gemindert • Evaluation Copy - Quality may be reduced • Carus-Verlag

Tempo primo ♩ = 40

99

*p* Wun - der - mann, *f* Gott ist der rech - te Wun - der - mann,

*p* Wun - der - mann, *f* Gott ist der rech - te Wun - der - mann,

*p* Wun - der-mann, Wun - der-mann, *f* Gott ist der rech - te Wun - der - mann,

*p* Wun - der-mann, Wun - der-mann, *f* Gott ist der rech - te Wun - der - mann,

103

*rit. mol<sup>to</sup>*

der bald er-höhn, bald stür-zen kann, Gott ist der rech-te Wun-der-mann, der bald er-höhn, bald stür-zen

der bald er-höhn, bald stür-zen kann, Gott ist der rech-te Wun-der-mann, der bald er-höhn, bald stür-zen

der bald er-höhn, bald stür-zen kann, Gott ist der rech-te Wun-der-mann, der bald er-höhn, bald stür-zen

der bald er-höhn, bald stür-zen kann, Gott ist der rech-te Wun-der-mann, der bald er-höhn, bald stür-zen

108

*rit.*

kann, der bald er - l Wun-der-mann, Wun-der - mann.

kann, der bald er - l Wun-der-mann, Wun-der - mann.

bald stür-zen kann, Wun - der-mann, Wun-der - mann.

bald er - höhn, bald stür-zen kann, Wun - der-mann, Wun-der - mann.

♩ = 80

*mf* 114

5. Sing, bet und geh auf Got - tes We - gen, — ver - richt das Dei - ne

5. Sing, bet und geh auf Got - tes We - gen, — ver - richt das Dei - ne

5. Sing, bet und geh auf Got - tes We - gen, — ver - richt das Dei - ne

5. Sing, bet und geh auf Got - tes We - gen, — ver - richt das Dei - ne

121

nur ge - treu — und trau des Him - mels rei - chem

nur ge - treu — und trau des Him - mels rei - chem

nur ge - treu — und trau des Him - mels rei - chem

nur ge - treu — und trau des Him - mels rei - chem

128

so wird er bei dir wer - den neu. Denn wel - cher

so wird er bei dir wer - den neu. Denn wel - cher

so wird er bei dir wer - den neu. Denn wel - cher

so wird er bei dir wer - den neu. Denn wel - cher

135

sei - r auf Gott setzt, den ver - lässt er nicht.

— sicht auf Gott setzt, d

— ver - sicht auf Gott setzt, d

— ne Zu - ver - sicht auf Gott setzt, d

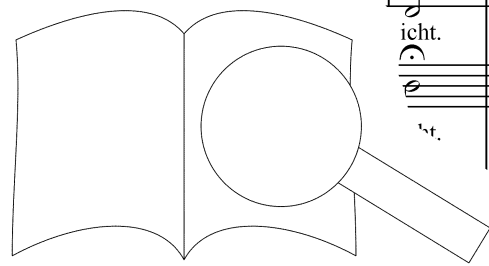

PROBENPARTITUR  
Ausgabequalität gegenüber Original evtl. gemindert • Evaluation Copy - Quality may be reduced • Carus-Verlag

# 438 Wir, an Babels fremden Ufern 12

Choralmotetten-Passacaglia-Quodlibet über J. S. Bachs  
„Weinen, Klagen, Sorgen, Zagen“ BWV 12

Text: aus Lettland nach Psalm 137  
Übertragung: Diethard Zils  
Melodie: aus Lettland  
Satz: Markus Schönewolf (\*1977) 2013

Sopran  
Alt  
Tenor  
Bass  
Orgel

6

Za - gen, le - gen un - sre In - stru - men - te,  
 fernt vom Hei - mat - land. Sor - gen, Za - gen, Wei -  
 Wei - nen, Kla - - - - - gen, still und  
 Ba - bels frem - den U - fern las - sen un - - - srer gro - ßen

Wei - - - - - nen, las - sen un -  
 - - - - - nen, Kla - - - - - gen, Sor - gen, gen, und wir  
 trau - rig aus der Hand,  
 Seh - - - - - sucht, un - sern Lauf,

nen - - - - - en Lauf. Angst und  
 hän - - - - - fen in den Wei - den - bü - schen auf. Angst und  
 gen, nd  
 und wir hän - gen un - sre Har - - - - -  
 i - schen

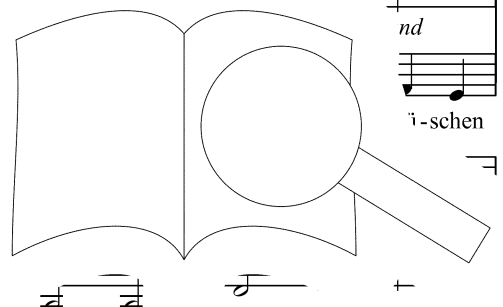
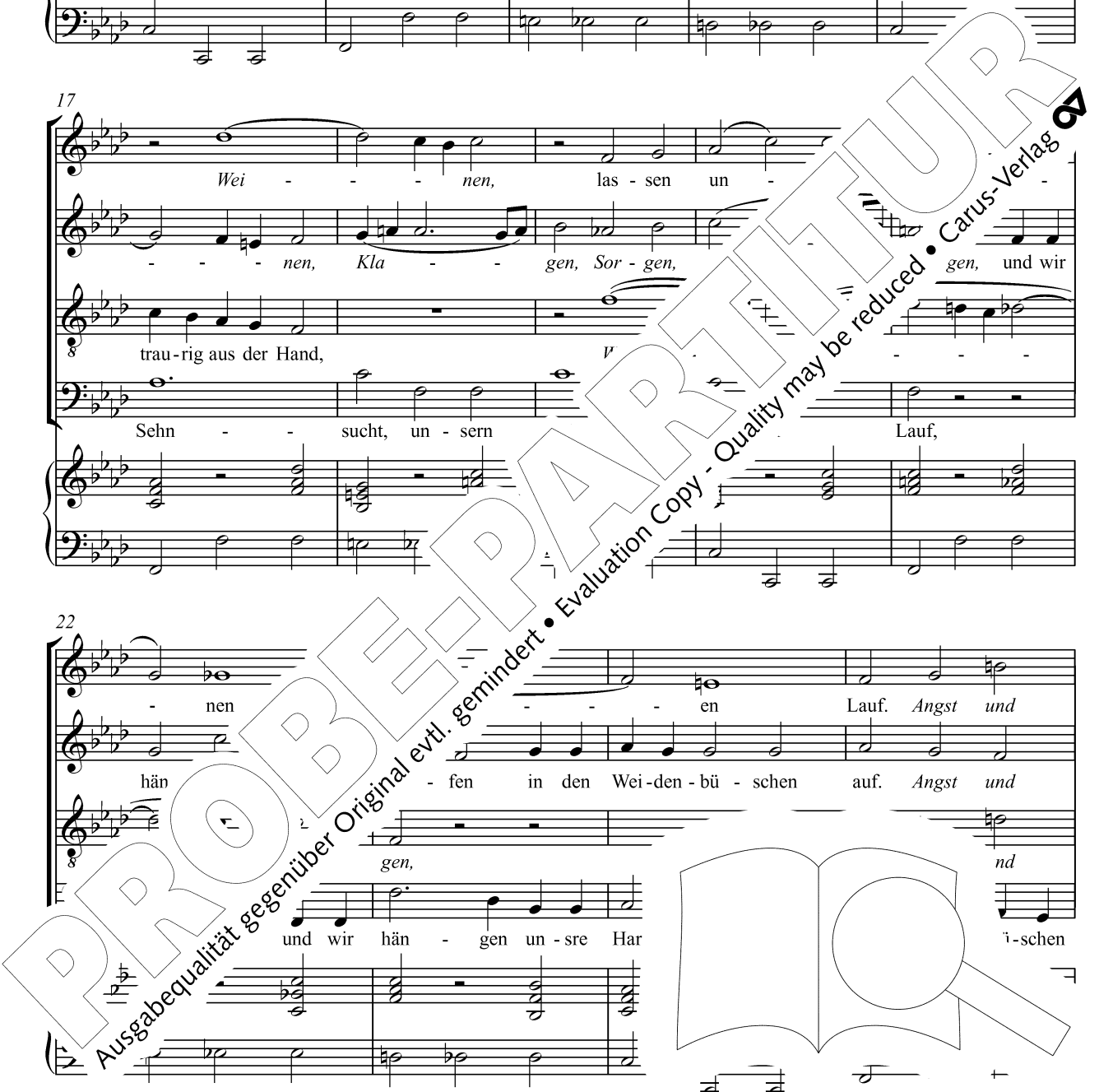

Not, Angst und Not sind der Chri - sten  
 Not, Angst und Not, Angst und Not sind der Chri - sten  
 Not, Angst und Not, Angst und Not sind der Chri - sten  
 auf. Angst und Not, Angst und Not sind der Chri - sten

Trä - nen - brot.  
 Trä - nen - brot.  
 Trä - nen - brot.  
 Trä - nen - brot.

Je - su  
 Je - su

Kreuz sei mei-ne - den - de Ty - ran - nei,  
 Kreuz sei - den je - de Ty - ran - nei,  
 K - ung ge-gen je - de  
 Ge-gen je - de

PROBEPARTITUR  
 Ausgabequalität gegenüber Original evtl. gemindert • Evaluation Copy - Quality may be reduced • Carus-Verlag

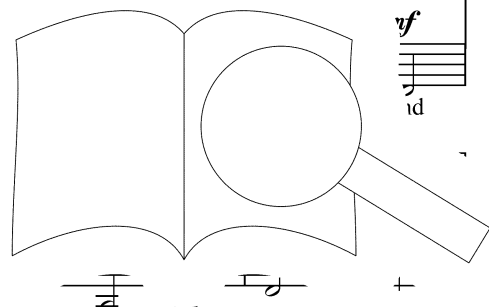



S I *f* *cresc.*  
Auf-er - ste - - - - - hung ziehn wir

S II *f* *cresc.*  
und durch sei - ne Auf - er - ste - hung ziehn wir

*f* *cresc.*  
und durch sei - ne Auf - er - ste - hung ziehn wir

*f* *cresc.*  
und durch sei - ne Auf-er - ste - - - - - hung ziehn wir

*cresc.*  
durch sei - ne Auf - - - - -

*ff*  
aus der Skla - ve

*ff*  
aus der Skla - ve zu Kreuz sei mei-ne Hoff - nung.

*ff*  
aus d - rei. Je - su Kreuz sei mei-ne Hoff - nung.

*ff*  
st r Skla-ve - rei.

© C. Düsseldorf (Text)  
© C. Verlag, Stuttgart (Satz)

# 453 Bewahre uns, Gott ö 13

## Ite, missa est

Text: Liturgie / Eugen Eckert (1985) 1987  
Melodie: Anders Ruuth (1968) 1984 „La paz del Señor“  
Satz: Leo Langer (\*1952) 2011

1 - - te, i - - - te, i -  
I - - - te, i - te, i - - te mis - sa  
I - - te, i - - te. Be-  
I - - - te, i - te.

7  
te. Be - hü - te uns, Gott! I - -  
est. Be - wah - re uns, Gott, te  
wah - re uns, Gott, be - hü - te uns, Gott. Be  
Be - hü - te uns, Gott! I

11  
i - - - te, Sei um uns mit dei - nem  
I - - - te, te. Sei um uns mit dei - nem  
mit uns auf un-sern We-gr Sei um uns mit dei - nem  
I-le und Brot in Wü - sten-not. I - -

16  
Se in Wü - sten-not. te,  
und Brot in Wü - sten-not, sei um uns  
sei Quel-le und Brot in Wü - sten-not. I -  
te, i - - - te, i - - -

22

i - - - te, i - - - te. Be - hü - te uns, Gott!  
 i - te, i - - - te mis - sa est. Be -  
 i - - - te. Be - wah - re uns, Gott, be - hü - te uns, Gott!  
 te, i - te. Be - hü - te uns, Gott!

28

I - - - te, i - - -  
 wah - re uns, Gott, be - hü - te uns, Gott! I - - -  
 Be - hü - te uns, Gott! Sei mit uns in den. Voll  
 I - - - te. Voll

32

Wär - me und Licht im An sei na - he in schwe - ren  
 Wär - me und Licht im sei na - he in schwe - ren  
 Wär - me und Licht ge - sichts. I - - -  
 Wär - me und ge - sichts. I - - -

37

Ze - t mis - sa est. Sei den schafft und  
 I - te, mis - sa est. schafft und  
 te, mis - sa est.  
 mis - sa est.

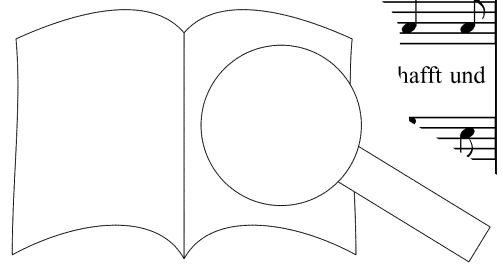

ein Hei - Jests.

Le-ben ver- heißt, sei in uns, uns zu er - lö - - sen, sei um uns auf un-se-ren

Le-ben ver- heißt, sei in uns, uns zu er - lö - - sen, sei um uns auf un-se-ren

Le-ben ver- heißt, sei in uns, uns zu er - lö - - sen. I - -

Le-ben ver- heißt, sei in uns, uns zu er - lö - - sen. I - -

We - gen. I - te, mis - sa est. De - - o

We - gen. I - te, mis - sa est. De -

te, mis - sa est. De -

te, mis - sa est. - o,

gra - - ti - as.

gr - - ti - as, De - o gra - ti - as.

o, De - o gra - - ti - as.

est. .ias. = Gehet (hin), ihr seid gesendet. – Dank sei Got

© München (Text)  
 © Car. Stuttgart (Melodie und Satz)

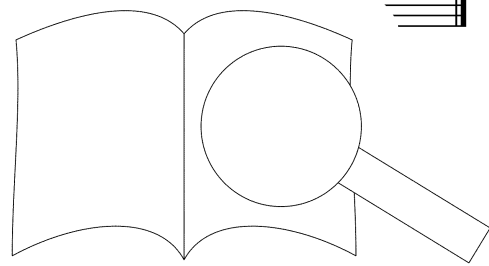

# 456 Herr, du bist mein Leben siehe Seite 92

# 479 Eine große Stadt erstet

Text: Silja Walter (1965) 1966/1995  
 Melodie: Josef Anton Saladin (1965/1972) 1975  
 Satz: Pamela König (\*1969) 2013

**Intro\*** (nur 1. Strophe) oder ad lib.

1. Ei - ne gro - ße, ei - ne gro - ße, ei - ne gro - ße — Stadt er -  
 2. Durch dein Tor lass, durch dein Tor lass, durch dein Tor lass uns he -  
 3. Dank dem Va - ter, Dank dem Va - ter, dank dem Va - ter, der uns

4

steht. — Ei - ne gro - ße, — ei - ne  
 rein. — Durch dein Tor lass, — durch dein  
 zieht. — Dank dem Va - ter, — Dank der

steht. — Ei - ne gro - ße, — ei - ne  
 rein. — Durch dein Tor lass, — durch dein  
 zieht. — Dank dem Va - ter, — Dank dem

7

gro - ße — Stadt  
 Tor lass — ur  
 Va - ter, —

in  
 in  
 den

die vom  
 und in  
 durch den

er - steht, — die vom  
 uns he - rein — und in  
 der uns zieht — durch den

Him - mel nie - der - geht, ei - ne  
 dir ge - bo - ren — sein, durch dein  
 Geist, der in — dir — glüht, dank dem

Him - mel nie - der - geht, ei - ne  
 dir ge - bo — durch dein  
 Geist, der — dank dem

Him - m dt er -  
 dir g he -  
 Geist, d s

\* **Abtauf:** Intro / Takt 17: Choral / 2. Str. ab Takt 17 / 3. Str. ab Takt 17 / C...

gro - ße Stadt er - steht, die vom Him - mel nie - der -  
 Tor lass uns he - rein und in dir ge - bo - ren  
 Va - ter, der uns zieht durch den Geist, der in dir

steht, \_\_\_\_\_ die vom Him - mel nie - der - geht, vom Him - mel nie - der -  
 rein \_\_\_\_\_ und in dir ge - bo - ren sein, in dir ge - bo - ren  
 zieht \_\_\_\_\_ durch den Geist, der in dir glüht, den Geist, der in dir

geht. Ei - ne gro - ße Stadt er - steht, die vom  
 sein. durch dein Tor lass uns he - rein und in  
 glüht. Dank dem Va - ter, der uns zieht durch den

geht. \_\_\_\_\_ Ei - ne gro - ße Stadt er - steht, \_\_\_\_\_  
 sein. \_\_\_\_\_ Durch dein Tor lass uns he - rein \_\_\_\_\_  
 glüht. \_\_\_\_\_ Dank dem Va - ter, der uns zieht \_\_\_\_\_

geht. Ei - ne gro - ße Stadt er - st  
 sein. durch dein Tor lass uns he - rein  
 glüht. Dank dem Va - ter, der un

gro - ße Stadt er -  
 Tor lass uns he -  
 Va - ter, der uns

T. 17 auf 1 überlappt mit Choral oder ♪ und d

**Choral**

steht. Ei - ne gro - ße Stadt er - steht, die vom Him - mel  
 rein. Durch dein Tor lass uns he - rein und in dir ge -  
 zieht. Dank dem Va - ter, der uns zieht durch den Geist, der

steht. \_\_\_\_\_ die vom Him - mel  
 rein. \_\_\_\_\_ und in dir ge -  
 zieht. \_\_\_\_\_ durch den Geist, der

steht. \_\_\_\_\_ die vom Him - mel  
 rein. \_\_\_\_\_ und in dir ge -  
 zieht. \_\_\_\_\_ durch den Geist, der

in. gro - ße Stadt er - steht,  
 dein Tor lass uns he - rein  
 dank dem Va - ter, der uns zieht



nie - der - geht in die Er - den - zeit.  
 bo - ren sein, dass uns Gott er - kennt.  
 in dir glüht; Dank sei Je - sus Christ,

nie - der - geht in die Er - den - zeit. \_\_\_\_\_ Mond \_\_\_\_\_ und \_\_\_\_\_ Son - ne \_\_\_\_\_  
 bo - ren sein, dass uns Gott er - kennt. \_\_\_\_\_ Lass \_\_\_\_\_ he - rein, \_\_\_\_\_ die \_\_\_\_\_  
 in dir glüht, Dank sei Je - sus Christ, \_\_\_\_\_ der \_\_\_\_\_ durch sei - nes \_\_\_\_\_

Mond \_\_\_\_\_ und \_\_\_\_\_  
 Lass \_\_\_\_\_ he - rein, \_\_\_\_\_ die \_\_\_\_\_  
 der \_\_\_\_\_ durch sei - nes \_\_\_\_\_

braucht \_\_\_\_\_ sie \_\_\_\_\_ nicht, \_\_\_\_\_  
 drau - ßen sind, \_\_\_\_\_ ein - ne die \_\_\_\_\_  
 Kreu - zes Kraft, \_\_\_\_\_ sei - nes \_\_\_\_\_

Mond \_\_\_\_\_ und \_\_\_\_\_ Son - ne \_\_\_\_\_  
 Lass \_\_\_\_\_ he - rein, \_\_\_\_\_ die \_\_\_\_\_  
 der \_\_\_\_\_ durch sei - nes \_\_\_\_\_

braucht \_\_\_\_\_ Je - sus Chri - stus ist ihr Licht,  
 drau - ßen sind; \_\_\_\_\_ Gott heißt Toch - ter, Sohn und Kind,  
 Kreu - zes Kraft uns zum Got - tes - volk er - schafft,

oral rit. a tempo

ih - re wer dich las un -

freigabequalität gegenüber Original evtl. gemindert • Evaluation Copy - Quality may be reduced • Carus-Verlag

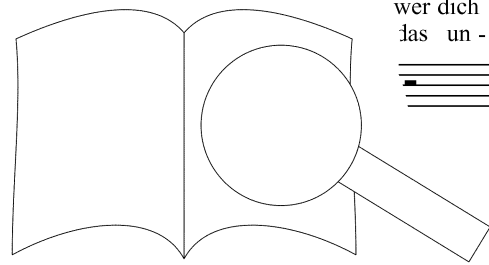

ih - re Herr - lich - keit, ih - re  
 wer dich Mut - ter nennt, wer dich  
 das un - sterb - lich ist, das un -

Herr - lich - keit, ih - re Herr - lich - keit, ih - re  
 Mut - ter nennt, wer dich Mut - ter nennt, wer dich  
 sterb - lich ist, das un - sterb - lich ist, das un -

ih - re  
 wer dich  
 das un -

Herr - lich - keit, ih - re Herr - lich -  
 Mut - ter nennt, wer dich Mut - ter  
 sterb - lich ist, das un - sterb - lich

Herr - lich - keit, ih - re Herr  
 Mut - ter nennt, wer dich M  
 sterb - lich ist, das un - lich ist, das un -

anstelle von Überlappung  
auch ◡ möglich

1.2. 3. Coda

Herr - lich - keit. ne gro - ße, ei - ne gro - ße Stadt er - steht. \*  
 Mut - ter nennt. Dank dem Va - ter, Dank dem Va - ter, der uns zieht. \*  
 sterb - lich ist.

Ei - ne gro - ße, ei - ne gro - ße  
 Dank dem Va - ter, Dank dem Va - t

*rit.*

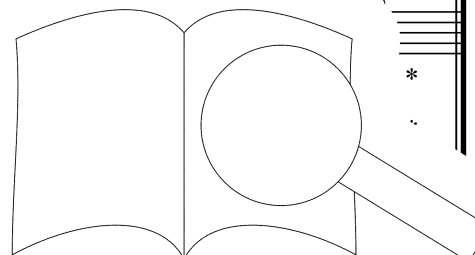



# 456 Herr, du bist mein Leben 14

Text und Melodie: Pierangelo Sequeri „Tu sei la mia vita“

(Originaltitel: Symbolum '77) 1978

Übertragung: Christoph Biskupek

Satz: Damijan Močnik (\*1967) 2013

## Allegretto

Herr, o Herr! Herr, o

1. Herr, du bist mein Le - ben, Herr, du bist mein Weg.  
3. Du bist mei - ne Frei - heit, du bist mei - ne Kraft.

Herr, o Herr, o Herr, Herr! 1. Herr, du bist mein Leben,  
2. Herr, du bist mein Weg, Herr, du bist mein Leben,  
3. Du bist mei - ne Frei - heit, du bist mei - ne Kraft.

Herr, Herr, o Herr, Herr! 1. Herr, du bist mein Leben,  
2. Herr, du bist mein Weg, Herr, du bist mein Leben,  
3. Du bist mei - ne Frei - heit, du bist mei - ne Kraft.

Herr, Herr, o Herr, Herr! 1. Herr, du bist mein Leben,  
2. Herr, du bist mein Weg, Herr, du bist mein Leben,  
3. Du bist mei - ne Frei - heit, du bist mei - ne Kraft.

Herr, Herr, o Herr, Herr! 1. Herr, du bist mein Leben,  
2. Herr, du bist mein Weg, Herr, du bist mein Leben,  
3. Du bist mei - ne Frei - heit, du bist mei - ne Kraft.

Herr, Herr, o Herr, Herr! 1. Herr, du bist mein Leben,  
2. Herr, du bist mein Weg, Herr, du bist mein Leben,  
3. Du bist mei - ne Frei - heit, du bist mei - ne Kraft.

Herr, Herr, o Herr, Herr! 1. Herr, du bist mein Leben,  
2. Herr, du bist mein Weg, Herr, du bist mein Leben,  
3. Du bist mei - ne Frei - heit, du bist mei - ne Kraft.

Herr, Herr, o Herr, Herr! 1. Herr, du bist mein Leben,  
2. Herr, du bist mein Weg, Herr, du bist mein Leben,  
3. Du bist mei - ne Frei - heit, du bist mei - ne Kraft.

Herr, Herr, o Herr, Herr! 1. Herr, du bist mein Leben,  
2. Herr, du bist mein Weg, Herr, du bist mein Leben,  
3. Du bist mei - ne Frei - heit, du bist mei - ne Kraft.

10

*f* Herr, \_\_\_\_\_ Herr, o Herr, \_\_\_\_\_

Mit dir hab ich kei - ne Angst, gibst du mir die Hand. Und so bitt ich, bleib doch bei -  
 Du nimmst al - le Schuld von mir und ver - wirfst mich nie, lässt mich im - mer ganz neu be -

8

*f* Herr, \_\_\_\_\_ Herr, o Herr, \_\_\_\_\_

Mit dir hab ich kei - ne Angst, gibst du mir die Hand. Und so bitt ich, bleib doch  
 Du nimmst al - le Schuld von mir und ver - wirfst mich nie, lässt mich im - mer ganz

13

\_\_\_\_\_ Herr, o Herr! \_\_\_\_\_

*mf* 4. Va - ter uns - res \_\_\_\_\_

mir. \_\_\_\_\_  
 gin - - - nen.

*mf* 4. Va - ter uns - res Le \_\_\_\_\_ wir \_\_\_\_\_ dir.

8

\_\_\_\_\_ Herr, o Herr! \_\_\_\_\_

*mf* 4. Wir ver - tra - en \_\_\_\_\_

mir. \_\_\_\_\_  
 gin - - - nen.

17

*mf* \_\_\_\_\_ Geist der

Je \_\_\_\_\_ an dich glau - ben wir, \_\_\_\_\_ he,

\_\_\_\_\_ an dich \_\_\_\_\_ ter



20

*poco rit.*

Lie - be, at - me du in uns. ... su - chen auf der Welt.  
 at - me du in uns. Schen - ke du die Ein - heit, die wir su - chen auf der Welt.  
 Lie - be, at - me du in uns. ... der Welt.  
 at - me du in uns. Schen - ke du die Ein - heit, die wir su - chen auf der Welt.

23

**Poco meno mosso**

... dei - nen We - gen  
 Und auf dei - nen We - gen füh - re  
 ... dei - nen w ge. ... re uns ans  
 Und auf dei - nen We - gen ans Ziel.

25

*poco rit.*

Ziel, Lie - be.  
 Ma - ch dei - ner Lie - be.  
 Bo - ten dei - ner Lie -  
 Ma uns zu Bo - ten dei - ner Lie -

PROBEPARTITUR  
 Original evtl. gemindert • Evaluation Copy - Quality may be reduced • Carus-Verlag

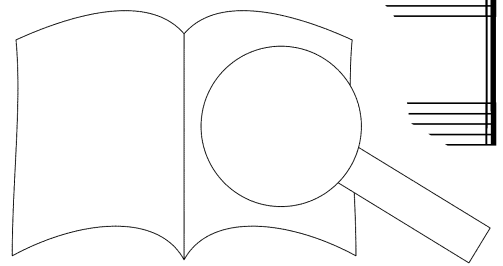

© C. Carus (Text)  
 Carus Editore, Milano (Originaler Text und Melodie)  
 © C. Carus Verlag, Stuttgart (Satz)

# 484 Dank sei dir, Vater ö

kanonische Motette

Text: Maria Luise Thurmair 1969/1987/1994

Melodie: Johann Crüger 1640

Satz: Uli Führe (\*1957) 2013

**Moderato**

Sopran  
Alt  
Tenor  
Bass  
Orgel

Dank sei dir, Va - ter,  
Dank sei dir, Va - ter, für das ew - ge Le - ben, Dank sei dir, Va -  
Dank  
Dank sei dir, Va - ter, für das ew - ge Le

7

für das ew - ge Le - ben, Dank sei dir,  
- - - ter, - , Va - ter, für das ew - ge Le -  
Va - ter - ben, Dank sei dir, Va - ter, für das ew - ge  
be Dank s v - ge

PROBE-PARTITUR  
Ausgabequalität gegenüber Original evtl. gemindert • Evaluation Copy - Quality may be reduced • Carus-Verlag

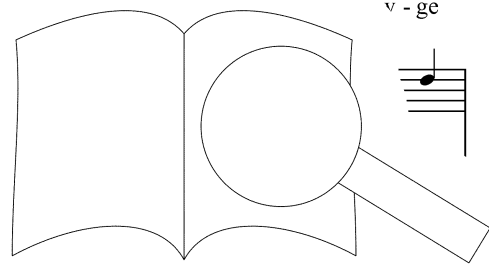

Va - ter, Dank sei dir, Va - ter, Dank sei dir, Va - ter, für das ew - ge  
 - ben, Dank sei dir, Va - ter, Dank sei dir, Va - ter, für das ew - ge  
 8 Le - ben, Dank sei dir, Va - ter, Dank sei dir, Va - ter, für das ew - ge  
 Le - ben, Dank sei dir, Va - ter, Dank sei dir, Va - ter, für das ew - ge

*mf*

Le - ben *mp*  
 Le - ben und für den Glau - ben, den du uns en, a du uns ge -  
 8 Le - ben *mp*  
 Le - ben und für " , du uns ge - ge - ben, —

*mp*  
 und für den ans ge - ge - ben, den du uns ge - ge - ben, den  
 ge - en du uns ge - ge - - ben,  
 ür den Glau - ben, den d für den  
 ür den

PROBE-PARTITUR  
 Ausgabequalität gegenüber Original evtl. gemindert • Evaluation Copy - Quality may be reduced • Carus-Verlag

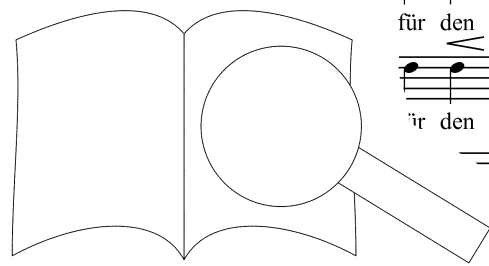

Glau - ben, den du uns ge - ge - ben, und für den Glau - ben,  
 und für den Glau - ben, den du uns ge - ge - ben, und für den Glau - ben,  
 Glau - ben, den Glau - ben, den du uns ge - ge - ben, und für den Glau - ben,  
 Glau - ben, den du uns ge - ge - - - ben, und für den Glau - ben,

*mf*

den du uns ge - ge - ben, den du uns ge - ge - ben,  
 den du uns ge - ge - ben, den du uns ge - ge - ben, dass wir dich er -  
 den du uns ge - ge - ben, den du uns ge - ge - ben,  
 den du uns ge - ge - ben, den du uns ge - ge - wir in Je - sus

ken - - - - - Chri - stus dich er - ken - nen,  
 ken - - - - - stus dich er - ken - nen, dass wir in  
 dass wir in Je - en,  
 ken - - - - - nen,

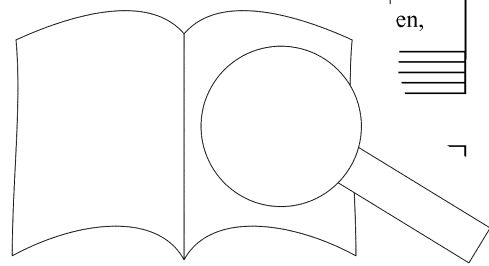

PROBEPARTITUR  
 Ausgabequalität gegenüber Original evtl. gemindert • Evaluation Copy - Quality may be reduced • Carus-Verlag

dass wir in Je - sus Chri - stus dich er - ken - nen, dich er - ken -  
 Je - sus Chri - stus dich er - ken - nen, dich er - ken -  
 Je - sus Chri - stus dich er - ken - - - -  
 dass wir in Je - sus Chri - stus dich er - ken - -

nen, dich er - ken - nen, dich er - ken - nen, dich er - ken - nen. dic - ken,  
 nen, dass wir in Je - sus Chri - stus di - ken - nen,  
 nen, dich er - ken - nen, dich er - ken - nen, - n, dich er - ken - nen,  
 nen, er - ken - nen, dich er - ken - nen, dich er - ken - nen,  
 nen, dich er - ken - nen, dich er - ken - nen, dich er - ken - nen,

dich er - ken - nen und und Va - ter

PROBEPARTITUR  
 Ausgabequalität gegenüber Original evtl. gemindert • Evaluation Copy - Quality may be reduced • Carus-Verlag

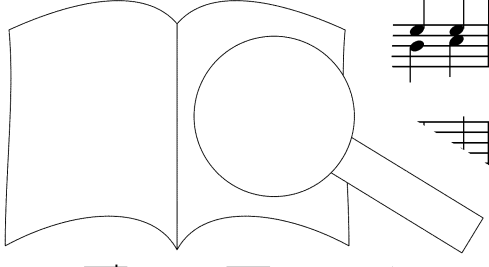

68

nen - nen, und Va - ter nen - nen, und Va - ter nen - - -

*f*

74

- - - nen, - - - nen - - -

*mf*

80

Va - ter 1 - - - -nen, Va - ter nen-nen, dass wir in Je - sus -

*f* *mf*

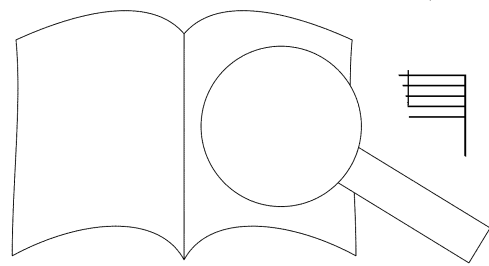



Chri - stus dich er - ken - nen und Va - ter nen - nen, und Va - ter nen - nen, dass wir in

Je - - - sus Chri - - -

Chri - stus dich er - ken - ne -  
dich er und Va - ter nen - nen.

dich

# 497 Gottheit tief verborgen

Text: Thomas von Aquin „Adoro te devote“ 1263/64

Übertragung: Petronia Steiner (1947) 1950

Melodie: Frankreich 17./18. Jh.

Satz: Thomas Gabriel (\*1957) 2013

C Em<sup>7</sup> F/G Am<sup>9</sup> Am F<sup>9</sup>

Sopran

1. Gott-heit tief ver - bor - gen, be - tend nah ich dir. Un - ter die - sen  
 2. Au - gen, Mund und Hän - de, täu - schen sich in dir, doch des Wor - tes  
 3. Einst am Kreuz ver - hüll - te sich der Gott - heit Glanz, hier ist auch ver -

Sopran  
 Alt  
 Tenor  
 Bass

Ad - - o - - re - - mus, ad - -

6 C<sup>major7</sup> C B<sup>b</sup> F<sup>9</sup> C Em

Zei - chen bist du wahr - haft hier. Sieh, mit gan - ze  
 Bot - schaft of - fen - bart dich mir. Was Gott Sohn  
 bor - gen dei - ne Mensch - heit ganz. Bei - de sieht

o - - re - - mus, ad - -

11 F B<sup>b</sup> C F<sup>major7</sup> G<sup>9</sup> C

schenk ich dir mich hin, wei - ß ich, der ich nur Ar - mut bin.  
 nehm ich glau - bend an; er ist - heit, die nicht trü - gen kann.  
 in dem Bro - te hier; wie ich, Herr, um Gnad zu dir.

re - - o - - re - - mus.

„...haun die Wunden rot,  
 „Du mein Herr und Gott!“  
 „...ser Glaube mein,  
 „...g, treu die Liebe sein.  
 „...mahnet an des Herren Tod!  
 „...s Leben, o lebendig Brot.  
 We...g Nahrung meinem Geiste du,  
 „...ne Wonnen koste immerzu.

6. Gle  
was  
Sch  
brii
7. Jes  
stil  
La:  
da:

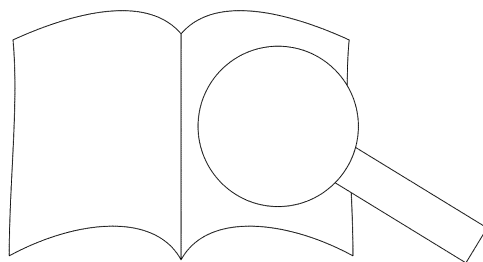

# 507 Christus, der ist mein Leben ö 15

Text: Jena 1609, 7. Str. AÖL (1971) 1975

Melodie: Melchior Vulpius 1609

Satz: Grayston Ives (\*1948) 2013

**Lento espressivo**  $\text{♩} = 48$  ***p* sempre *legatissimo***

Sopran  
Alt

1. Chri - stus, — der ist — mein, — mein  
3. Ich hab — nun ü - ber - wun -  
5. Wenn mein, — wenn mein Herz — und Ge -

Tenor  
Bass

***p* sempre *legatissimo***

Orgel

***p* sempre *legatissimo***

Ped.

8

1. Le - ben, — Ster - be - rinn, — ist  
3. den Kreuz, — Lei - ge. — Not, — Angst  
5. dan - ken — zer ein Licht, — zer -

***mf***

16

1. mein G — e - winn. — Ihm will, — ihm  
3. un - d — Not; — durch sei - ne,  
5. ge — ein — Licht, — das hin — und

1. will ich mich er - ge - ben, mit Fried fahr  
 3. sei - ne heil - gen Wun - den bin ich, bin  
 5. her - tut, tut wan - ken, wenn ihm die

*pp*

*pp*

1. ich da - hin, fahr ich da - hin.  
 3. ich ver - söhnt, ver - söhnt mit Gott.  
 5. Flamm ge - bricht, die Flamm ge - bricht,

.it  
 wenn  
 o. als -

2. Freud fahr ic' zu  
 4. mei - ne K - ön - ige, chen, mein  
 6. dann lass le, o

*mf*

*mf*

PROBE-PARTITUR  
 Ausgabequalität gegenüber Original evtl. gemindert • Evaluation Copy - Quality may be reduced • Carus-Verlag

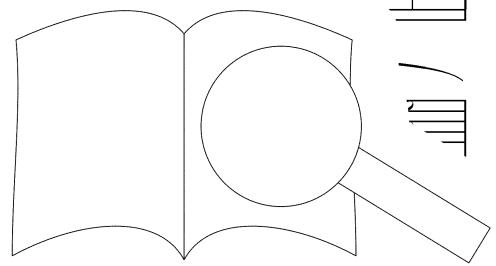

48

2. Christ, dem Bru - der mein, auf  
 4. A - tem geht schwer aus und  
 6. Herr, mich schla - fen ein nach

56

2. dass ich zu ihm kom - me  
 4. kann kein Wort mehr spre - chen,  
 6. dei - nem Rat und Wil - len,

64

2. und e - wig bei ihm sei.  
 4. Herr, nimm mein Seuf - zen auf.  
 6. wenn kommt mein Stün - de -

Str. 2. 4.

PROBE-PARTITUR  
 Ausgabequalität gegenüber Original evtl. gemindert • Evaluation Copy - Quality may be reduced • Carus-Verlag

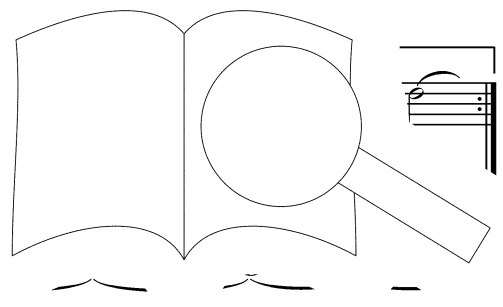

72

6.

*mf*

lein. 7. In dir, Herr, lass mich le -

*mf*

6.

*mf*

80

ben und ble -

ben

88

*p*

so wirst du mir einst ge -

*p*

96

*mf dim.*

ben des Him - mels

*mf dim.*

*p* *mf*

104

*p*

Wonn und Freud. \_\_\_\_\_ Chri - stus, \_\_\_\_\_ mein

*p*

*p*

112

Le - ben, mein Le - ben, \_\_\_\_\_ mein Le - ben. \_\_\_\_\_

*pp*

*pp*

PROBEPARTITUR

Ausgabequalität gegenüber Original evtl. gemindert • Evaluation Copy - Quality may be reduced • Carus-Verlag

# 510 O Welt, ich muss dich lassen

Text: Nürnberg 1555  
Melodie: nach Heinrich Isaak 1495/1505,  
bei Georg Forster 1539  
Satz: Odilo Klasen (\*1959) 2013

Sehr ruhig

*p* O Welt, *mf* o Welt, *mp* o Welt, ich muss ...  
*p* O Welt, *mf* o Welt, *mp* o Welt, ich muss ...  
*p* O Welt, *mf* o Welt, *mp* o Welt, ich muss ...  
*p* O Welt, *mf* o Welt,

*mf* dich las - sen, ich fahr da - hin, ich fahr dich las - sen, ich fahr da - h. ich fahr da - hin mein Stra -  
*mf* dich las - sen, ich fahr da - h. ich fahr da - hin mein Stra -  
*mf* las - sen, ich fahr da - hin mein Stra -  
muss dich las - sen, ich fahr da - hin mein Stra -

*mp* mein Str wig Va - ter - land, ins e - wig Va -  
ins e - wig Va - ter - l ins  
Ben ins  
Ben



*sempre cresc.*

*mf*

ter - land, ins e - wig Va - ter - land. Mein Geist will ich  
 e - wig Va - ter - land, ins e - wig Va - ter - land. Mein Geist  
 e - wig Va - ter - land, e - wig Va - ter - land.  
 ins e - wig Va - ter - land.

auf - ge - ben, mein Geist will ich auf - ge - ben, da - zu  
 will ich, mein Geist will ich auf - ge - ben,  
 Mein Geist will ich auf - ge - ben,  
 Mein Geist, mein Geist will ich auf - ge - ben.

da - zu mein Leib, da - zu mei. Le - ben le -  
 zu mein Leib, und Le - ben le -  
 zu mein Leib, da Leib und Le - ben  
 mein Leib und Le - ben

gen in gnä - dig Hand, in Got - tes gnä - dig Hand.  
 tes gnä - dig Hand, le - gen in Got - tes Hand,  
 le - gen in Got - tes gnä - dig Hand,

# 525 Pietà

Freu dich, du Himmelskönigin

Text (SSA): Rainer Maria Rilke (1875–1926) 1912  
 Text (TB): nach Konstanz 1600 nach „Regina caeli“ 12. Jh.  
 Melodie: Konstanz 1600  
 Satz: Leo Langer (\*1952) 2013

Sopran I

Sopran II

Alt

Tenor  
Bass

5

Steins In - ne - res starrt. Hart wie ich bin, weiß ich r - dest

Steins In - ne - res starrt. Hart wie ich bin, we zu wur - dest

Steins In - ne - res starrt. Hart w: eins: Du wur - dest

Den du zu tra - gen wür - dig

9

groß, fre... und wur - dest groß, um als zu gro - ßer Schmerz ganz ü - ber mei - nes

- a, und wur - dest groß, um i - nes

o, ch, Ma - ri - a, und wur - dest groß, um

st, freu dich, Ma - ri - a!



Her-zens Fas-sung hin - aus - zu-stehn. Jetzt liegst du quer durch  
 Her-zens Fas-sung hin - aus - zu-stehn. Jetzt liegst du quer durch  
 Her-zens Fas-sung hin - aus - zu-stehn. Jetzt liegst du quer durch

Der Hei-land lebt, den du ge-barst, Hal-le - lu - ja! Hal - le - lu -

mei - nen Schoß. Jetzt kann ich dich, jetzt kann ich dich nich'  
 mei - nen Schoß. Jetzt kann ich dich, jetzt kann ich dich nich'  
 mei - nen Schoß. Jetzt kann ich dich ch u mehr ge - bä - ren.  
 ja! Bitt

Bitt Gott für u  
 Go uns, bitt Gott für uns, bitt Gott für u

PROBE PARTITUR  
 Ausgabequalität gegenüber Original evtl. gemindert • Evaluation Copy - Quality may be reduced • Carus-Verlag

# 531 Sagt an, wer ist doch diese

Text: nach Johannes Khuen 1638,  
St. Gallen 1705, Guido Maria Dreves 1885  
Melodie: nach Joseph Clauder 1631, bei Heinrich Meier 1647  
Satz: Roland Büchner (\*1954) 2013

1. Sagt an, wer ist doch die - se, die auf am Him - mel geht, die  
2. Sie ist die rein - ste Ro - se, ganz schön und aus - er - wählt, die  
3. Sie strahlt im Tu - gend - klei - de, kein En - gel glei - chet ihr; die

1. Sagt an, wer ist doch die - se, die auf am Him - mel geht, die  
2. Sie ist die rein - ste Ro - se, ganz schön und aus - er - wählt, die  
3. Sie strahlt im Tu - gend - klei - de, kein En - gel glei - chet ihr; die

1. Sagt an, wer ist doch die - se, die auf am Him - mel geht, die  
2. Sie ist die rein - ste Ro - se, ganz schön und aus - er - wählt, die  
3. Sie strahlt im Tu - gend - klei - de, kein En - gel glei - chet ihr;

5  
ü - berm Pa - ra - die - se als Mor - gen - rö - te steht? ... von  
Magd, die ma - kel - lo - se, die sich der Herr ver - wählt. ... zu  
Rein - heit ihr Ge - schmei - de, die De - mut ih - re Zier. ... gart, ver -

ü - berm Pa - ra - die - se als Mor - gen - rö - te ... her - vor von  
Magd, die ma - kel - lo - se, die sich der Herr ... lt. ... - let, sie zu  
Rein - heit ihr Ge - schmei - de, die De - mut ih ... lu - men - gart, ver -

ü - berm Pa - ra - die - se als Mor ... kommt her - vor von  
Magd, die ma - kel - lo - se, die sich ... O ... ei - let, sie zu  
Rein - heit ihr Ge - schmei - de, die ... ein ... Blu - men - gart, ver -

10  
fer - ne, es Ster - ne, die Braut von Na - za - ret.  
schau - en, die Fra - en, die Freu - de al - ler Welt.  
schlos - sen, mit be - gos - sen, so blüht sie für und für.

fer - ne, es Mond und Ster - ne, die Braut von Na - za - ret.  
schau - en, die e al - ler Fra - en, die ...  
schlos - sen, mit mels - tau be - gos - se

schmückt sie Mond und Ster - n  
schön - ste al - ler Fra - e  
Him - mels - tau be - gos - se

# 539 Gott, aller Schöpfung heilger Herr ö

Text: Ernst Hofmann (1971) 1975  
 Melodie: Loys Bourgeois 1551  
 Satz: Ingo Bredenbach (\*1959) 2013

1. Gott, al - ler Schöp - fung heil - ger Herr,  
 5. Du sen - dest sie als Bo - ten aus,  
 7. Lass dei - ne En - gel um uns sein,

Gott, al - ler Schöp - fung heil - ger  
 du sen - dest sie als Bo - ten  
 lass dei - ne En - gel um uns

1. Gott, al - ler Schöp - fung heil - ger Herr, Gott, al - ler Schöp - fung  
 5. Du sen - dest sie als Bo - ten aus, du sen - dest sie  
 7. Lass dei - ne En - gel um uns sein, lass dei - ne En - gel um

1. Gott, al - ler Schöp - fung heil - ger  
 5. Du sen - dest sie als Bo - ten aus,  
 7. Lass dei - ne En - gel um

1. al - ler Schöp - fung heil  
 5. sen - dest sie als Bo  
 7. dei - ne En - gel um

Herr,  
 aus:  
 sein;

1. Herr,  
 5. aus,  
 7. sein,

1. Herr, al - ler Schöp - fung heil - ger Herr, zu dei - nes  
 5. aus, dest sie als Bo - ten aus: Dein Wort geht  
 7. sein, - ne En - gel um uns sein; durch sie ge -

1. Herr, al - ler Schöp - fung heil - ger Herr,  
 5. aus, dest sie als Bo - ten aus:  
 7. sein, - ne En - gel um uns sein;

1. Herr, al - ler Schöp - fung heil - ger Herr,  
 5. aus, dest sie als Bo - ten aus:  
 7. sein, - ne En - gel um uns sein;

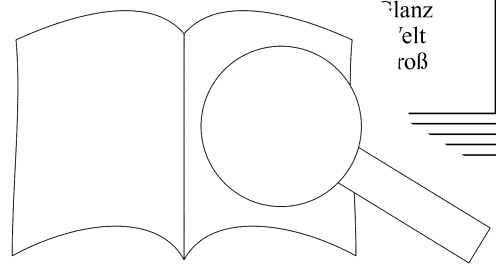

PROBE PARTITUR  
 Ausgabequalität gegenüber Original evtl. gemindert • Evaluation Copy - Quality may be reduced • Carus-Verlag

7

1. zu  
5. Dein  
7. durch

dei - nes Rei - ches  
Wort geht in die  
sie ge - lei - te

Glanz und  
Welt hin -  
Groß und

und  
hin -  
und

1. Rei - ches  
5. in die  
7. lei - te

Glanz und Ehr, zu dei - nes  
Welt hin - aus, dein Wort geht  
Groß und Klein, durch sie ge -

Rei - ches Glanz und  
in die Welt hin -  
lei - te Groß - und

Ehr, zu dei - nes Rei - ches  
aus, dein Wort geht in die  
Klein, durch sie ge - lei - te

8

1. und Ehr zu dei - nes  
5. hin - aus, dein Wort geht  
7. und Klein, durch sie ge -

Rei - ches Glanz und  
in die Welt hin -  
lei - te Groß - und

Ehr \_\_\_\_\_  
aus. \_\_\_\_\_  
Klein, \_\_\_\_\_

1. zu dei - nes Rei - ches  
5. Dein Wort geht in die  
7. durch sie ge - lei - te

Glanz - und - Ehr, Glanz und Ehr, zu  
Welt hin - aus, Welt hin - aus, dein  
Groß - und - Klein, Groß und Klein, d' ge

10

1. Ehr  
5. aus.  
7. Klein,

hast  
Groß  
bis

1. Glanz und Ehr  
5. Welt hin - aus.  
7. Groß und Klein,

hast  
G

be - stellt, hast du  
ne Kraft; groß ist  
im Licht, bis wir

1. hast  
5. Groß  
7. bis

stellt, hast du der En - gel Schar be - stellt, hast  
Kraft; groß ist in ih - nen d  
im Licht, bis wir mit ih

hast du der En - gel Sc  
Groß ist in ih - nen d  
bis wir mit ih - nen d

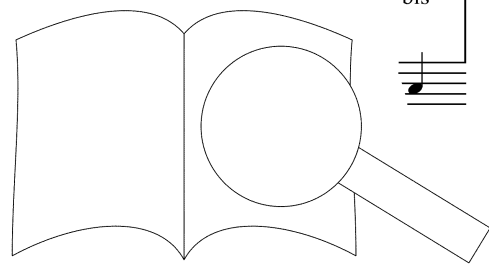

1. du der En - gel 5. ist in ih - nen 7. wir mit ih - nen	Schar be - stellt, dei - ne Kraft; dort im Licht	für ho - he Dien - ste sie er - dein Arm sind sie, der Wun - der einst stehn vor dei - nem An - ge -
---	--	--

1. En - gel - Schar be - stellt, _____	für ho - he _____
5. ih - nen - dei - ne Kraft; _____	dein Arm sind sie, der _____
7. ih - nen - dort im Licht _____	einst stehn vor dei - nem An - ge - sichts _____

1. ho - he 5. Arm sind 7. stehn vor	Dien sie	er - wählt. der schafft. ge - sichts.
---	----------	---

1. wählt, für ho - he _____	er - wählt. _____
5. schafft, dein Arm _____	dein Arm sind sie, der _____
7. sieht, einst steh _____	einst stehn vor dei - nem An - ge - sichts _____

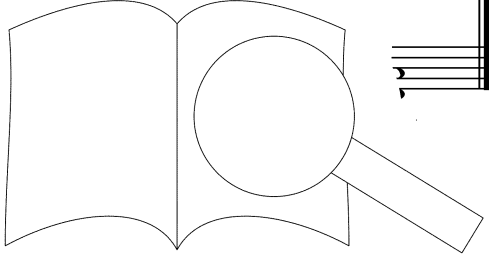

PROBE-PARTITUR  
Ausgabequalität gegenüber Original evtl. gemindert • Evaluation Copy - Quality may be reduced • Carus-Verlag

# 642 Zum Mahl des Lammes schreiten wir

Text: nach „Ad cenam Agni providi“, 5.–6. Jh.  
Übertragung: Abtei Münsterschwarzach 1972, Stundenbuch 1978  
Melodie: nach Hamburg 1690  
Satz: Paul Ayres (\*1970) 2013

Mittleres Tempo ♩ = ca. 100

*sempre espressivo e legato*

Solostimme oder alle Soprane oder ganzer Chor unisono

*mp*

Chor

1. Zum Mahl des Lam - mes schrei - ten wir mit

Orgel  
Man. II *mp*

5

wei - ßen Klei - dern an - ge - tan, Chri - stus, dem Sie - ger, sin - ge - te

10

Meer ge - führt. \_\_\_\_\_

*mp* 2. Am Kreu - ze gab er sei - nen Leib für

*mp* 2. Am Kreu - ze \_\_\_\_\_ gab

Ausgabequalität gegenüber Original evtl. gemindert • Evaluation Copy - Quality may be reduced • Carus-Verlag



*mp*

al - le Welt zum Op - fer hin; und wer von sei - nem Blu - te trinkt, wird eins mit ihm und er ...

er sei - nen Leib ...

Man. I

lebt mit ihm.

*mf*

3. Am Pas - cha - a - bend weist das Blut den - e von der Tür: Wir

*mf*

sind ... on und von der Knecht - schaft

Ausgabequalität gegenüber Original evtl. gemindert • Evaluation Copy - Quality may be reduced • Carus-Verlag

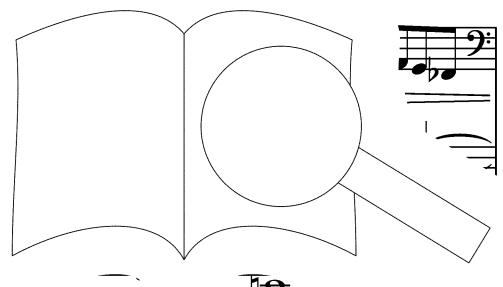

*mp*  
4. Chri - stus ist un - ser O - ster-lamm, das uns zum Heil ge -  
4. Chri - stus, O - ster-lamm, das uns zum Heil ge -

*mp*  
4. Chri - stus, O - ster -  
Man. II

*mp*  
schlach - tet ward. Er reicht uns sei - nen heil - gen Leib als Brot, d- Le . . . akt. -  
schlach - tet ward.

lamm ...  
Man. I

*mf*  
5. Lamm

*f ma dolce*  
Got - te ... am, durch das der Höl - le M Den

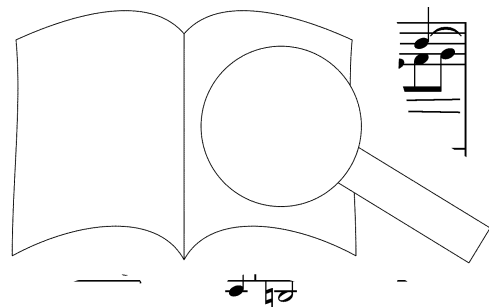

PROBEPARTITUR  
Ausgabequalität gegenüber Original evtl. gemindert • Evaluation Copy - Quality may be reduced • Carus-Verlag

Ker - ker hast du auf - ge - sprengt, zu neu - em Le - ben uns be - freit. \_\_\_\_\_

*f ma dolce*  
6. Er - stan - den ist der Herr vom Gr sie, am Tod zu - rück, \_\_\_\_\_

*f ma dolce*  
6. Er - stan - den ist der He - g - reich aus dem Tod. Ge -

*f ma dolce*  
6. Er - stan - d ist dr , kehrt sieg - reich aus dem Tod zu - \*

*f ma dolr*  
6. Herr vom Grab, kehrt sieg - reich aus dem Tod zu - rück. Ge -

\* Wenn möglich, obere Noten singen

und of - fen steht das Pa - ra -  
 fes - selt ist der Fürst der Welt, und of - fen steht das Pa - ra - dies.  
 rück... und of - fen steht das Pa - ra - dies.  
 fes - selt ist der Fürst der Welt, und of - fen steht das Pa - ra - dies.

dies. A - men, a -  
 -nen - men, a - men,  
 .ei Preis und Herr - lich - keit, der aus dem Gra - be  
 em Herrn sei Preis und Herr - lich - keit, der aus dem Gra - be

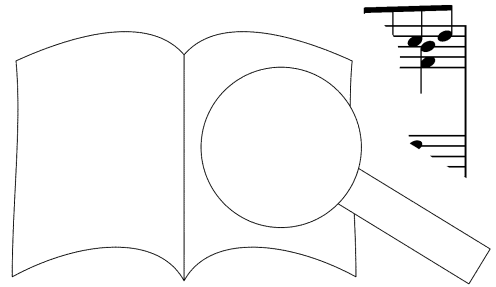

men, a - men, a - men, a -

a - men, a - men, a - men, a -

auf - er - stand, dem Va - ter und dem Geist zu - gleich durch al - le Zeit und E - wig -

auf - er - stand, dem Va - ter und dem Geist zu - gleich durch al - le Zeit und E - wig -

keit. A

keit. A

en, a - men.

en, a - men.

PROBE-PARTITUR

Ausgabequalität gegenüber Original evtl. gemindert • Evaluation Copy - Quality may be reduced • Carus-Verlag

# 663 Bevor des Tages Licht vergeht

Text: Str. 1 „Te lucis ante terminum“ 5.–6. Jh.

Str. 2 „Christe, precamur, adnue“ 6. Jh.

Übertragung: Friedrich Dörr 1969

Melodie: nach Verona 11. Jh.

Satz: Michael Hoppe (\*1966) 2013

Orgel

5 Sopran  
Alt  
Tenor  
Bass

1. Be - vor des Ta - ges Licht ver - geht,  
o Herr der

9

Be - hü - te  
acht  
dies Ge - bet:

13

durch  
Macht.  
2. Hüllt

\* in Strophe 2 Orgel fakultativ bis Auftakt zu T. 29, nach Möglichkeit a cappella.

\* 2. Hüllt Schlaf die mü - den Glied - er ein, lass uns in dir ge -

2. Hüllt Schlaf die mü - den Glied - er ein, lass uns in dir, lass uns in dir ge -

Schlaf die mü - den Glied - er ein, lass uns in dir ge - bor - gen sein und

2. Hüllt Schlaf die mü - den Glied - er ein, lass uns in dir ge -

bor - gen sein und mach zum ... it, dei - ner Herr -

bor - gen sein und mach Mor - gen uns be - reit zum Lo - be dei - ner Herr -

mach am Mor - gen uns be - reit zum Lo - be dei - ner Herr -

bor - gen sein und mach zum ... it, dei - ner Herr -

PROBEPARTITUR

Ausgabequalität gegenüber Original evtl. gemindert • Evaluation Copy - Quality may be reduced • Carus-Verlag

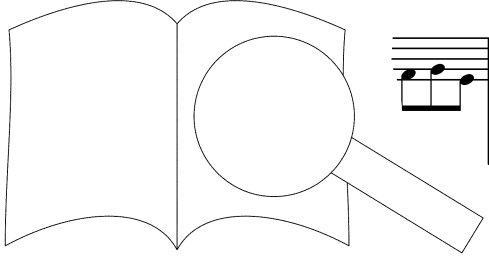

\* Sopran, Alt und Bass können alternativ auch auf Vokalise „n“ gesungen werden, falls bessere Textverständlichkeit gewünscht wird.

lich - keit. 3. Dank — dir, Va - ter  
 lich - keit. 3. Dank dir, o Va - ter reich an  
 lich - keit. 3. Dank dir, o Va - ter reich an  
 lich - keit. 3. Dank dir, o Va - ter reich an

reich an Macht, der ü Gü - te wacht, des  
 Macht, der ü - ber uns voll wach und mit dem Sohn und Heil - gen  
 Macht, der wacht und mit dem Sohn und Heil - gen  
 Macht, voll Gü - te wacht und mit dem Sohn und Heil - gen

PROBEPARTITUR  
 Ausgabequalität gegenüber Original evtl. gemindert • Evaluation Copy - Quality may be reduced • Carus-Verlag



Le - bens Fül - le uns ver - heißt, uns ver - heißt. A -

Geist des Le - bens Fül - le uns ver - heißt. A - -

Geist des Le - bens Fül - le uns ver - heißt. A - -

Geist des Le - bens Fül - le uns ver - heißt. A - -

- - - men.

- - - men.

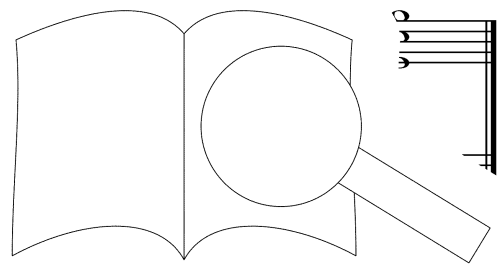

PROBEPARTITUR  
 Ausgabequalität gegenüber Original evtl. gemindert • Evaluation Copy - Quality may be reduced • Carus-Verlag