

Thomas J. Briel

Der Kreuzweg

Soli SBar, Chor SATB
(mit Stimmteilungen)
Oboe, Templeblöc
Orgel und Tan

Partitur

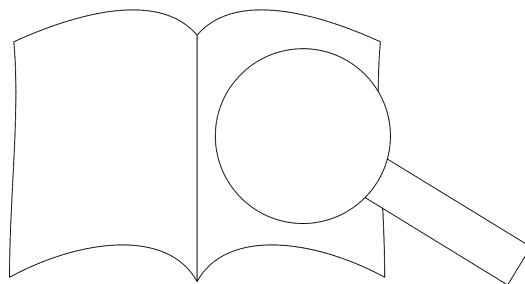

Carus

Ausgabequalität gegenüber Original evtl. gemindert • Evaluation Copy - Quality may be reduced • Carus-Verlag

Inhalt

Vorwort

I	Jesus wird zum Tode verurteilt Partita über den Choral <i>Ach wie flüchtig, ach wie nicht</i> (Orgel)	4
II	Jesus nimmt das Kreuz auf seine Schultern Motette <i>Fürwahr, er trug unsre Krankheit</i> (Chor SATBarB)	7
III	Jesus fällt zum ersten Mal unter den Leidensgang (Sprechmotette mit	CD 1
IV	Jesus begegnet seiner Mutter Motette (Chor SSAA)	10
V	Simon von Cyrenen Kreuz tragen Kanon (Oboe	11
VI	Veronika im Leinwand Motette <i>Im schönen Angesicht</i> (Ch	14
VII	Jesus fällt zum zweiten Mal unter dem Kreuz (Sprechmotette mit Tanz)	
	Jesus begegnet den weinenden Frauen <i>Der Säemann sät den Samen</i> (Bariton solo und Orgel)	
IX	Jesus fällt zum dritten Mal unter dem Kreuz Leidensgang (Sprechmotette mit Tanz)	
X	Jesus wird seiner Kleider beraubt Motette <i>Ich habe den Menschen ge</i> (Chor SSAATTBB)	22
XI	Jesus wird an das Kreuz ge (Schlagzeug solo)	24
XII	Jesus stirbt am Kreuz <i>Der Himmel ist</i> (Sopran solo	26
XIII	Jesus wird in das Grab gelegt und in das Grab gelegt <i>Wiss, wann wir uns wiedersehen</i> (Chor SATBarB)	29

Zu diesem Werk liegt folgendes Aufführungsmaterial vor:
Partitur mit CD (Carus 19.054), Solostimmen (Carus 19.054/04),
Chorpartitur (Carus 19.054/05), 3 Instrumentalstimmen (Carus 19.054/1).

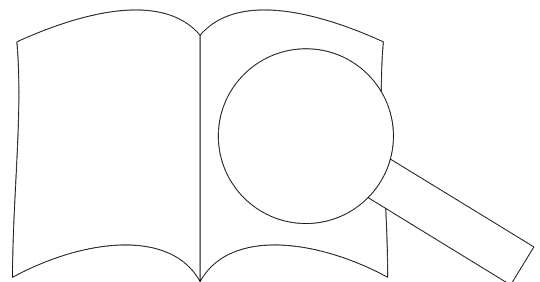

Vorwort

Der Kreuzweg ist eine alte Andachtsform, die sich in der bildlichen Kunst fest verankert hat. Kaum eine katholische Kirche verzichtet in ihrer Innenausstattung auf Stationen, die die „Via dolorosa“ nach Jerusalem darstellen. Für die Musik ist diese Form nicht annähernd so häufig aufgegriffen worden. Franz Liszt (*Via Crucis*) und Marcel Dupré mit seiner genialen Improvisation für Orgel sind in der Komposition (*Le Chemin de la Croix*) die einzigen Vertreter in der Musikgeschichte.

Das vorliegende Werk für Chor a cappella, Sopran und Bariton solo, Pauken, Templeblocks, Oboe, Orgel und Percussion bietet einen neuen Ansatz für die literarische Gestaltung des Kreuzweges. Der Schwerpunkt liegt auf den ersten sechs der vierzehn Stationen übernimmt die Orgel die letzten vier Stationen zum Teil assoziative Texte von Christian Morgenstern und Michelangelo.

Die drei Stationen des „Fallen Mannes“ sind auf einer CD mitgeliefert. In einer individuell festgelegten Reihenfolge bewegt sich bei Station Nr. I die Tänzerin in weißer Kleidung zur Station II, dann zum Korridor von Schwarzlicht (Station III), dann zum Kanon der identischen Stationen (Station IV), dann zur Sprechmotette (Station V), dann zum Chor (Station VI). An Station VII bis IX sind Tänzer bzw. die dritte Tänzerin, die dann am Zielpunkt stehen.

Die Orgel spielt als Begleiterin von drei Sologebieten. Und Pauken und Templeblocks spielen die Grausamkeit des Kreuzestodes.

Der Zyklus kann viel mit Licht gearbeitet werden: Helllicht für den Chor, Schwarzlicht für die Tänzerinnen, grelle Spots für die Pauken und Templeblocks (die vorher im Dunkeln standen), gedecktes Licht für die Stationen mit Orgel.

Dieses collagenartige Werk setzt sich grandios zu einem Ganzen zusammen; die Gesamtdauer beträgt ca. 60 Minuten.

Seligenstadt, im November 2012

Thomas Gabriel

Die der Station der Kreuzweg stellt un Aufnahme

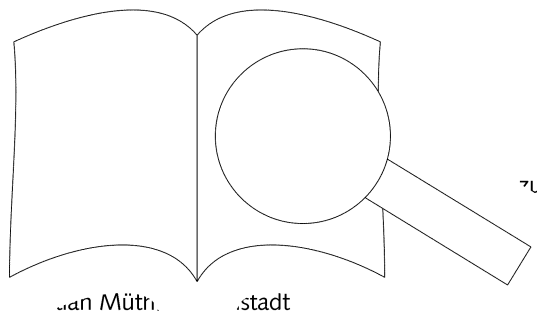

Der Kreuzweg

...ias Gabriel (*1957) 2005

I Jesus wird zum Tode

Partita über den Choral „Ach wie nichtig“ für Orgel

♩ = 68
gedeckter 8'

Orgel

Pedal
16' + 8'

7

rechte Har

19

3

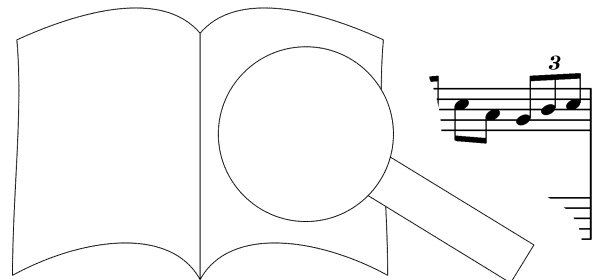

Aufführungsdauer / Duration: ca. 60 min.

© 2013 by Carus-Verlag, Stuttgart – CV 19.054

Vervielfältigungen jeglicher Art sind gesetzlich verboten. / Any unauthorized reproduction is prohibited by law.

Alle Rechte vorbehalten / All rights reserved / Printed in Germany / www.carus-verlag.com

30

35

40

ritardando al

Tempo I

Trc

44

nzipale

(take Hand)

48

51

57

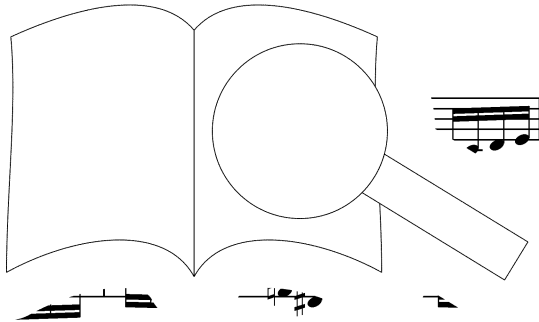

60



62

rit.



Tempo I

64 rechte Hand solistische Farbe



69



75 gedeckter 8'

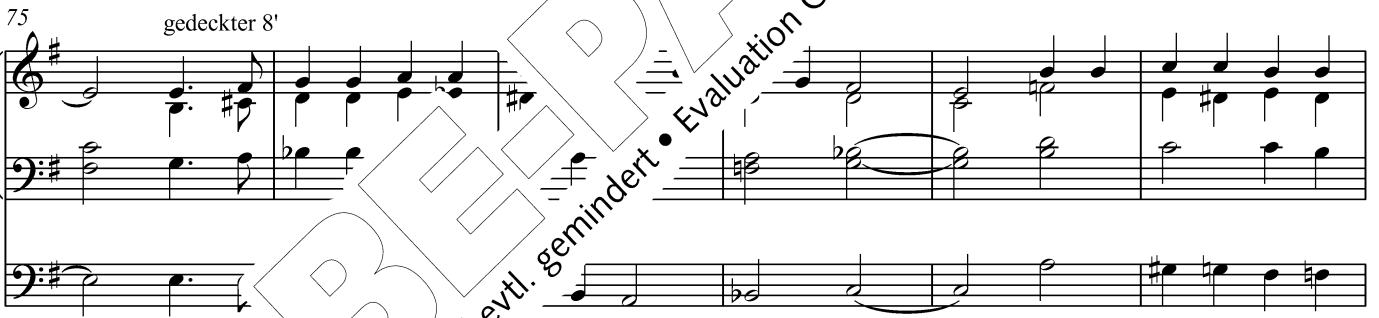

81

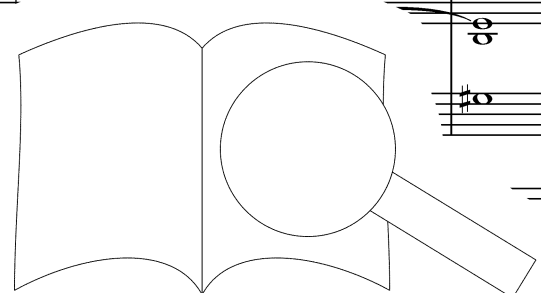

II Jesus nimmt das Kreuz auf seine Sch

5-stimmige Motette für gemischten Chor

as Gabriel (*1957) 2005

Text: Jesaja 53,4+5

Langsam, rubato

Sopran
Für - wahr, er trug uns - re Krank - heit und lud auf sich uns-re Schmer - zen.

Alt
Für - wahr, er trug uns - re Krank - heit und lud auf sich uns-re Schmer - zen.

Tenor
Für - wahr, er trug uns - re Krank - heit und lud auf sich uns-re Schmer - zen

Bariton
Für - wahr, er trug uns - re Krank - heit und lud auf sich uns-re Schmer - zen

Bass
Für - wahr, er trug uns - re Krank - heit und lud auf sich

6
a - ber hiel - ten ihn für den, der ge - plagt und von Gott ge - schla - gen,
a - ber hiel - ten ihn für den, der ge - plagt und von Gott ge - schla - gen,
Wir a - ber hiel - ten ihn für den, der ge - plagt und von Gott ge - schla - gen,
Wir a - ber hiel - ten ihn für den, der ge - plagt und von Gott ge - schla - gen,
Wir a - ber hiel - ten ihn für den, der ge - plagt und von Gott ge - schla - gen,

10
und von Gott ge - schla - gen, der ge - plagt und von Gott ge - schla - gen, und von
gen, der ge - plagt und von Gott ge - schla - gen, und von
ge - schla - gen, der ge - plagt und von Gott ge - schla - gen, und von
on Gott ge - schla - gen, der ge - plagt und von Gott ge - schla - gen, und von
und von Gott ge - schla - gen, der ge - plagt und von Gott ge - schla - gen, und von

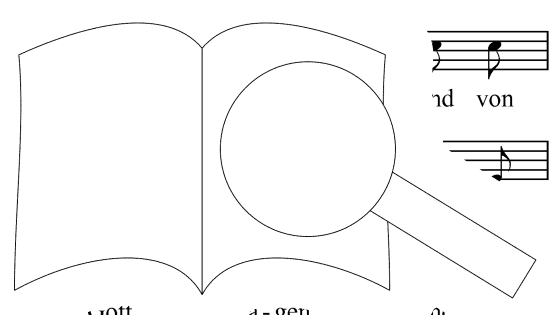

Gott ge-schla-gen, und ge-mar-tert wür-de... - ber er
 Gott ge-schla-gen, und ge-mar-tert wür-de... A - ber er
 Gott ge-schla-gen, und ge-mar-tert wür-de... Oo
 Gott ge-schla-gen, und ge-mar-tert wür-de... Oo
 Gott ge-schla-gen, und ge-mar-tert wür-de... Oo

ist... mis-se-tat wil-len ver-wun-det, n
 uns-rer Mis-se-tat wil-len ver-wun-det
 ...
 ...

und um uns-rer Sün-de wil-len zer -
 und ... len zer -
 und um un-srer Sün-de wil - l
 und um un-srer Sün-de wil - l
 und um un-srer Sün-de wil - len

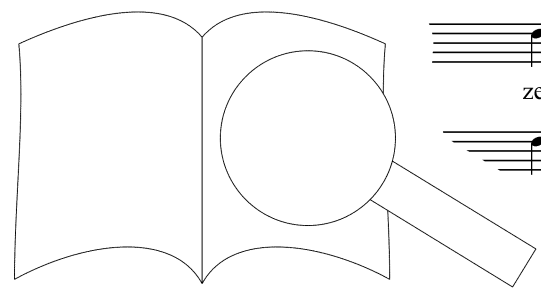

PROBE-PARTITUR
 Ausgabqualität gegenüber Original evtl. gemindert • Evaluation Copy - Quality may be reduced • Carus-Verlag

29

schla - gen, zer - schla - gen, zer - schla - gen,
 schla - gen, zer - schla - gen, zer - schla - gen,
 schla - gen, zer - schla - gen,
 schla - gen, zer - schla - gen,
 schla - gen, zer - schla - gen,

32

Die Stra - fe liegt auf ihr
 Oo
 Oo
 schla - gen. Oo

38

ihm, auf dass wir Frie - den hät - ten, un - ter sei - ne Wun - den sind wir ge - heilt.
 auf dass wir Frie - den durch sei - ne Wun - den sind wir ge - heilt.
 und durch sei - ne Wun - den sind wir ge - heilt.
 und durch sei - ne Wun - den sind wir ge - heilt.
 und durc
 eilt.

III Jesus fällt zum ersten Mal
 Leidensgang für 1 Tänzer/-in zur Sprech

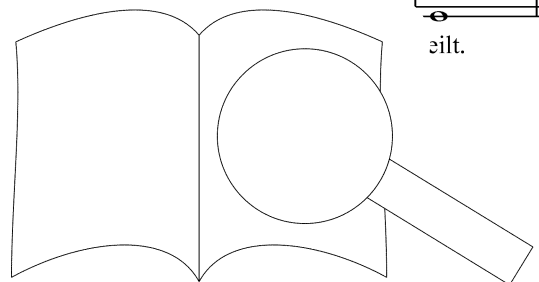

IV Jesus begegnet seiner Mutter

4-5-stimmige Motette für Frauenchor

von Gabriel (*1957) 2005

Langsam

p

Sopran I

Sopran II

Alt I

Alt II

uh uh uh

ah

ah

ah ah e a

uh o i e

pp

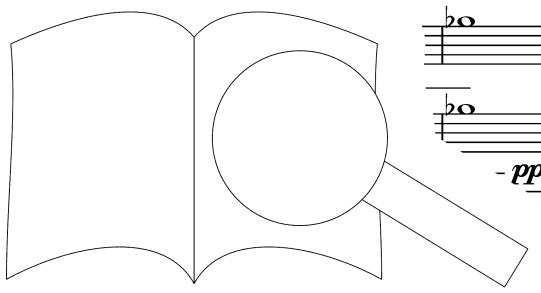

PROBEPARTITUR

Ausgabequalität gegenüber Original evtl. gemindert

Evaluation Copy - Quality may be reduced • Carus-Verlag

V Simon von Cyrene hilft Jesus das Kreuz

Kanon für Oboe und Orgel

Ulrich Gabriel (*1957) 2005

Oboe

Orgel

Pedal

9

17

25

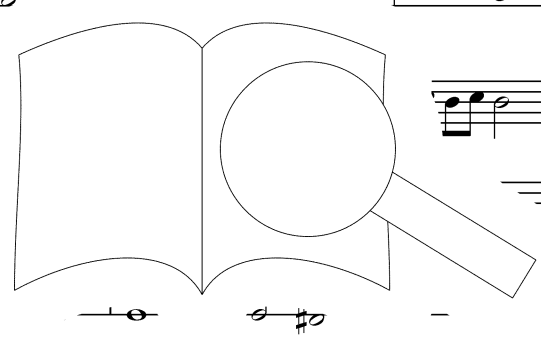

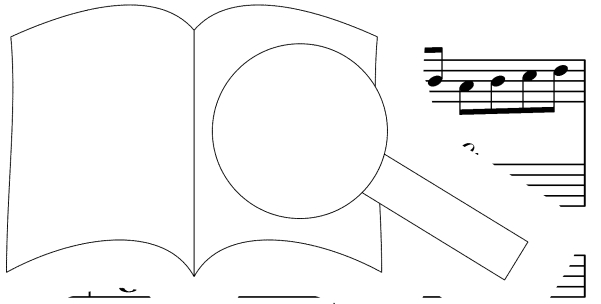

PROBEPARTITUR

PROBEPARTITUR

PROBEPARTITUR

Carus-Verlag

Ausgabequalität gegenüber Original evtl. gemindert • Evaluation Copy - Quality may be reduced

60

64

68

74

PROBEPARTITUR

Ausgabequalität gegenüber Original evtl. gemindert • Evaluation Copy - Quality may be reduced • Carus-Verlag

VI Veronika reicht Jesus das Schw

8-stimmige Motette für gemischten Ch

Thomas Gabriel (*1957) 2005

Text: Michelangelo (1475–1564)

Sopran
Alt
Tenor
Bass

Ich se' - nen An-ge-sicht, Ge - bie-ter, ei-nen
...nem schö - nen An-ge-sicht, Ge - bie-ter, ei - nen
...schö - nen An-ge-sicht, Ge - bi - nen
An-ge-sich

7
8

Glanz, un-deut-bar Wor - ten, un-deut-bar v
...un-deut-bar Wor - ten, un-deut-bar Wor - ten, er sprengt der
Glanz, un-deut-bar Wor - ten, un-deut-bar, er sprengt der
Glanz, un-deut - bar Wor - ten un-deut-bar, un-deut-bar Wor-ten, er sprengt der

11

See - le - ten und hebt sie hoch in Got-tes ew-ges Licht.
...liche Pfor - ten und hebt
...liche Pfor - ten und hebt
See - le kör-per-li-che Pfor - ten und hebt sie hoch in Got-tes ew-ges Licht.

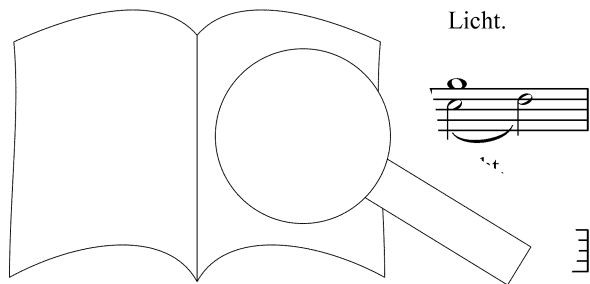

die Bos - heit nied-ren
 Ob's auch die Bos - heit nied-ren Pö - bels,
 Ob's auch die Bos - heit nied-ren Pö - bels - heit

Ob's auch die Bos - heit nied-ren Pö - bels, nicht be - greift,
 Pö - bels nicht be - greif
 ren Pö - bels nicht ift,
 nied - ren Pö - bels nic' der nach dem schließt,

Solo 1 + 2
 Solo 3 + 4
 der nach dem schließt,
 der nach dem schließt,
 was ihm ge - wor - den,
 der nach dem schließt,

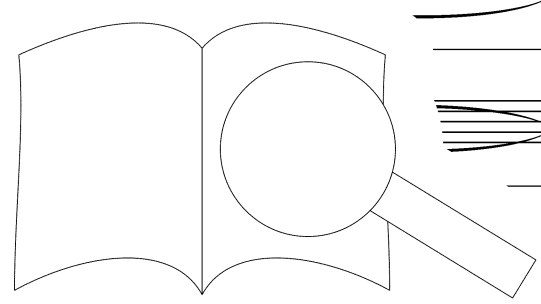

was ihm ge- wor - den, —

was ihm ge- wor - den, —

den - noch

den - noch

den - noch

den

den - noch

strahlt mir ein Leuch - ter or - ten

strahlt mir ein al - ler - or -

den - noch strahlt mir al - ler - or - ten,

ten al - ler - or - ten,

Glau-be, rei - ne Sehn - sucht spricht.

Glau-be, rei - ne Sehn

aus Lie - be, — Glau-be, rei - ne Sehn

draus Lie - be, Glau-be, rei - ne Sehn

Dem

tes Le-ben

spricht. am Got-tes



Dem Got-tes-quell, der al-les Le-ben spen-det, - le Schön-heit die-ser
 Got-tes-quell, der al-les Le-ben spen - - - - - n - steigt auch al - le Schön-heit die-ser
 spen - det, spen - - - - - ent - steigt auch al - le Schön-heit die-ser
 spen - det, spen - - - - - det, ent - steigt auch al - le Schön-h

Welt. - - - - - voll - - - - - det
 je - ne, die sich wei-hen dem Ge-bot. H. - - - - - ihr voll - en - det
 Welt für je - ne, die sich wei-hen dem Gc - - - - - mels Frucht, in ihr voll - en - det
 Welt für je - ne, die sich wei-hen bot - - - - - sie ist des Him-mels Frucht, in ihr voll - en - det

ER sei - ne - - - - - be - se - - - - - ligt, be -
 F - - - - - de; - - - - - be - se - - - - - be -
 Gna - de; - - - - - wer d - - - - - be -
 ER sei - ne Gna - de; - - - - - be - se - - - - - ligt,

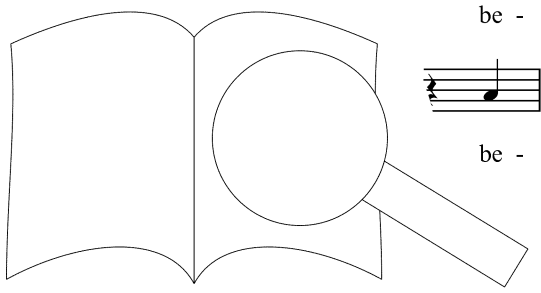

se - - ligt, be - se - - - se - - ligt.
 se - - ligt, be - se - - t, be - se - - ligt.
 se - ligt ist sein Tod; wer die-ses Pf. zu Gott, be - se - ligt ist sein Tod.
 se - - ligt, - - - ligt, be - se - -

© Carus-Verlag, Stuttgart

/II Jesus fällt zum zweiten Mal un-
 Leidensgang für 2 Tänzer/-innen zur Sprechm-

PROBE-PARTITUR

PROBE-PARTITUR

Ausgabequalität gegenüber Original evtl. gemindert • Evaluation Copy - Quality may be reduced • Carus-Verlag

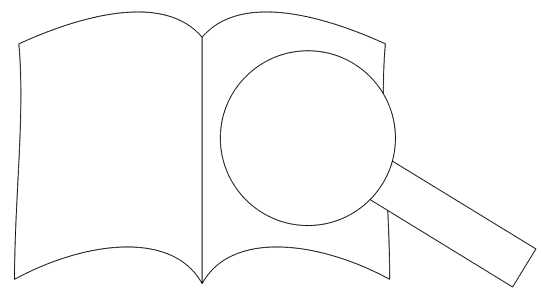

PROBE-PARTITUR

PROBE-PARTITUR
Ausgabequalität gegenüber Original evtl. gemindert • Evaluation Copy - Quality may be reduced • Carus-Verlag 

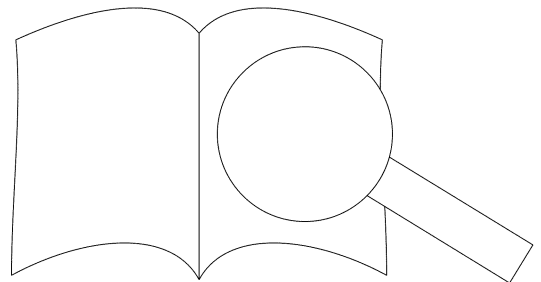

PROBE-PARTITUR

PROBE-PARTITUR
Ausgabequalität gegenüber Original evtl. gemindert • Evaluation Copy - Quality may be reduced • Carus-Verlag 

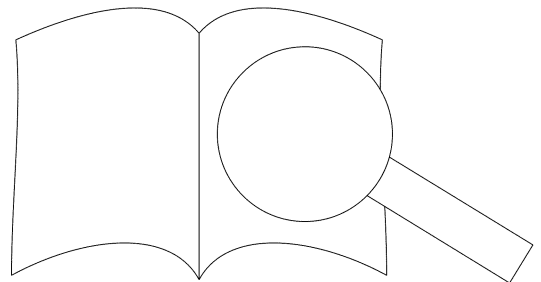

PROBE-PARTITUR

PROBE-PARTITUR
Ausgabequalität gegenüber Original evtl. gemindert • Evaluation Copy - Quality may be reduced • Carus-Verlag 

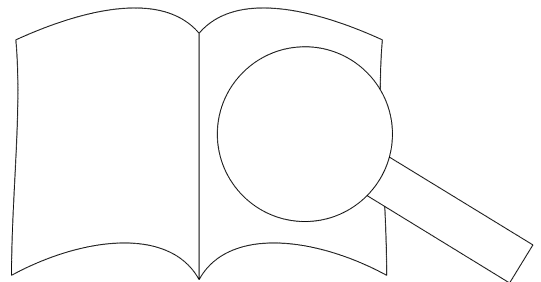

PROBE-PARTITUR

PROBE-PARTITUR
Ausgabequalität gegenüber Original evtl. gemindert • Evaluation Copy - Quality may be reduced • Carus-Verlag 

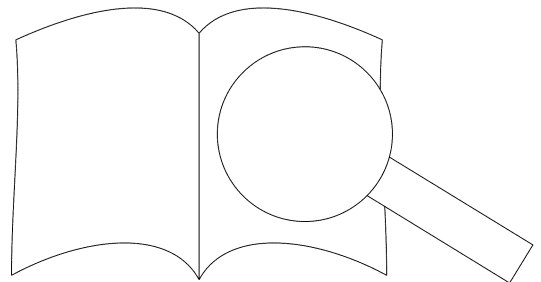

VIII Jesus begegnet den weinenden F-

Bariton solo und Orgel

Gabriel (*1957) 2005

...nias Claudius (1740–1815)

Bariton

Orgel

Pedal

Der Säe - mann sä - et den Die Erd emp - fängt ihn und

8

F/A Fm/A^b

ü - ber wäch - set die Blu - me

15 C/B^b A^bm F# Hm

Du lieb-test sie. sonst für Ge - Winn hat,

22 D7+ H9/D# A/E D/E

dir ge - ach - tet, mer - te

29 E⁴ E Am E⁴ E Am A^b/G^b

8 dir. Was wei - nest du ne - ben dem C und hebst die

36 Gm/F Em A 3^bm F/A

8 Hän-de zur Wo' - des und der Ver - we -

43 F C Dm

8 por? Wie Gras_ nd Men - schen da - hin, wie

49 D^b7 Fm G^b Cm^{5b} F⁴

8 - ni - ge Ta - ge - her.

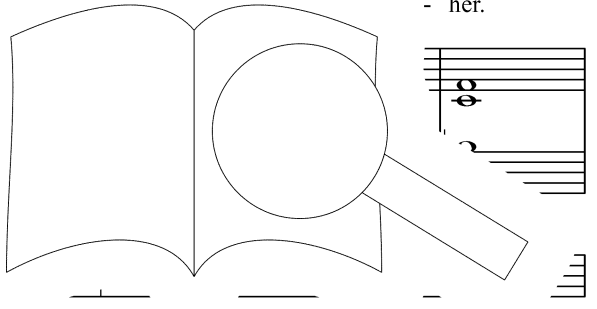

55 F B^bm F⁴ F B^bm A^b

Der Ad - ler be - su - chet die doch

60 A/G A^bm/G^b B^b E^bm Hm

säumt nicht, ... von Flü - gel den Staub und kei

65 F[#]m/A F[#]

zur Son - zu - rück.

© Carus-Verlag, Stutt

Jesus fällt zum dritten Mal
Leidensgang für 3 Tänzer/-innen zur Sprec

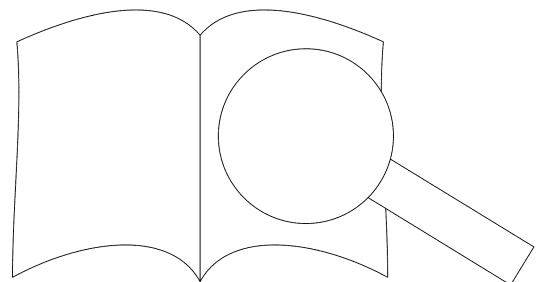

X Jesus wird seiner Kleider ber

8-stimmige Motette für gemischten Ch

as Gabriel (*1957) 2005
an Morgenstern (1871–1914)

Sopran
Ich ha - be den Men - schen ge - se in

Alt
Ich ha - be den Men - schen in sei - ner

Tenor
Ich ha - be den Me - hen in sei - ner

Bass
Ich ha be de schen ge - sehn in sei - ner tiefs - ten Ge -

7
tiefs - ter
tiefs - stalt,
Ge - stalt, in sei - ner tiefs - ten
sei - ner tiefs - ten

13
Welt bis
Welt
ich ken - ne die
ich ken -

halt.
rund - ge - halt. Ich weiss, dass Lie - be,
auf den Grund - ge - halt. Ich weiss, dass Lie - be,

19
be, Li
Lie - be, Li
be, Lie - be, Lie - be, L
Lie - be, Lie - be, Lie - be, Lie - be, Lie - be, Lie -

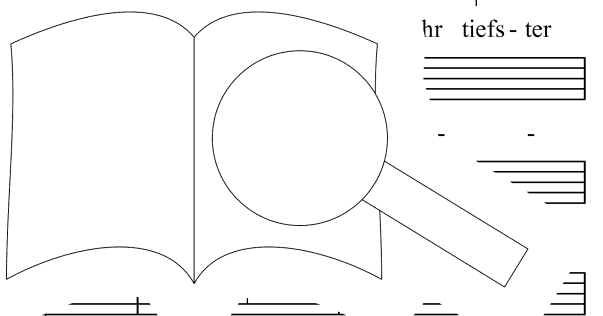

Sinn, und dass ich da, um ir zu lie - ben,
 be und dass ich - mehr zu lie - ben,
 be, und dass ich da, la, am - mer mehr zu lie - ben,
 be, und dass ich da, a, um im - mer mehr zu lie - ben,

bin. Oo
 bin. Oo
 um lie - ben, bin. Ich aus
 er mehr zu lie - ben, bin. Ar - me aus

ich gan - ze Welt wie
 e die gan - ze Welt wie
 wie ER ge - tan, - te die gan - ze Welt wie
 wie ER ge möch - te die gan - ze Welt wie

ER um - ER um - fahn, wie ER um - fahn.
 wie ER um - fahn,
 ur wie ER um - fahn,
 ER um - fahn, wie ER um - fahn, wie

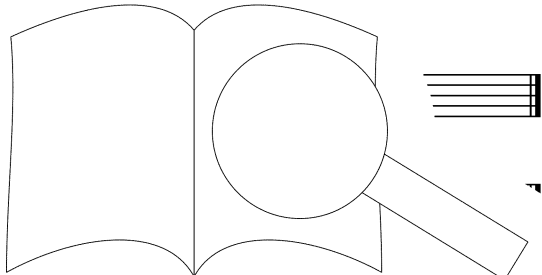

XI Jesus wird an das Kreuz ger

Solo für Schlagzeug

Thomas Gabriel (*1957) 2005

Templeblocks

Pauken

ff *accelerando*

ff

4

plötzlich abreißen *mf* langsam beginnen

7

accelerando

11

ff

14

langsam beginnend

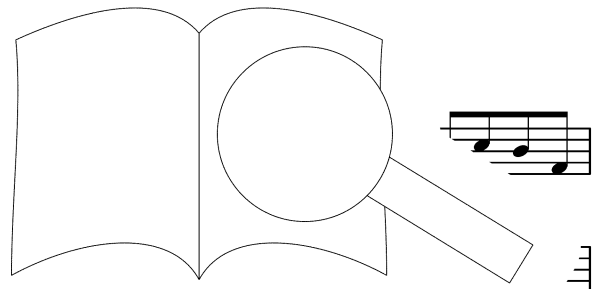

21

zaghaf

ff, brutal 3 3

24

ff 3 5

27

p, unrhythmisch

brutal fff

34

aufgebend

p

38

wie ein Herzschlag)

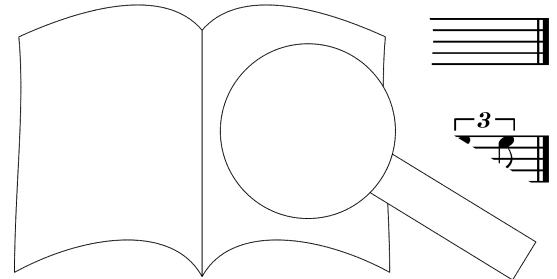

XII Jesus stirbt am Kreuz

Sopran solo und Orgel

„Das Gabriel“ (*1957) 2005
Wilhelm Willms (1930–2002)

Sopran

gedeckte 16' + 8'

der him - mel - nan - gen mit wol - ken

8

Gm F#m C#m

angst u. der him - mel ist ver - han - gen

16

Fm^{5b} B^b/C^b

angst und ban - gen

23

Em B^bm/D^b Cm^{5b}

der sinn der welt ir ant ihn noch

Zunge oder Aliquo

30

F^{5b}/C^b

E^bm

A^bm

er - bleicht und fremd

der sinn der welt

ten - hemd wer

37 Gm

F[#]m

C[#]r

Cm

Fm^{5b}

B^b/F[#]

kennt ihn noch

fremd

er - bleicht

und

44

Em

B^bm

er sinn der welt ist

8' + 4' Flöten

+ Prinzipal

51 Cm^{5b}

A^bm

H⁷/A

Gm

tie

ei - nes men - schen sch

er sinn der

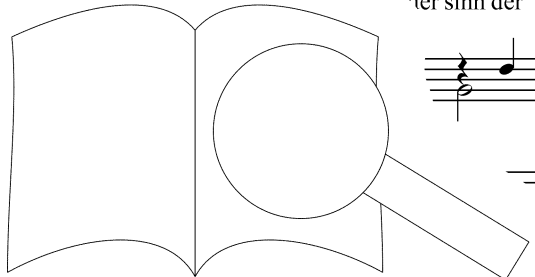

PROBEBE PARTITUR Evaluation Copy - Quality may be reduced • Carus-Verlag

58 F#m Cm Cm Fm^{5b}

welt ist tief ver-hüllt in ei - nes men - *nis*-bild *cresc. molto*

65 Em Bbm/Db Cm^{5b}

der vor - hang teilt sich

p/H Ebm/Bb A^br

zwei da schreit ei - *ni* - des - schrei da

dim. molto

76 Gm Cm Fm^{5b} B^b/H

sch- to - des - schrei *nur 8' (+ 1^o)* den to - des - schrei

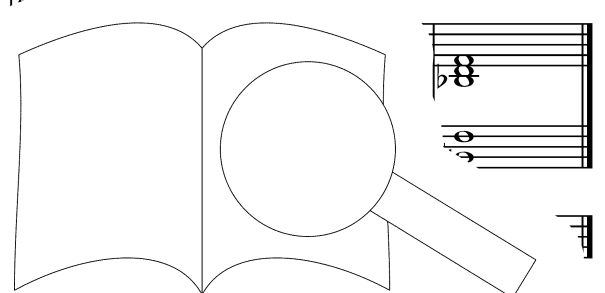

aus: Rosen blühh im Stacheldraht, © Lahn-Verlag GmbH, Kvelaer (Text)
© Carus-Verlag, Stuttgart (Musik)

XIII Jesus wird vom Kreuz abgenom- und in den Schoß seiner Mutter

8-stimmige Motette für gemischten Chor

Thomas Gabriel (*1957)

Properien der Karfreitagliturgie

Popule me-

Sopran
Alt
Tenor
Bass

p Po - pu - le me - us, quid fe - ci ti -
p Po - pu - le me - us, quid fe - ci ti -
p Po - pu - le me - us, quid fe - ci ti -
p Po - pu - le me - us, quid fe - ci ti -

5

f me - us!
mf bi? Po - pu - le me - us!
mf Po - pu - le me - us, po - pu - le me - us!
f me - us!
mf Po - pu - le me - us!
f me - us!

9 Solo
mf Quid fe - ci
pp Aa
pp Aa
mf Ky - ri - e e - lei - son, Ky - ri - e e - lei - son,
mf Ky - ri - e - lei - s i - son,
Ky -

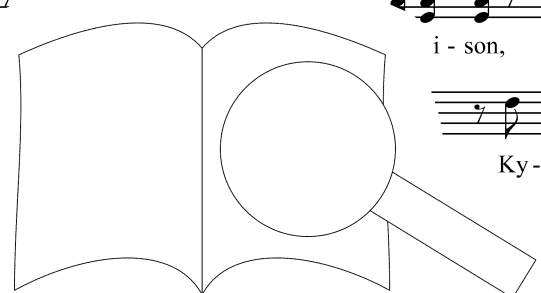

Mein Volk, was habe ich dir getan? Herr, erbarme dich.

quod

cresc. mc

Ky - ri - e e - lei - son. Ky - ri - e e - lei - son.

pp

Ky - ri - e e - lei - son, Ky - ri - e e - lei - son.

cresc. molto *ppp*

ri - e e - lei - son, Ky - ri - e e - lei - son.

cresc. molto *ppp*

ri - e - lei - ri - e e - lei - son.

cor vi - te?

mf

Ky - ri - e - le - i -

mf

Ky - ri - e - le - i - son, Ky - ri - e - le - i - son,

beim 2. Mal zu ♩

son, re -

cresc. molto *f* *ff*

re -

f *ff*

re -

re -

re -

Ky - ri - e - le - i - son, re -

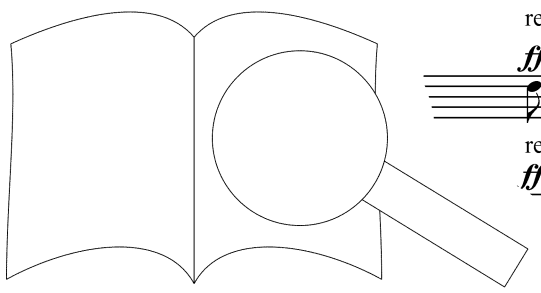

Womit habe ich dich betrübt? Herr, erbarme dich. Antworte mir.

spon - de mi - hi.
 spon - de mi - hi.
 spon - de mi - hi. *mf* Qui - du - xi te de ter - ra Ae -
 spon - de mi - hi. a e - du - xi te de ter - ra

- sti cru - cem Sal - va - tr
 pa - ra - sti cru - cem sal - va - tr
 gyp - ti: cru - cem sal - va - tr
 gyp - ti: va - to - ris tu - o.

spon - de re - spon - de mi - hi.
 spon - de mi - hi, re - spon - de mi - hi.
 mi - hi, re - spon - de mi - hi.
 sp. - de mi - hi, re - spon - de mi - hi.

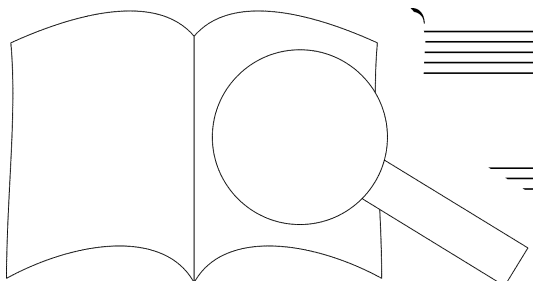

Aus dem Land der Ägypter habe ich dich herausgeführt. Du aber hast deinem Erlöser das Kreuz bereitet.

38 Choral

mf *legatissimo*

A - gi - os, o The - os.
 A - gi - os, o The - A - gi - os,
 A - gi - os, o A - gi - os,
 A - gi - os, os. A - gi - os,

44

cresc. molto

San-ctus. us. A - gi - os is

cres

San-ctus De-us. A - gi - os

ff *sempre lep*

ros.

San-ctus

a - tha - na -

ros.

San-ctus for-tis

- os a - tha - na -

ros. San-ctus De-us, San-

- ctus De-us.

A - gi - os a - tha - na -

ros. San-ctus De

us De-us.

A - gi - os a - tha - na -

54

p

p

e - le - i - son i

rit. molto

- son i - mas.

mas.

mas.

Heiliger Gott! Heiliger, starker Gott! Heiliger, un-

ter Gott! Er ist nicht unse-

auf der Er - de sind nichts ... Ver - gleich, im Ver -
 auf der Er - de sind nichts, im Ver - gleich, im Ver -
 8 auf der Er - de sind nich' sie d nichts im Ver - gleich, im Ver -
 auf der Er - de, sie sind nichts im Ver - gleich, im Ver -
 auf der Er - de nichts im Ver -
 auf sind nichts, sie sind nichts
 8 auf - de sind nichts, sie sind nie' in. im Ver -
 der Er - de, sie sin. - gleich, im Ver -

gleich, im Ver - gleich zur E - wig-keit,
 gleich, im Ver - gleich zur E - wig-keit,
 8 gleich, im Ver - gleich zur E - wig-keit, E - wig-keit,
 gleich, im Ver - gleich zur E - wig-keit, E - wig-keit,
 zur E - wig-keit, E - wig-keit,
 - gleich zur E - wig-keit,
 im Ver - gleich zur E - wig-keit,
 gleich, im Ver - gleich zur E - wig-keit

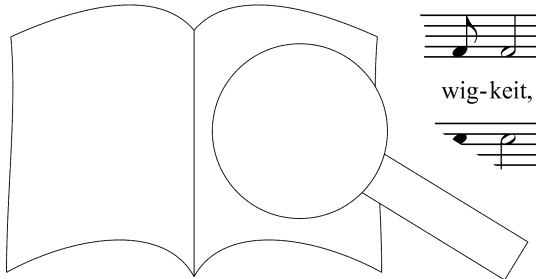

E - wig - keit, E - wig - keit,
 E - wig - keit, E - wig -
 E - wig - keit, E
 E - wig - keit, .eit,

E - wi, es ist un - f
 eit, es i
 - wig - keit, ui.
 E - wig - keit, st - wiss,

E - wig - keit,
 E - wig - keit, wig - keit.
 E - wig - keit, E - wig - keit.
 E - wig - k E - wig - keit.

es ist un - ge - wiss,
 es ist un - ge - wiss,
 es ist un - ge - wiss,
 es ist un - ge - wiss,
 - wig - keit.

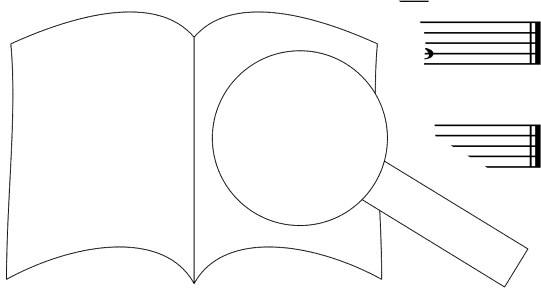

Altnickol, J. Chr.: Befehl du deine Wege. Messe und Motetten <i>Norddeutscher Figuralchor, Musica Alta Ripa, J. Straube</i>	83.168	III: Christus op. 97 / Kyrie in d <i>Kammerchor Stuttgart</i>	83.105
Bach, C. P. E.: Magnificat · Die Himmel erzählen die Ehre Gottes <i>Basler Madrigalisten, L'arpa festante, F. Näf</i>	83.421	IV: Wie der Hirsch in G Der 42. Psalm <i>Dt. Kammerchor Stuttgart, F. Bernius</i>	83.202
Bach, J. L.: Das ist meine Freude <i>Ex Tempore Gent, Orpheon Consort, F. Heyerick</i>	83.187	V: Denn ich habe mich geföhlet Drei Motetten <i>Kammerchor Stuttgart, F. Bernius</i>	83.203
Bach, J. S.: Solokantaten mit Emma Kirkby <i>Emma Kirkby, Freiburger Barockorchester</i>	83.302	VI: Ich habe mich geföhlet Kyrie aus der „Deutschen Liturgie“; „Jahreszeiten“; „Vespers“ op. 115 <i>Kammerchor Stuttgart, F. Bernius</i>	83.203
– Messe in h-Moll BWV 232	83.211	VII: Ich habe mich geföhlet Psalm 115 und 4 Choralkantaten <i>Kammerchor Stuttgart, Dt. Kammerphilharmonie,</i>	83.204
– Osteroratorium · C. P. E. Bach: Danket dem Herrn · Heilig <i>Kammerchor Stuttgart, Barockorchester Stuttgart, F. Bernius</i>	83.212	VIII: Ich habe mich geföhlet Zwei geistliche Lieder op. 112 u.a. <i>Kammerchor Stuttgart, F. Bernius</i>	83.206
– Vom Himmel hoch . Weihnachtliche Musik von Bach <i>Kammerchor der Frauenkirche Dresden, M. Grünert</i>	83.213	IX: Magnificat : Magnificat in D, Jesu meine Freude, u.a. <i>Kammerchor Stuttgart, Dt. Kammerphilharmonie, F. Bernius</i>	83.216
Bachs Schüler. Motetten / Vocal Concert Dresden, <i>Dresdner Instrumental-Concert, P. Kopp</i>	83.214	XI: Herr Gott, dich loben wir : Psalmen <i>Kammerchor Stuttgart, Dt. Kammerphilharmonie, F. Bernius</i>	83.217
Brahms, Vokalmusik (bislang 5 CDs)		X: Lobgesang op. 52 <i>Kammerchor Stuttgart, Dt. Kammerphilharmonie, F. Bernius</i>	83.213
– I: Geistliche Chormusik <i>The Schütz Choir of London, Roger Norrington</i>		XI: Paulus op. 36 <i>Kammerchor Stuttgart, Dt. Kammerphilharmonie</i>	83.214
– II: Weltliche Chormusik I : op. 42; op. 62; op. 92; <i>Kölner Kammerchor, P. Neumann</i>		XII: Elias op. 70 <i>Kammerchor Stuttgart, Dt. Kammerphilharmonie</i>	83.214
– III: Liebeslieder-Walzer (Weltliche Chormusik) op. 52; op. 64,2; op. 65; op. 112 <i>Kölner Kammerchor, P. Neumann</i>	83.118	Mendelssohn / Stegmann: Lieder mit Worten <i>Berliner Vokalensemble, Bernd Stegmann</i>	83.140
– IV: Geistliche Chormusik. Warum ist das Licht <i>Kammerchor Stuttgart, F. Bernius</i>	83.201	Mozart: Requiem (Beyer) <i>Kammerchor Stuttgart, Frieder Beyer</i>	83.141
– V: Ein deutsches Requiem op. 48 <i>Klass. Philharmonie, Kammerchor Stuttgart, F. Bernius</i>	83.200	Paër, F.: Missa piena in d <i>Dresdner Kreuzchor, Staatskapelle Dresden, R. Kreile</i>	83.246
Bruckner: Messe in e-Moll <i>Kammerchor Saarbrücken</i>	83.414	Pohle, D.: Wie der Hirsch im Wald <i>L'arpa festante, R. Völk</i>	83.413
Charpentier, M.-A.: Neumess <i>Kammerchor Stuttgart, K. Johannsen</i>	83.196	Rheinberger: Musica – I: Der Stern von Bethlehem <i>Chor des Bayreuther Festspielhauses, R. Völk</i>	83.111
Gatti, L.: Schöpfungsmesse <i>Dresdner Kreuzchor, Kammerphilharmonie, R. Kreile</i>	83.245	– II: Cantus Hymnen op. 69,3; 70,1; 71,1 <i>Kammerchor Stuttgart, F. Bernius</i>	83.113
Händel, G. F.: Ode for St. Cecilia's Day HWV 76 <i>NDR Chor, FestspielOrchester Göttingen, N. McGegan</i>	83.420	– III: Christus factus est Hymnen op. 72,1; 72,2; 72,3 <i>Kammerchor Stuttgart, F. Bernius</i>	83.125
– Alexander's Feast <i>Kammerchor Stuttgart, P. Neumann</i>	83.424	– IV: Christus factus est Hymnen op. 72,1; 72,2; 72,3 <i>Kammerchor Stuttgart, F. Bernius</i>	83.140
– Les Favorites , H. Speck <i>Kammerchor der Frauenkirche, M. Grünert</i>	83.423	– V: Christus factus est Hymnen op. 72,1; 72,2; 72,3 <i>Kammerchor Stuttgart, F. Bernius</i>	83.146
– HWV 56 <i>Kammerchor Stuttgart, Barockorchester Stuttgart, F. Bernius</i>	83.219	– VI: Christus factus est Hymnen op. 72,1; 72,2; 72,3 <i>Kammerchor Stuttgart, F. Bernius</i>	83.145
– Deutsche Arien <i>Musika Mauch, L'arpa festante, R. Voskuilen</i>	83.427	– VII: Christus factus est Hymnen op. 72,1; 72,2; 72,3 <i>Kammerchor Stuttgart, F. Bernius</i>	83.157
– O praise the Lord. Psalms and Anthems <i>Gli Scarlattisti, Capella Principale, J. Arnold</i>	83.428	– VIII: Christus factus est Hymnen op. 72,1; 72,2; 72,3 <i>Kammerchor Stuttgart, F. Bernius</i>	83.177
– Samson HWV 57 <i>NDR Chor, FestspielOrchester Göttingen, N. McGegan</i>	83.429	– IX: Christus factus est Hymnen op. 72,1; 72,2; 72,3 <i>Kammerchor Stuttgart, F. Bernius</i>	83.168
– Saul HWV 53 / <i>Dresdner Kammerchor, Dresdner Barockorchester, H.-Chr. Rademann</i>	83.430	– X: Christus factus est Hymnen op. 72,1; 72,2; 72,3 <i>Kammerchor Stuttgart, F. Bernius</i>	83.352
– Solomon HWV 67 / <i>Winchester Cathedral Choir, FestspielOrchester Göttingen, N. McGegan</i>	83.431	– XI: Christus factus est Hymnen op. 72,1; 72,2; 72,3 <i>Kammerchor Stuttgart, F. Bernius</i>	83.153
Haydn, Joseph: Missa Cellensis <i>Anima Eterna, J. van Immerseel</i>	83.432	– XII: Christus factus est Hymnen op. 72,1; 72,2; 72,3 <i>Kammerchor Stuttgart, F. Bernius</i>	83.218
Hohes Lied: Daniel-Lesur, Fasch, Ravel, P. <i>Kammerchor Stuttgart, F. Bernius</i>	83.433	– XIII: Christus factus est Hymnen op. 72,1; 72,2; 72,3 <i>Kammerchor Stuttgart, F. Bernius</i>	83.436
Homilius: Musik an der Frauenkirche – Johannespassion <i>Dresdner Kreuzchor, Dresdner Barockorchester, H.-Chr. Rademann</i>	83.261	– XIV: Christus factus est Hymnen op. 72,1; 72,2; 72,3 <i>Kammerchor Stuttgart, F. Bernius</i>	83.249
– Passionskantate · Kantate <i>Basler Madrigalisten, Neuwerk, M. Grünert</i>	83.262	– XV: Christus factus est Hymnen op. 72,1; 72,2; 72,3 <i>Kammerchor Stuttgart, F. Bernius</i>	83.232
– Weihnachten an der Frauenkirche <i>Körnerscher Singchor, Dresdner Instrumental-Concert, P. Kopp</i>	83.170	– XVI: Christus factus est Hymnen op. 72,1; 72,2; 72,3 <i>Kammerchor Stuttgart, F. Bernius</i>	83.166
– Motetten / Kantaten <i>Dresdner Instrumental-Concert, P. Kopp</i>	83.210	– XVII: Christus factus est Hymnen op. 72,1; 72,2; 72,3 <i>Kammerchor Stuttgart, F. Bernius</i>	83.165
– Weihnachtsora <i>Sächsische Philharmonie, L. Güttler</i>	83.235	– XVIII: Christus factus est Hymnen op. 72,1; 72,2; 72,3 <i>Kammerchor Stuttgart, F. Bernius</i>	83.209
Keiser, Georg: Magnificat <i>Kammerchor Stuttgart, F. Bernius</i>	83.417	– XIX: Christus factus est Hymnen op. 72,1; 72,2; 72,3 <i>Kammerchor Stuttgart, F. Bernius</i>	83.210
Knechtel, Johann: Deutsche Oper in 4 Akten <i>Kammerchor Stuttgart, F. Bernius</i>	83.220	– XX: Christus factus est Hymnen op. 72,1; 72,2; 72,3 <i>Kammerchor Stuttgart, F. Bernius</i>	83.210
– Motetten / Kantaten <i>Dresdner Instrumental-Concert, P. Kopp</i>	83.264	– XXI: Christus factus est Hymnen op. 72,1; 72,2; 72,3 <i>Kammerchor Stuttgart, F. Bernius</i>	83.210
– Nachtraum <i>Kammerchor Stuttgart, Barockorchester Stuttgart, F. Bernius</i>	83.205	– XXII: Christus factus est Hymnen op. 72,1; 72,2; 72,3 <i>Kammerchor Stuttgart, F. Bernius</i>	83.430
– Gesanges. Lieder <i>Kammerchor Stuttgart, Arthur Schoonderwoerd</i>	83.430	– XXIII: Christus factus est Hymnen op. 72,1; 72,2; 72,3 <i>Kammerchor Stuttgart, F. Bernius</i>	83.104
Mende, Johann: Kirchenwerke mit F. Bernius (Gesamteinspielung)		– XXIV: Christus factus est Hymnen op. 72,1; 72,2; 72,3 <i>Kammerchor Stuttgart, F. Bernius</i>	83.104
– I: Hör mein Bitten / Kyrie in c, Geistliches Lied op. 96,1, Hora est u.a. <i>Ensemble '76, Kammerchor Stuttgart, F. Bernius</i>	83.101	– XXV: Christus factus est Hymnen op. 72,1; 72,2; 72,3 <i>Kammerchor Stuttgart, F. Bernius</i>	83.209
– II: Vom Himmel hoch , Te Deum, Ave maris stella <i>Kammerchor Stuttgart, Württembergisches Kammerorchester Heilbronn, F. Bernius</i>	83.104		

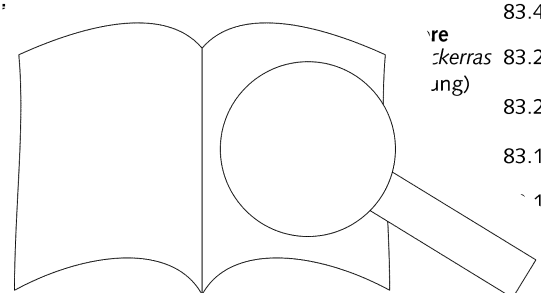

Ausgabequalität gegenüber Original evtl. gemindert.

Evaluation Copy - Quality may be reduced • Carus-Verlag