

FERRUCCIO BUSONI

# VARIATIONEN

*über das Bachsche Chorallied  
„Wie wohl ist mir, o Freund der Seelen“ (BWV 517)  
aus op. 36 a für Violine und Orgel*

# VARIATIONEN

über das Bach'sche Chorallied  
„Wie wohl ist mir, o Freund der Seelen“ (BWV 517)

Andante con moto

Ferruccio Busoni  
1898

Wie wohl ist mir, o Freund der Seelen, wenn ich in

BW: Gedackt 8'

*dolce, ma solenne e non troppo piano*

deiner Lie-be Ich steige aus der

*ruh!* *dolce*

*P: Mutersatz 16' Koppel BWV 12'*

*Da muß die*  
*con calore e*

*amp*

entspricht ohne jede Ausnah  
gabe Edition Breitkopf 5189.





44 46

Musical score for measures 44-46. The score is written for four staves: Treble clef (top), Bass clef (second), Bass clef (third), and Bass clef (bottom). The key signature is two sharps (F# and C#). Measure 44 starts with a quarter note G4, followed by a half note A4, and a quarter note B4. Measure 45 continues with a quarter note C5, a half note D5, and a quarter note E5. Measure 46 concludes with a quarter note F#5, a half note G5, and a quarter note A5. The bottom staff contains a bass line with a 3/2 rhythm.

47

Musical score for measures 47-50. The score is written for four staves. Measure 47 begins with a quarter note G4, followed by a half note A4, and a quarter note B4. Measure 48 continues with a quarter note C5, a half note D5, and a quarter note E5. Measure 49 features a quarter note F#5, a half note G5, and a quarter note A5. Measure 50 ends with a quarter note B5, a half note C6, and a quarter note D6. The instruction *un poco sentito* is written below the second staff. The bottom staff contains a bass line with a 3/2 rhythm.

49 51

Musical score for measures 49-51. The score is written for four staves. Measure 49 starts with a quarter note G4, followed by a half note A4, and a quarter note B4. Measure 50 continues with a quarter note C5, a half note D5, and a quarter note E5. Measure 51 concludes with a quarter note F#5, a half note G5, and a quarter note A5. The bottom staff contains a bass line with a 3/2 rhythm.

PROBEPARTITUR

Ausgabequalität gegenüber Original evtl. gemindert • Evaluation Copy - Quality may be reduced • Carus-Verlag

52

9:

*sempre p*

54

56

57

59

61

al 8.

PROBEPARTITUR

Ausgabequalität gegenüber Original evtl. gemindert • Evaluation Copy - Quality may be reduced • Carus-Verlag

Musical score system 1, measures 62-63. The system consists of four staves. The top staff contains a melodic line with a slur over measures 62 and 63. The second staff contains a more active melodic line with slurs and accents. The third and fourth staves provide harmonic accompaniment with chords and moving lines.

Musical score system 2, measures 64-65. The system consists of four staves. Measure 64 is marked with a fermata. Measure 65 is marked with a fermata and the tempo marking 'q.'. The second staff includes the instruction 'espressivo' and a dynamic marking 'BW'.

Musical score system 3, measures 67-68. The system consists of four staves. Measure 67 is marked with a fermata. Measure 68 is marked with a fermata and a dynamic marking 'f'.

Musical score system 4, measures 69-71. The system consists of four staves. Measure 69 is marked with a fermata. Measure 71 is marked with a fermata and a dynamic marking 'f'.

PROBEPARTITUR  
 Ausgabequalität gegenüber Original evtl. gemindert • Evaluation Copy - Quality may be reduced • Carus-Verlag

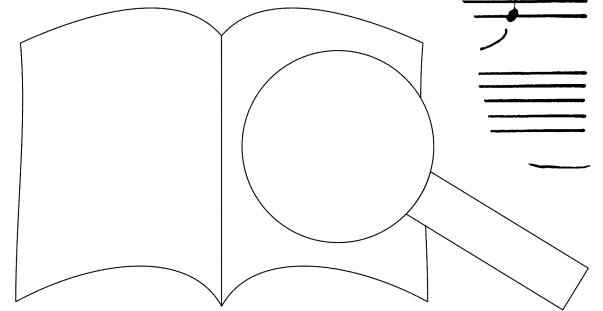

72

- gemensaat 1/15

74 *molto tenuto* *Alla marcia, vivace*

BW: Schol  
Rol  
Z

79

84

PROBENPARTITUR

Ausgabequalität gegenüber Original evtl. gemindert • Evaluation Copy - Quality may be reduced • Carus-Verlag

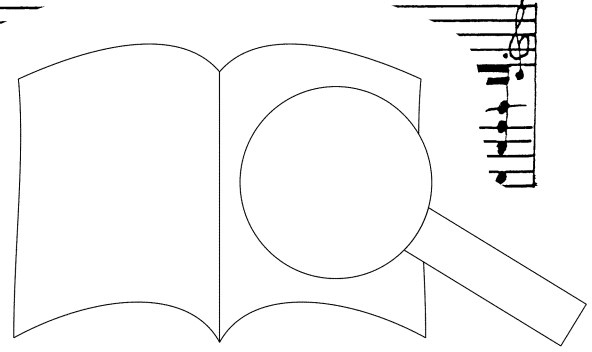

83

84

94

95

99

104

104

PROBEPARTITUR

Ausgabequalität gegenüber Original evtl. gemindert • Evaluation Copy - Quality may be reduced • Carus-Verlag

\* vorherigen d und des folgenden s  
 13 ein Schreib- oder Druckfehler:

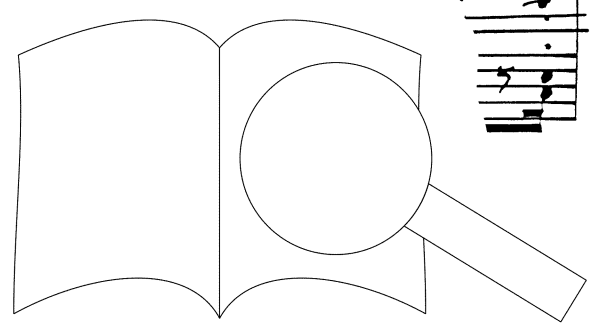

109

pp

This system contains measures 109 through 118. It features a treble clef with a key signature of two sharps (F# and C#) and a common time signature. The music consists of a single melodic line with various rhythmic values including eighth and sixteenth notes, and rests. A dynamic marking of 'pp' (pianissimo) is present.

119

This system contains measures 119 through 128. It continues the single melodic line from the previous system, maintaining the same key signature and time signature. The notation includes various rhythmic patterns and rests.

129

This system contains measures 129 through 138. It continues the single melodic line. The notation includes various rhythmic patterns and rests.

139

This system contains measures 139 through 148. It continues the single melodic line. The notation includes various rhythmic patterns and rests.

PROBE-PARTITUR

Ausgabequalität gegenüber Original evtl. gemindert • Evaluation Copy - Quality may be reduced • Carus-Verlag

129 *legg.*

Musical score for measures 129-133. It consists of three staves: a treble clef staff with a melodic line, a middle treble clef staff with a harmonic accompaniment, and a bass clef staff with a bass line. The key signature is two sharps (F# and C#). The tempo marking is *legg.* (lento).

134

Musical score for measures 134-138. It consists of three staves: a treble clef staff with a melodic line, a middle treble clef staff with a harmonic accompaniment, and a bass clef staff with a bass line. The key signature is two sharps (F# and C#). The tempo marking is *dim.* (diminuendo).

139

*Lo stesso mo*

Musical score for measures 139-143. It consists of three staves: a treble clef staff with a melodic line, a middle treble clef staff with a harmonic accompaniment, and a bass clef staff with a bass line. The key signature is two sharps (F# and C#). The tempo marking is *Lo stesso mo* (Allo stesso modo).

143

Musical score for measures 143-147. It consists of three staves: a treble clef staff with a melodic line, a middle treble clef staff with a harmonic accompaniment, and a bass clef staff with a bass line. The key signature is two sharps (F# and C#).

PROBEPARTITUR  
Ausgabequalität gegenüber Original evtl. gemindert • Evaluation Copy - Quality may be reduced • Carus-Verlag

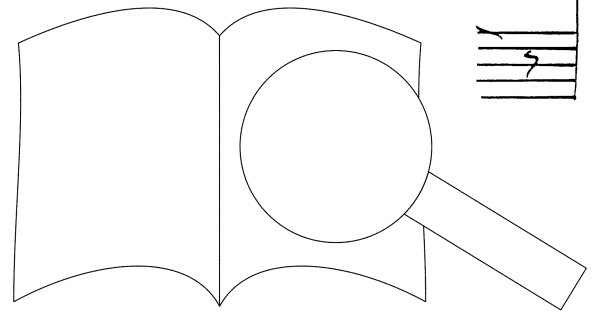

149

*p*  
*sempre p*

151

*p*

155

159

*cresc.*

PROBEPARTITUR  
Ausgabequalität gegenüber Original evtl. gemindert • Evaluation Copy - Quality may be reduced • Carus-Verlag

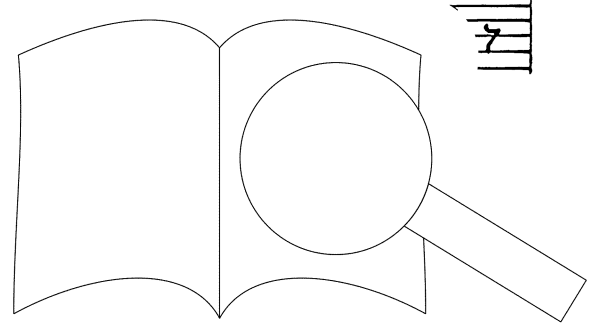

163

Musical score for measures 163-166. The score consists of three staves: a treble clef staff with a melodic line, a middle treble clef staff with chords, and a bass clef staff with a bass line. The key signature has two sharps (F# and C#). The music features a mix of eighth and sixteenth notes. A dynamic marking 'p' (piano) is present in the first and second staves.

167

Musical score for measures 167-170. The score consists of three staves: a treble clef staff with a melodic line, a middle treble clef staff with chords, and a bass clef staff with a bass line. The key signature has two sharps. The music continues with similar rhythmic patterns. A dynamic marking 'p' is present in the second staff.

171

Musical score for measures 171-174. The score consists of three staves: a treble clef staff with a melodic line, a middle treble clef staff with chords, and a bass clef staff with a bass line. The key signature has two sharps. The first staff begins with a 'cresc.' (crescendo) marking. The second staff has the instruction 'etwas auffüllen' (fill in a bit) written below it. A dynamic marking 'p' is present in the second staff.

175

Musical score for measures 175-178. The score consists of three staves: a treble clef staff with a melodic line, a middle treble clef staff with chords, and a bass clef staff with a bass line. The key signature has two sharps. The first staff has a 'pizz.' (pizzicato) marking. The second staff has the instruction 'wieder r.' (again r.) written below it. A dynamic marking 'p' is present in the first staff.

PROBEPARTITUR  
 Ausgabequalität gegenüber Original evtl. gemindert • Evaluation Copy - Quality may be reduced • Carus-Verlag

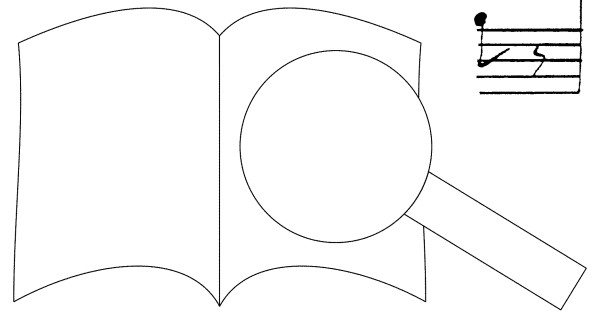

179 *Andante*

HW: Gemischt Horn 8  
Spitzflöte 4  
(Hohlflöte 2)

(Lunga)

182

RP vorbereiten: Gedackte 8 (oder zarte Zunge)  
Rohrflöte 4  
Prinzipal 2 (+ Trem.)

185

188

190

PROBEPARTITUR

Ausgabequalität gegenüber Original evtl. gemindert • Evaluation Copy - Quality may be reduced • Carus-Verlag

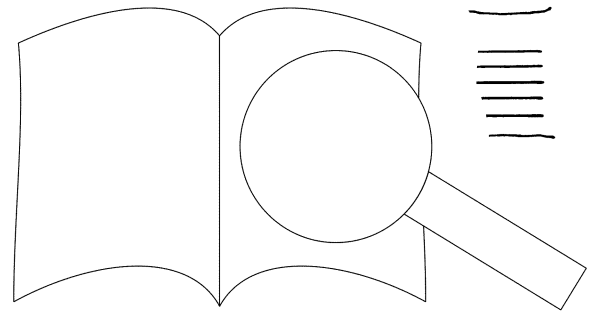

191

quasi rall. a tempo

Musical score for measures 191-192. It consists of three staves: a vocal line at the top, a piano accompaniment in the middle, and a bass line at the bottom. The tempo markings 'quasi rall.' and 'a tempo' are placed above the vocal staff. The music is in a key with one sharp (F#) and a 4/4 time signature.

193

espress.

(bleibt RP)

Musical score for measures 193-195. It consists of three staves: a vocal line at the top, a piano accompaniment in the middle, and a bass line at the bottom. The tempo marking 'espress.' is placed above the vocal staff. The instruction '(bleibt RP)' is written in the piano part. The music is in a key with one sharp (F#) and a 4/4 time signature.

196

ten.

Musical score for measures 196-198. It consists of three staves: a vocal line at the top, a piano accompaniment in the middle, and a bass line at the bottom. The tempo marking 'ten.' is placed above the vocal staff. The music is in a key with one sharp (F#) and a 4/4 time signature.

PROBEPARTITUR

Ausgabequalität gegenüber Original evtl. gemindert • Evaluation Copy - Quality may be reduced • Carus-Verlag

199

Musical score for measures 199-201. It features four staves: two treble clefs and two bass clefs. The music includes various note values, rests, and dynamic markings such as *pp* and *dim.*.

202

*molto espr.*

Musical score for measures 202-204. It features four staves. The music is marked *molto espr.* and includes a *dim.* marking. The notation includes slurs and various rhythmic patterns.

205

207

Musical score for measures 205-207. It features four staves. The music includes a *pp* marking and a *dim.* marking. The notation includes slurs and various rhythmic patterns.

PROBEPARTITUR

Ausgabequalität gegenüber Original evtl. gemindert • Evaluation Copy - Quality may be reduced • Carus-Verlag

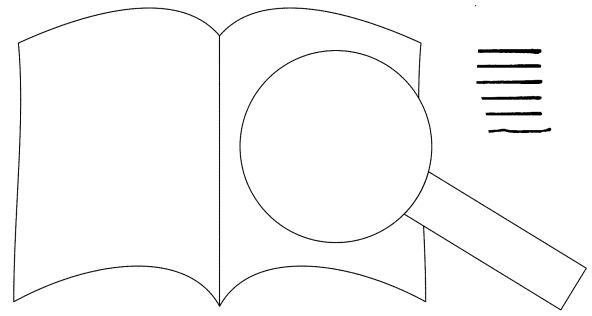

208 *ritenendo* *dolciss.*

*sost.* *dim.* *pp*

*sost.* *dolciss. tranquillo*

This system contains three staves of music. The top staff has a melodic line with a slur over measures 208-210, marked with *ritenendo* and *dolciss.*. The middle staff has a more rhythmic accompaniment, also with a slur over measures 208-210, marked with *sost.* and *dolciss. tranquillo*. The bottom staff shows a bass line with some rests.

210

This system contains three staves of music. The top staff continues the melodic line from the previous system. The middle and bottom staves continue the accompaniment. The music is marked with various dynamics and articulation marks.

213

214

*dim.*

This system contains three staves of music. The top staff has a melodic line with a slur over measures 213-215, marked with *dim.*. The middle and bottom staves continue the accompaniment. The music is marked with various dynamics and articulation marks.

PROBENPARTITUR

Ausgabequalität gegenüber Original evtl. gemindert • Evaluation Copy - Quality may be reduced • Carus-Verlag

216

*RP* *lamentoso*

220

224

*Tranquillo assai*

*p dolce, espressivo*

BW: Gedackt 8  
Rohrflöte 4

PROBEPARTITUR

Ausgabequalität gegenüber Original evtl. gemindert • Evaluation Copy - Quality may be reduced • Carus-Verlag

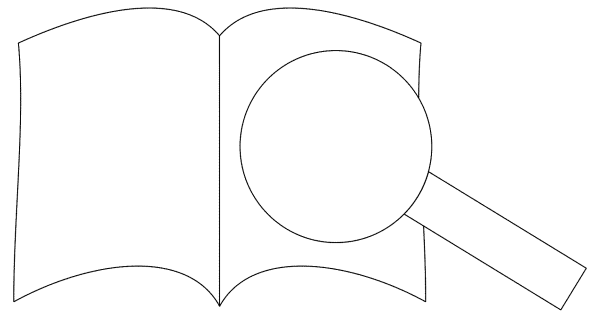

227

Musical score for measures 227-229. The score is written for three staves (treble, alto, and bass clefs). It features a complex melodic line with many slurs and ties. A dynamic marking 'p' is present at the beginning of the first staff.

230

Musical score for measures 230-232. The score continues with three staves. A 'cresc.' (crescendo) marking is placed under the first staff. The notation includes various rhythmic values and slurs.

233

Musical score for measures 233-235. The score continues with three staves. The notation is dense with many slurs and ties. A dynamic marking 'p' is visible.

236

Musical score for measures 236-238. The score continues with three staves. The notation includes many slurs and ties. A dynamic marking 'p' is visible.

PROBEPARTITUR  
 Ausgabequalität gegenüber Original evtl. gemindert • Evaluation Copy - Quality may be reduced • Carus-Verlag

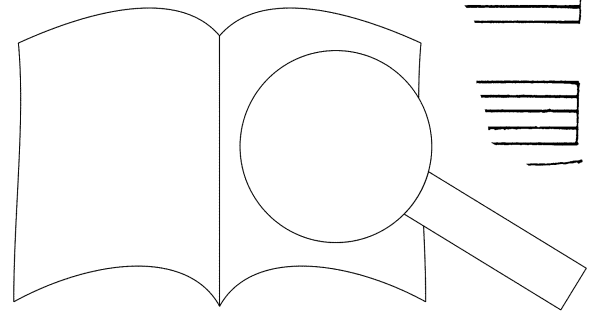

239

*HW merklich verstärkt* *sostenuto*

242

*quieto* *delic*  
*P dolce* *quieto* *legatissimo*

245

*wieder weg*

*HW wieder mit 16'*

248

*delicatissimo*

*-16'*

: Zunge 8' oder Gedackt 8' + Hörulein

PROBENPARTIENUR  
Ausgabequalität gegenüber Original evtl. gemindert • Evaluation Copy - Quality may be reduced • Carus-Verlag

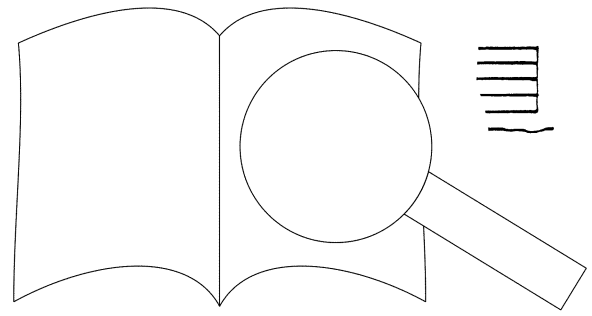

251

*dolcissimo*

*allmählich etwas auffüllen*

254

*largamente*

*espré*

257

*Original evtl. gemindert*

*P merki*

PROBEPARTITUR

Ausgabequalität gegenüber Original evtl. gemindert • Evaluation Copy - Quality may be reduced • Carus-Verlag

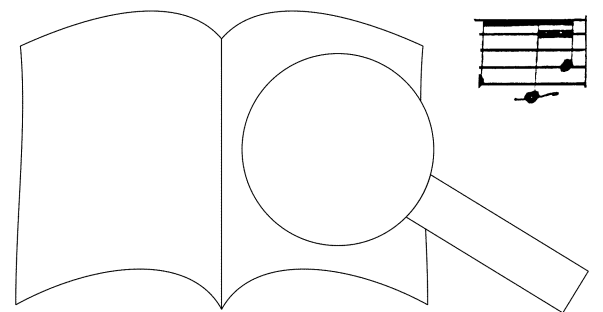

*molto espressivo*

259

261 *sost.*

*sempre cr*

263

*P beträchtlich auffüllen*

PROBEPARTITUR  
 Ausgabequalität gegenüber Original evtl. gemindert • Evaluation Copy - Quality may be reduced • Carus-Verlag

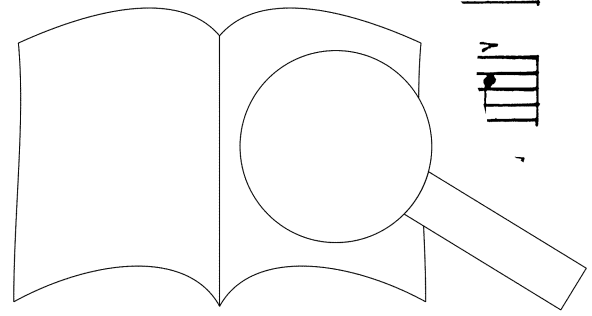

266

268

Musical score for measures 266-268. The top staff features a complex melodic line with many slurs and accents. The bottom two staves provide harmonic support with chords and bass lines.

269

*Allegro deciso, un poco maestoso*

Musical score for measures 269-270. Measure 269 contains a dense melodic passage. Measure 270 is marked with a common time signature and includes performance instructions: *RP: Tutti (ohne Zungen)*, *con forza*, and *HW: Vorplenum*.

271

Musical score for measures 271-273. Measure 271 shows a change in the melodic line. Measures 272-273 continue the melodic and harmonic development.

274

Musical score for measures 274-275. Measure 274 features a melodic line with a prominent slur. Measure 275 concludes the section with a final melodic flourish.

PROBEPARTITUR  
 Ausgabequalität gegenüber Original evtl. gemindert • Evaluation Copy - Quality may be reduced • Carus-Verlag

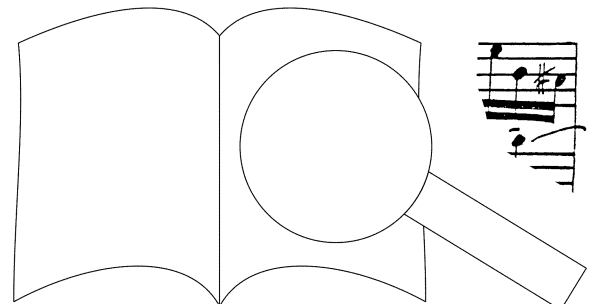

277

280

283

286

PROBEEPARTEIL  
Ausgabequalität gegenüber Original evtl. gemindert • Evaluation Copy - Quality may be reduced • Carus-Verlag

289

292 *con fuoco*

295

*(poca sost.)*

*dramat.*

RP: Plenum (mit Zungen)

P: Plen  
mit Zi

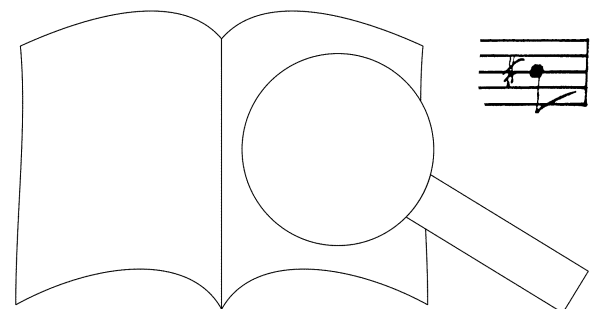

PROBEPARTITUR

Ausgabequalität gegenüber Original evtl. gemindert • Evaluation Copy - Quality may be reduced • Carus-Verlag

298 *appassionato*

Musical score for measures 298-300. The score is written for a piano and includes a vocal line. The tempo is marked *appassionato*. The key signature has two sharps (F# and C#). The music features a complex texture with multiple voices and piano accompaniment.

301

Musical score for measures 301-303. The tempo is marked *(piu sost.)*. The key signature has two sharps. The music continues with a similar texture to the previous section.

304

Musical score for measures 304-306. The tempo is marked *calmando*. The key signature has two sharps. The music features a vocal line with the lyrics "bauen bis auf Gemische". The piano accompaniment is more active.

PROBENPARTITUR  
 Ausgabequalität gegenüber Original evtl. gemindert • Evaluation Copy - Quality may be reduced • Carus-Verlag

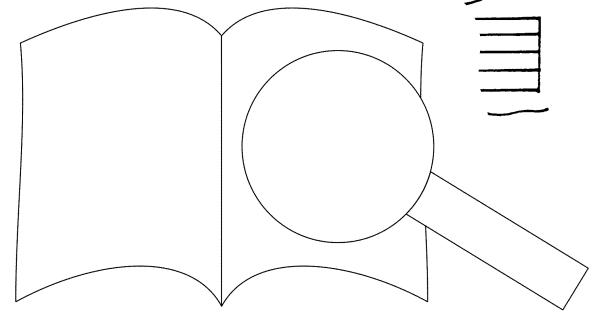

307

vall.

dim.

Musical score for measures 307-308. The score is written for a woodwind instrument in G major (one sharp). It features a melody in the upper voice with a decrescendo (dim.) and a tempo marking of 'vall.' (rallentando). The lower voices provide harmonic support with chords and moving lines.

309

Più lento

RP: Gedackt 8'  
 Rohrmasat 2 2/3' (+ Trem.)

espressivo

Musical score for measures 309-310. The tempo is marked 'Più lento'. The score includes performance instructions: 'RP: Gedackt 8' Rohrmasat 2 2/3' (+ Trem.)' and 'espressivo'. The melody is characterized by sixteenth-note patterns with slurs and ties. The lower voices continue with harmonic accompaniment.

311

p

-Rohrmasat 2'

Musical score for measures 311-312. The score begins with a piano (p) dynamic marking. It features a melody with slurs and ties, and a tempo change to 'più lento'. A performance instruction '-Rohrmasat 2'' is present. The lower voices provide accompaniment with chords and moving lines.

PROBEPARTITUR  
 Ausgabequalität gegenüber Original evtl. gemindert • Evaluation Copy - Quality may be reduced • Carus-Verlag

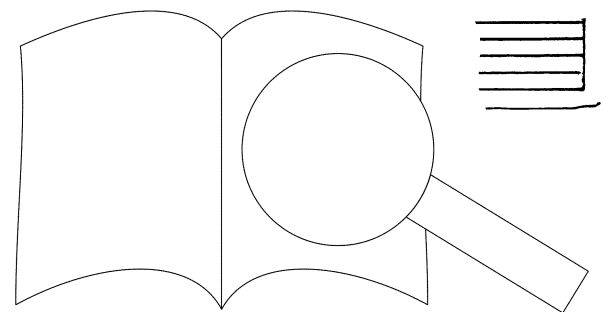

313

315

317 *lento*

*pp*

*poco ritenuendo*

PROBEPARTITUR

Ausgabequalität gegenüber Original evtl. gemindert • Evaluation Copy - Quality may be reduced • Carus-Verlag

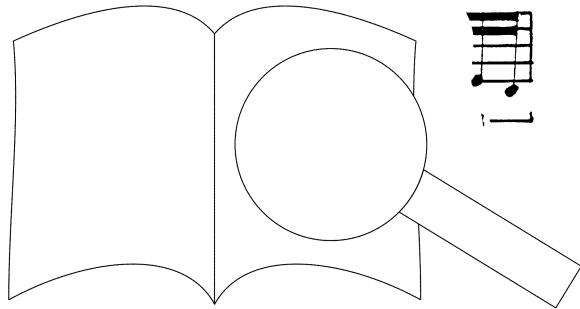

Più tranquillo, apoteotico

dolcissimo

319

RP: Gedackt 8' gemischt 1 1/3''

HW bleibt gemischt 8''

321

323

PROBEPARTITUR

Ausgabequalität gegenüber Original evtl. gemindert • Evaluation Copy - Quality may be reduced • Carus-Verlag

Tempo del Tema

325

327

329

PROBEPARTITUR  
 Ausgabequalität gegenüber Original evtl. gemindert • Evaluation Copy - Quality may be reduced • Carus-Verlag

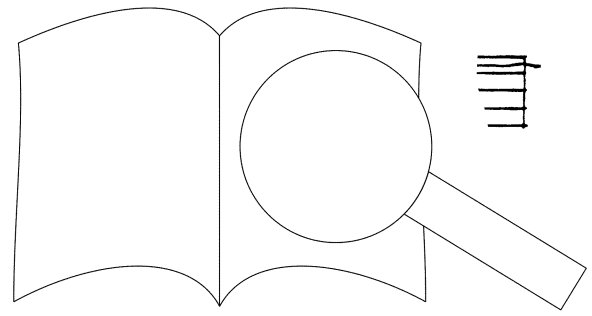

334

*dolcissimo*

*sempre più diminuendo*

334

*Adagio*

*quasi sacro*

sw: nur Gedackt 8' oder (sehr zartes) Krummhorn

19e)

22e)

27e)

PROBE-PARTITUR

Ausgabequalität gegenüber Original evtl. gemindert • Evaluation Copy - Quality may be reduced • Carus-Verlag

Heide

1978 H.Bd.

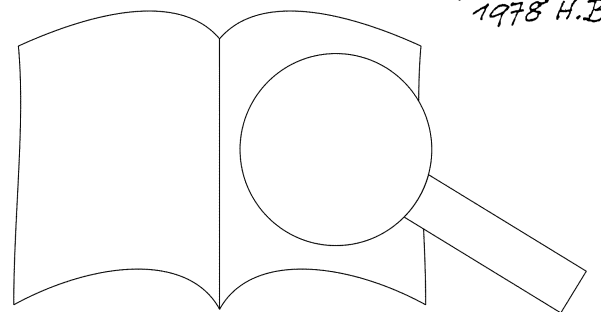

**PROBE-PARTITUR**  
Ausgabequalität gegenüber Original evtl. gemindert • Evaluation Copy - Quality may be reduced • Carus-Verlag 

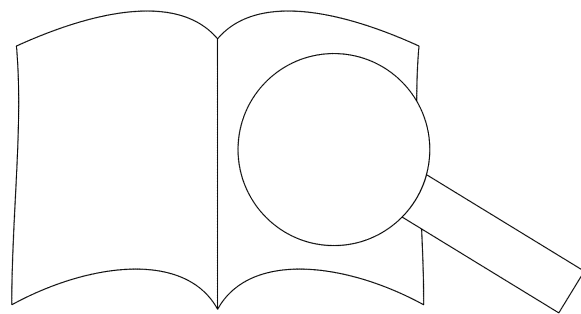

## Anmerkung

Die vorliegende Ausgabe der *Variationen* aus Ferruccio Busonis zweiter Violinsonate in der Fassung für Violine und Orgel von Helmut Bornefeld (BoWV 189)\* ist eine verkleinerte Reproduktion von Bornefelds Reinschrift. Das Autograph befindet sich im Besitz von Frau Waltrud Bornefeld (Heidenheim).

Beschreibung: Das Werk ist mit Tusche auf Transparentpapier geschrieben, die Notenlinien sind einzeln gezogen. Jeweils zwei Seiten stehen auf einem 37 x 62 cm großen Bogen, und zwar links eine ungerade, rechts die darauf folgende gerade Seite. Diese Anordnung war durch die Art der Vervielfältigung bedingt: Es wurden Lichtpausen hergestellt, die dann – gefalzt – zu einem Notenband zusammengeheftet wurden.

Es fällt auf, daß Helmut Bornefeld sich selbst als Bearbeiter der *Variationen* überhaupt nicht erwähnt, weder auf der Titelseite noch auf Seite 2. Das hängt damit zusammen, daß die Werke Busonis zur Zeit der Entstehung dieser Bearbeitung (1978) noch urheberrechtlich geschützt waren und deshalb der Name des Bearbeiters auf Programmen nicht auftauchen durfte.

Einige geringfügige Errata des sehr sorgfältig verfaßten Autographs (z. B. vergessene Akzidentien oder Taktzahlen) wurden in der Reproduktionsvorlage berichtigt. Das Korrektorexemplar des Unterzeichneten gibt darüber genaue Auskunft.

Bornefelds Busoni-Bearbeitung entstand als Programm-Gegenstück zu seiner eigenen Fantasie *Rebec* für Violine und Orgel (CV 29.127). Ihre Erst- bzw. Uraufführung fanden beide Werke am 18. Oktober 1979 in der Michaelskirche Heidenheim durch Werner Keltsch (Violine) und Gerhard Bornefeld (Orgel). Aus der Einführung, die Helmut Bornefeld zu diesem Konzert schrieb, seien im Folgenden noch die die *Variationen* betreffenden Sätze mitgeteilt:

Ferruccio Busoni (1866–1924) schrieb 1907 seinen *Entwurf einer neuen Ästhetik der Tonkunst*, der heute noch (und wieder) ein bewegendes Dokument geistiger Klarsicht darstellt. Im Gegensatz zum Stil seiner Zeit, der einer fortschrittssüchtigen Klanghypertrophie huldigte, postulierte er eine „neue Klassizität“, die im Verzicht auf außermusikalische Vorstellungen und Inhalte ihre Freiheit finden sollte.

Busoni war (als excellenter Pianist) mit dem Schaffen J. S. Bachs engstens vertraut; das spricht auch aus seiner 2. Violinsonate, der die *Variationen über Wie wohl ist mir, o Freund der Seelen* entnommen sind. Man kann sich heute kaum mehr vorstellen, welche „Revolution“ es bedeutete, ohne den damals modischen Sinnenkitzel und Reizverschleiß wieder „rein musikalische“ Musik zu schreiben. Trotz erstaunlicher Avantgardismen seines Spätwerks blieb Busoni im Grunde diesem Klassizismus treu; daher mag es rühren, daß er – bis heute weit unterbewertet – weder im Bereich der Konvention noch in dem der klassischen Moderne den gebührenden Platz finden konnte.

Schornbach, im Juni 1997

Gerhard Bornefeld

\*Die Numerierung folgt dem „Systematischen Werkverzeichnis“ von Dr. Joachim Sarwas, enthalten in dessen Buch *Helmut Bornefeld, Studien zu seinem „Choralwerk“; mit einem Verzeichnis seiner Werke*, Frankfurt am Main, Verlag Peter Lang (Reihe 36, Band 72), 1991. Der Carus-Verlag übernimmt diese Werknummern in seiner Reihe 29 (Helmut-Bornefeld-Reihe) als Verlagsnummern.



<b>Kantoreisätze / Stimmen und Instrumente</b>		<b>Volksliederbuch / 2–6stg Coro, [Instrumente]</b>	29.087
4: Psalmen, Gebete	29.004	Xenia I (nach Mörike) / 2–3stg Frauenchor, Pfte	29.095
6: Tageszeiten, Tod und Ewigkeit	29.006	Xenia II (nach Mörike) / 2–3stg Frauenchor, Pfte	29.096
Allein Gott in der Höh, 3 Sätze / 1–4stg Coro, Instr	29.005/10	Zwei Volksliedsätze / Coro SATB [Oberstimme]	in 2.022
Ausgang und Eingang, Kantoreisätze, Kanons, Volkslieder	2.062		
Drei Kantoreisätze (Trinitatis) / 2–3stg Coro, Instr	29.002/10	<b>Sologesang und Orgel</b>	
Kleine Liedpassion „Jesu Kreuz“ / 2–4stg Coro, Melinstr	29.010	Siehe auch Choralkantaten 1 und 9	
Nun bitten wir den Heiligen Geist, 2 Sätze / 3–5stg Coro	in 2.022	Hirtenlieder / tiefere Singstimme, Org	29.099
Zwei Kantoreisätze (Pfingsten) / 2–3stg Coro, Instr	29.002/20	Memento mori / mittlere Singstimme, Org	29.098
		Psalm der Nacht (Nelly Sachs) / S, Org	29.101
		Siona / S, Org	29.100
<b>Begleitsätze / Orgel (Melodieinstrumente)</b>		Bach/Bornefeld: Vergnügte Ruh, BWV 170 / A, Org	29.208
1: Advent – Epiphantias	29.013	Brahms/Bornefeld: Vier ernste Gesänge op. 121 / A(B), Org	29.205
2: Passion – Trinitatis	29.014	Dvořák/Bornefeld: Psalmen, 6 Bibl. Lieder / mittl. Stimme, Org	29.202
3: Kirche, Wort, Sakrament	29.015	Hindemith/Bornefeld: Die Geburt Christi, Drei Stücke / S, Org	29.204
4: Psalmen, Gebete	29.016	- Die Passion, Drei Stücke / S, Org	29.203
5: Lob und Dank, Glaube	29.017	Monteverdi/Bornefeld: Marienklage / A, Org	29.206
6: Tageszeiten, Tod und Ewigkeit	29.018	Schubert/Bornefeld: Geistliche Lieder / mittlere Stimme, Org	29.210
<b>Orgelchoralsätze / Chor- oder Einzelgesang, Orgel</b>		<b>Sologesang, Orgel und Instrumente</b>	
1: Advent – Trinitatis	29.025	Siehe auch Choralkantaten 1, 5 und 12	
2: Kirche, Wort, Psalmen, Gebet	29.026	Bach/Bornefeld: Jauchzet Gott, BWV 51, / S, Tr, Org	29.212
3: Lob, Glaube, Tageszeiten, Ewigkeit	29.027	- Lobe den Herren, Arie + Choral, BWV 137 / S, Tr, Org	29.213
Aus meines Herzens Grunde (Morgen), aus OS 3	29.027/10		
Wir danken dir (Ostern), aus OS 1	29.025/10	<b>Orgel</b>	
		Siehe auch Begleitsätze, Choralvorspiele, Choralpartiten	
<b>Choralvorspiele / Orgel</b>		Orgelsonate 1965/66	29.105
1: Advent – Epiphantias	29.029	Orgelstücke, 7 Intonationen	29.033
2: Passion – Trinitatis	29.030	Bach/Bornefeld: Partita in d, BWV 1004	29.179
3: 1930/70 (ganzes Kirchenjahr)	29.031	- Sonate in C, BWV 1005	29.177
4: 1979/83 (ganzes Kirchenjahr)	29.032	Schubert/Bornefeld: Fantasie in f, D 940	29.178
<b>Choralmotetten / Chor a cappella</b>		<b>Orgel und Instrumente</b>	
1: O Heiland, reiß die Himmel auf / SSATB	29.035	Siehe auch Choralsonaten 1, 3 und 4	
2: Ermuntere dich, mein schwacher Geist / SATB	29.036	Appenzeller Kuhreihen / Trb, Glocke, Positiv, Org	29.168
3: Jesus soll die Losung sein / SAM	29.037	Liturgische Rhapsodie / VI, Tast.	29.129
5: Wir danken dir, Herr Jesu Christ / SSATTB	29.038	Lituus (in memoriam H. A. Metzger) / Trb, Org	29.124
6: O Haupt voll Blut und Wunden / SAM	29.039	Rebec, Fantasie / VI, Org	29.127
7: Mit Freuden zart / SSATB	29.040	Ros und Lilie morgentaulich ... / Bflf, Fl, Tast	29.130
8: Jesus Christus herrscht als König / SATB	29.041	Threni, 9 Stücke (Nelly Sachs) / Eh, Org	29.123
9: Heiliger Geist, du Tröster mein / SATB	29.042	Trivium für 3 Spieler / Bflf, Gambe, Tast	29.116
10: Es wolle Gott uns gnädig sein / SATB	29.043	Bach/Bornefeld:	
Kleine Liedmesse / SATB	29.048	- Acht Choralvorspiele / Ob (Eh, Clt, Cor, Tr, Trb, Fg)	29.188
		- Das Musikalische Opfer, BWV 1079 / Fl, VI, Org	29.185
<b>Choralkantaten / Stimmen und Instrumente</b>		- Die Kunst der Fuge / Kammerorch, Cemb, Org (auf Anfrage)	29.184
1: O gläubig Herz / S(T), Org, [Coro SATB, Melinstr]	29.050	- Drei Choralvorspiele / Eh (Cor, Va), Org	29.186
2: All Morgen ist ganz / Coro SA(M), 2 Melinstr, Tast, [Va, Vc]	29.051	- Drei Choralvorspiele / Vc, Org	29.193
3: Lobet den Herren, alle / 1–2stg Coro, 2 Melinstr, Tast	29.052	- Konzert in d, BWV 1052 / Org, Orch (2 Ob, Eh, Fg, Str)	29.197
4: Herr Jesu Christ, dich / Coro SSATB, 2 Tr, Blech	29.053	Busoni/Bornefeld: Variationen über Bach, BWV 517 / VI, Org	29.189
5: Der Herr ist mein getreuer Hirt / S(T), Fl(Bflf), Org, [Coro]	29.054	Mozart/Bornefeld: Andante und Fuge in A, KV 402 / VI, Org	29.195
6: Mein Seel, o Herr, muß loben / 2stg Coro, Org, [2 Melinstr]	29.055	Telemann/Bornefeld: Sonate in G / Eh (Va), Org	29.187
7: Du meine Seele, singe / 1stg Coro, 2 Tr, Timp, Blech, Org	29.056		
8: O Traurigkeit, o Herzeleid / Coro SAM, 2 VI, [Vc], Org	29.057	<b>Instrumentalwerke</b>	
9: Wachet auf, ruft uns die Stimme / S, Org	29.058	Alte Weisen / 2–3 Bflf, [Pfte]	29.218
10: Herr Jesu Christ, du höchstes Gut / Coro SAM, Org	29.059	Arkadische Suite / Bflf f <sup>1</sup> , Glocke	29.157
11: Fröhlich soll mein / S, Fl, Va, [Vc], Coro SSATB, Org	29.060	Drei Suiten / Bflf c <sup>2</sup>	29.134
12: Wie schön leuchtet der Morgenstern / 2 S, Fl, Org	29.061	Drei Stücke / Bflf f <sup>1</sup> (Fl)	in 11.102
		Die Tanzlaube, 6 Studien / Bflf c <sup>2</sup> , Fl, Tast	29.219
<b>Choralpartiten / Orgel</b>		Duo concertant / Vibraphon, Marimbaphon	29.152
1: Wir glauben all an einen Gott	29.064	Fiori d'amore, kleine Suite / Obda (Ob, Eh)	29.166
2: Der Herr ist mein getreuer Hirt	29.065	Fünf Suiten / Bflf f <sup>1</sup> (Fl)	29.133
3: Nun komm, der Heiden Heiland	29.066	Kinderlieder / Pfte, [Instrumente]	29.145
4: Mit Fried und Freud ich fahr dahin	29.067	Liturgische Rhapsodie / VI, Tast.	29.129
5: Gott der Vater wohn uns bei (Trio)	29.068	Lugubrien (zu Worten aus dem „Buch Versammler“) / Vc	29.162
6: Komm, Gott Schöpfer, Heiliger Geist	29.069	Ritual II / Schlagzeug solo	29.154
7: Christus, der ist mein Leben	29.070	Ros und Lilie morgentaulich ... / Bflf c <sup>2</sup> , Fl, Tast	29.130
8: Das Te Deum deutsch	29.071	Sechs Bagatellen / Git, Cemb	29.169
		Sonatine / Pfte	29.147
<b>Choralsonaten / Instrumente</b>		Sonatine / Bflf c <sup>2</sup> , Pfte	29.148
1: Auf meinen lieben Gott / Fl(Ob), Tast	29.072	Sonatine für Blechbläser / 2 Tr, 2 Trb, Tuba (Holz)	29.140
2: Weihnachtssonate / Bflf(Str)quartett, [Perc]	29.073	Tibulidium / Bflf c <sup>2</sup> (f <sup>2</sup> ), Fl (Pic)	29.165
3: Der Tag bricht an / VI, Clt (Va), Tast	29.074	Toccata paschalis (Christ ist erstanden) / Cemb	29.164
4: Auf, auf, mein Herz / Tr, Tast	29.075	Tractus über „Ach wie flüchtig“ / Fl	in 13.069
		Trivium für 3 Spieler / Bflf, Gambe, Tast	29.116
<b>Sonstige geistliche Chorwerke</b>		Vier leichte Stücke / Bflf c <sup>2</sup> , Pfte	in 11.112
Alle Welt singe (Weihnachtslieder) / Stimmen, Instrumente	29.079		
Drei Wochensprüche (Adv., Sexag., Ostern) / 1stg Coro, Org	in 2.034	<b>Lieder</b>	
O daß ich wäre wie in den vorigen Monden (Hiob) / Coro SSATB	29.077	Lieder am Klavier zu singen / mittlere Stimme, Pfte	29.171
Spruchkanons / 2–8 Stimmen	29.078		
Zwei Psalmotetten / 4–5stg Coro	in 2.022/29.080	<b>Oratorische Werke</b>	
		Choralkonzert „Lobt Gott, ihr frommen Christen“	
<b>Weltliche Chorwerke</b>		S, T, Coro SATB, Blech, Org, Timp, Perc (auf Anfrage)	29.232
Einkehr, Kantate / Coro SSA(M), 2 Melinstr, Vc, [Pfte]	29.086	Das Buch Versammler / 17 Solostimmen (5S, 4A, 4T, 4B),	
Jung bin ich, Volkslieder / Singstimme, Pfte, [Melinstr]	29.097	Sprecherin, Sprecher, Org (auf Anfrage)	29.083
Kanons nach alten Volksliedern / 2–24 Stimmen	29.084	Händel/Bornefeld:	
Kanons nach Kinderliedern / 2–5 Stimmen	29.085	- Frohsinn und Schwermut, KA (auf Leihbasis)	29.214/03
Stern und Blume, 12 Lieder (Brentano) / 2–6stg Coro	29.092		