

Josef Gabriel

RHEINBERGER

Requiem

op. 60

Soli (SATB), Coro (SSATBB)
2 Flauti, 2 Oboi, 2 Clarinetti, 2 Fagotti
3 Corni, 3 Tromboni, Tuba, Timpani
2 Violini, 2 Violen, Violoncello / Contrabbasso

mit einem Nachwort von / with a postscript by
Harald Wanger

Revidierter Reprint der Erstausgabe Mainz 1872
Revised reprint of the first edition Mainz 1872

Sämtliche Werke · Complete Works

Klavierauszug / Vocal score
vom Komponisten / from composer



Carus 50.060/03

Inhalt

Introitus et Kyrie

- 1. Requiem aeternam (Coro SATB) 1
- Kyrie (Soli e Coro SATB) 9

Sequentia

- 2. Dies irae (Coro SATB) 10
- 3. Recordare (Soli e Coro SATB) 20
- 4. Qui Mariam (Coro SSATBB) 27
- 5. Confutatis (Soli e Coro SATB) 33

Offertorium

- 6. Domine Jesu Christe (Coro SATB) 48
- 7. Quam olim Abrahae (Canon) (Coro SATB) . . 56
- 8. Hostias (Soli e Coro SATB) 62

Sanctus

- 9. Sanctus (Coro SATB) 71
- 10. Benedictus (Soli e Coro SATB) 75

Agnus Dei et Communio

- 11. Agnus Dei (Coro SSATTB) 88
- 12. Lux aeterna (Grave) (Coro SATB) 95
- Requiem aeternam (Coro SSATB) 106

- Nachwort 110

Zu diesem Werk liegt folgendes Aufführungsmaterial vor:
Partitur (Carus 50.204),
Klavierauszug (Carus 50.060/03), Chorpartitur (Carus 50.060/05),
komplettes Orchestermaterial (Carus 50.060/19).

The following performance material is available for this work:
full score (Carus 50.204),
vocal score (Carus 50.060/03), choral score (Carus 50.060/05),
complete orchestral material (Carus 50.060/19).

Introitus et Kyrie

1. Requiem aeternam

Josef Gabriel Rheinberger, op. 60
1839 – 1901

Andante molto. ♩ = 63.

SOPRAN.
ALT.
TENOR.
BASS.
PIANO.

8 TUTTI. pp

Re - quiem ae - ter - nam do - nae - is Do - mine
E - wigsanfte Ru - he gib den See - len, Gott und Herr!

Re - quiem ae - ter - nam do - nae - is Do - mine
E - wigsanfte Ru - he gib den See - len, Gott und Herr!

Re - quiem ae - ter - nam do - nae - is Do - mine
E - wigsanfte Ru - he gib den See - len, Gott und Herr!

Ped * Ped * Ped * Ped *

et lux per. pe. tu. a lu. ce. at e. is re. quiem ae.
 es leuch. te himmlisch Licht zu ih. rem Frie. den. E. wig sanfte

et lux per. pe. tu. a lu. ce. at e. is re. quiem ae.
 es leuch. te himmlisch Licht zu ih. rem Frie. den. E. wig sanfte

et lux per. pe. tu. a lu. ce. at e. is re. quiem ae.
 es leuch. te himmlisch Licht zu ih. rem Frie. den. E. wig sanfte

Ped Ped Ped *

na e. is Do. mi. ne et lux per. pe. tu. a
 den See. len, Gott und Herr! es leuchte himmlisch Licht

na e. is Do. mi. ne et lux per. pe. tu. a
 den See. len, Gott und Herr! es leuchte himmlisch Licht

tem ae. ter. nam do. na e. is Do. mi. ne
 Ru. he gib den See. len, Gott und Herr! et und

ter. nam do. na e. is do. na e. is Do. mi. ne et lux
 Ru. he gib den See. len, gib den See. len, Gott und Herr! und Licht

Ped * Ped * Ped * Ped *

— lu. ce. at e. is. Re. quiem ae. ter. nam do. na e. is.
 — zu ih. rem Frie. den. E. wigsanfte Ru. he gib den Seelen,

lu. ce. at e. is. Re. quiem ae. ter. nam do. na e. is.
 zu ih. rem Frie. den. E. wigsanfte Ru. he gib den Seelen,

lux lu. ce. at e. is.
 Licht zu ih. rem Frie. den.

— lu. ce. at e. is.
 — zu ih. rem Frie. den.

dim *pp*

Ped * Ped * Ped *

Ped

Do. mi. ne et lux per. pe. tu. a
 G. o. t. t. es leuchte himmlisch Licht

pp! *mf!*

Do. mi. ne et lux per.
 G. o. t. t. es leuchte

Re. quiem ae. ter. nam do. na e. is. Do. mi. ne
 E. wigsanfte Ru. he gib den Seelen, Gott und Herr!

Re. quiem ae. ter. nam do. na e. is. Do. mi. ne
 E. wigsanfte Ru. he gib den Seelen, Gott und Herr!

Ped * Ped * Ped * Ped *

Ped *

et lux per pe - tu.a lu - ce - at e - is et lux per
 es leuchte himm.lisch Licht zu ih - rem Frie - den, es leuchte

pe - tu.a lu - ce.at lu - ce - at e - is et lux per -
 himm.lisch Licht es leuchte zu ih - rem Frie - den, es leuchte

et lux per pe - tu.a lu - ce - at e - is et lux per -
 es leuchte himm.lisch Licht zu ih - rem Frie - den, es leuchte

et lux per pe - tu.a lu - ce - at e - is lux
 es leuchte himm.lisch Licht zu ih - rem Frie - den, leuch

p *f*

Ped * Ped * Ped *

...a lu - ceat e - is.
 himm.lisch Licht zu ihrem Frie - den.

pe - tu.a lu - ceat e - is.
 himm.lisch Licht zu ihrem Frie - den.

pe - tu.a lu - ceat e - is.
 himm.lisch Licht zu ihrem Frie - den.

pe - tu.a lu - ceat e - is. Te de - cet
 himm.lisch Licht zu ihrem Frie - den. Dich preist die

mf *p* *f marc.*

Ped * Ped *

f

Te de - cet hym - nus De - us in
 Dich preist die Hym - ne, dich, Gott in

Te de - cet hym - nus et ti - bi red
 Dich preist die Hym - ne und dir wird be -

Te de - cet hymnus De - us in Si - on,
 Dich preist die Hym - ne, dich - Gott in Si - on,

hymnus De - us in Si - on, et ti - bi red - de
 Hym - ne, dich - Gott in Si - on, und dir wird be - zah

f

Si - on,
 et ti - bi red - de - tur
 und dir wird Ge - lübd be -

de - te - bi red - de - tur vo - tum in Je - ru - salem
 zah - let dir wird Ge - lübd be - zah - let in Je - ru - salem

bi red - de - tur vo - tum in Je - ru - salem
 dir wird Ge - lübd be - zah - let in Je - ru - salem

tur et ti - bi red - de - tur vo - tum in Je - ru - sa -
 let, und dir wird Ge - lübd be - zah - let in Je - ru - sa -

dim.

p

vo-tum in Je - ru - sa - lem.
zah-let in Je - ru - sa - lem.

dim.

p

in Je - ru - sa - lem.
in Je - ru - sa - lem.

dim.

p

tum in Je - ru - sa - lem.
let in Je - ru - sa - lem.

dim.

p

lem, in Je - ru - sa - lem.
lem, in Je - ru - sa - lem.

dolce

dim.

pp

Ped

Ped *

Ped *

Ped *

Ped *

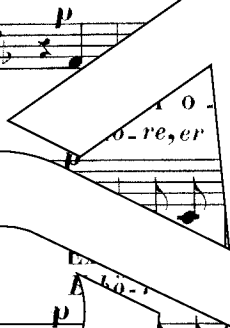

o - ti - onem me - am,
re unser Fle - hen,

o - ti - onem me - am,
re unser Fle - hen,

di o - ra - ti - onem me - am,
hö-re, er - hö-re unser Fle - hen,

Exau-di o - ra - ti - onem me - am,
Erhö-re, er - hö-re unser Fle - hen,

p

Ped *

Ped *

Ped *

Ped *

Ped *

Ped *

Ped *

mf ad te om-nis ca-ro ve-ni-et. Re qui-em
zu dir wird einst kommen al-les Fleisch. E-wig sanf-

mf ad te om-nis ca-ro ve-ni-et. Re qui-
zu dir wird einst kommen al-les Fleisch. E-wig

mf ad te om-nis ca-ro ve-ni-et. Re qui-
zu dir wird einst kommen al-les Fleisch. E-wig

mf ad te om-nis ca-ro ve-ni-et. *f* Re-qui-em qui-
zu dir wird einst kommen al-les Fleisch. Er-ge-Ruh-e wig
Pos.

Ped Ped * Ped *

mf ae-te - nam do - na e - is
- he gib den See - len,

mf em - nam do - na e - is
sanf - te - he gib den See - len, Gott und Herr!

mf ae - ter - nam do - na e - is
- te Ru - he gib den See - len,

em - ae - ter - nam do - na e - is
sanf - te Ru - he gib den See - len,

dim. *p*

Ped * Ped * Ped * Ped *

do - na e - is Do - mine et lux per - pe - tu.a
 gib den See - len, Gott und Herr! es leuch - te himm - lisch Licht

do - na e - is, et lux per - pe - tu.a
 gib den See - len, es leuch - te himm - lisch Licht

do - na e - is, et lux per - pe - tu.a
 gib den See - len, es leuch - te himm - lisch Licht zu

do - na e - is, et lux per - pe - tu.a
 gib den See - len, es leuch - te himm - lisch Licht

Ped

Ped

* Ped

* Ped

*

lu - ce - at e - is.
 zu ihrem Frie - den.

lu - ce - at e - is.
 zu ihrem Frie - den.

lu - ce - at e - is.
 zu ihrem Frie - den.

Ped

*

77 Sop.u.Alt.

SOLO.

mf Ky - ri - e e - lei - son - men!
Herr, o Herr, Erbar - men!

sf Chri - ste e - lei - son - men!
p Chri - stus! Er - bar - men!

mf

CHOR.

p Ky - ri - e e - lei - son - men.
Herr, o Herr, Erbar - men.

p

Bläser.

p

pp

83

sf Ky - ri - e!
Herr, o Herr!

sf

sf Chri - ste e - lei - son - men!
Chri - stus, Erbar - men!

sf Chri - ste e - lei - son - men.
p Chri - stus Er - bar - men

Ob.

p

sf

Ped *

Sequentia

2. Dies irae

Grave. ♩ = 56

Di - es
Tag der

es
den

ff

ff

ff

Bläser.

Viol.

p *sf*

p *sf*

ff

Ped *

9

di - es a sol - vet saeclum in fa - vil - la teste Da - vid cum Sy -
en, wenn das Welt. all bricht zu - sammen, wie Sy - bill und Da - vid

ae, di - es il - la sol - vet saeclum in fa - vil - la teste Da - vid cum Sy -
Ra - che, Tag der Flammen, wenn das Welt. all bricht zu - sammen, wie Sy - bill und Da - vid

Ped *

Ped *

su - - - rus.
hal - - - ten.

su - - - rus.
hal - - - ten.

su - - - rus.
hal - - - ten.

su - - - rus.
hal - - - ten.

cresc. *f* *me.*

* Ped *

8 Ped Ped

Tu - ba - mi - rum spar - gens so - num,
Die Po - saun' im Schre - ckens - to - ne,

p

Ped *

Tu - ba mi - rum spar - gens so - num per se -
 Die Po - saun' im Schre - ckens - to - ne sprengt die

Tu - ba mi - rum spar - gens so - num per se -
 Die Po - saun' im Schre - ckens - to - ne sprengt die

Tu - ba mi - rum spar - gens so - num per se -
 Die Po - saun' im Schre - ckens - to - ne sprengt die

Tu - ba mi - rum spar - gens so - num per se -
 Die Po - saun' im Schre - ckens - to - ne sprengt die

ped *

pul e re - gi - o - num,
 Grü b je - der Zo - ne,

pul re - gi - o - num,
 Grü je - der Zo - ne,

- cra re - gi - o - num,
 - ber je - der Zo - ne,

pul - cra re - gi - o - num,
 Grü - ber je - der Zo - ne,
 dim.

ped *

per se - pul - cra re - gi - o - num co - get om - nes co - get
 sprengt die Grä - ber je - der Zo - ne for - dert Al - le, fordert

p per se - pul - cra re - gi - o - num co - get om - nes co - get
 sprengt die Grä - ber je - der Zo - ne for - dert Al - le, fordert

p per se - pul - cra re - gi - o - num co - get om - nes co - get
 sprengt die Grä - ber je - der Zo - ne for - dert Al - le, fordert

p per se - pul - cra re - gi - o - num co - get om - nes co - get
 sprengt die Grä - ber je - der Zo - ne for - dert Al - le, fordert

Al - le, Al - te thronum. Mors stu - pe - bit et na -
 dem Thro - ne. Stau - nend se - hen Tod und

omnes, Al - le, Al - te thronum. Mors stu - pe - bit et na -
 Al - le, Al - le dem Thro - ne. Stau - nend se - hen Tod und

omnes, omnes an - te thronum. Mors stu - pe - bit et na -
 Al - le, Al - le zu dem Thro - ne. Stau - nend se - hen Tod und

omnes, omnes an - te thronum. Mors stu - pe - bit et na -
 Al - le, Al - le zu dem Thro - ne. Stau - nend se - hen Tod und

f *tr*

Ped * Ped *

tu - ra cum re - sur - get cre - a - tu - ra ju - di - can - ti re - spon - su - ra .
 Le - ben, die Ge - storbnen sich er - he - ben, Re - chen - schaft dem Herrn zu geben.

tu - ra cum re - sur - get cre - a - tu - ra ju - di - can - ti re - spon - su - ra .
 Le - ben, die Ge - storbnen sich er - he - ben, Re - chen - schaft dem Herrn zu geben.

tu - ra cum re - sur - get cre - a - tu - ra ju - di - can - ti re - spon - su - ra .
 Le - ben, die Ge - storbnen sich er - he - ben, Re - chen - schaft dem Herrn zu geben.

tu - ra cum re - sur - get cre - a - tu - ra ju - di - can - ti re - spon - su - ra .
 Le - ben, die Ge - storbnen sich er - he - ben, Re - chen - schaft dem Herrn zu geben.

Li - ber scrip - tus wird pro - fe - re - tur
 ein Buch wird auf - ge - schla - gen,

ber ein Buch - tus wird pro - fe - re - tur
 ein Buch wird auf - ge - schla - gen,

Clar.

p

Ped * Ped * Ped *

p un - Welt!

p in quo to - tum con - ti - ne - tur
 Da ist Al - les ein ge - tra - gen,

in quo to - tum con - ti - ne - tur
 Da ist Al - les ein ge - tra - gen,

p Ped * Ped * Ped * Ped *

de mun - dus ju - di - ce - tur. Ju - dex
 da raus dich zu ver - kla - gen. Sitzt der

f

un Welt, un - dus ju - di - ce - tur. Ju - dex
 Welt, raus dich zu ver - kla - gen. Sitzt der

f

de mun - dus ju - di - ce - tur. Ju - dex
 da raus dich zu ver - kla - gen. Sitzt der

f

un - de mun - dus ju - di - ce - tur. Ju - dex
 Welt, da raus dich zu ver - kla - gen. Sitzt der

mf Ped * Ped * Ped *

er - go cum se - de - bit quidquid la - tet ap - pa - re - bit: nil in -
 Rich - terdann und rich - tet, und was Dun - kel, wird ge - lich - tet, kei - ne

er - go cum se - de - bit quidquid la - tet ap - pa - re - bit: nil in -
 Rich - terdann und rich - tet, und was Dun - kel, wird ge - lich - tet, kei - ne

er - go cum se - de - bit quidquid la - tet ap - pa - re - bit: nil in -
 Rich - terdann und rich - tet, und was Dun - kel, wird ge - lich - tet, kei - ne

er - go cum se - de - bit quidquid la - tet ap - pa - re - bit: nil in -
 Rich - terdann und rich - tet, und was Dun - kel, wird ge - lich - tet, kei - ne

Ped Ped * Ped * Ped *

... tum rema - ne - bit. Quid sum — mi - ser — tunc die - turus,
 ... bleibt un - geschlichtet. Ach! was — werd'ich — Ar - mer — sagen?

... ul - tum re - ma - ne - bit. Quid sum — mi - ser — tunc die - turus,
 ... Schuld bleibt un - geschlichtet. Ach! was — werd'ich — Ar - mer — sagen?

... am rema - ne - bit. Quid sum — mi - ser — tunc die - turus,
 ... bleibt un - geschlichtet. Ach! was — werd'ich — Ar - mer — sagen?

ul - tum re - ma - ne - bit. Quid sum — mi - ser — tunc die - turus,
 Schuld bleibt un - geschlichtet. Ach! was — werd'ich — Ar - mer — sagen?

8^ marc. p

quem pa - tro - num ro - ga - tu - rus, cum vix jus - tus sit se -
 wel - chen Schutz und Rath er - fragen? *sf* da so - gar Ge - rech - te

quem pa - tro - num ro - ga - tu - rus cum vix jus - tus sit se -
 wel - chen Schutz und Rath er - fragen? da so - gar Ge - rech - te

quem pa - tro - num ro - ga - tu - rus cum vix jus - tus sit se -
 wel - chen Schutz und Rath er - fragen, da so - gar Ge - rech - te

quem pa - tro - num ro - ga - tu - rus cum vix jus - tus sit se -
 wel - chen Schutz und Rath er - fragen, da so - gar Ge - rech - te

ff Ped *

Rex! rex tre - men - dae majes - ta - tis. Rex!
 Herr! Kö - nig, furcht - bar hoch er - haben, Herr!

cu - rus? rex tre - men - dae majes - ta - tis. Rex!
 za - gen? Herr! Kö - nig, furcht - bar hoch er - haben, Herr!

gen? Rex! rex tre - men - dae majes - ta - tis. Rex!
 Herr! Kö - nig, furcht - bar hoch er - haben, Herr!

cu - rus? Rex! rex tre - men - dae majes - ta - tis. Rex!
 za - gen? Herr! Kö - nig, furcht - bar hoch er - haben, Herr!

pp *ff* *pp*

Ped * Ped * Ped * Ped *

rex tre-men-dae ma-jes-ta-tis! Qui sal-van-dos sal-vas
 Kö-nig, furcht-bar hoch er-ha-ben! Frei sind dei-ner Gna-den
 rex tre-men-dae ma-jes-ta-tis! Qui sal-van-dos sal-vas
 Kö-nig, furcht-bar hoch er-ha-ben! Frei sind dei-ner Gna-den
 rex tre-men-dae ma-jes-ta-tis! Qui sal-van-dos sal-vas
 Kö-nig, furcht-bar hoch er-ha-ben! Frei sind dei-ner Gna-den

rex tre-men-dae ma-jes-ta-tis! Qui sal-van-dos sal-vas
 Kö-nig, furcht-bar hoch er-ha-ben! Frei sind dei-ner Gna-den

Musical notation for piano accompaniment, including a large 'Cantus' watermark.

Ped * Ped * Ped *

Ga-ben, sal-va me fons pi-e-ta-tis fons pi-e-
 Ga-ben, re-tte re-t te mich Born ew-ger La-bung Born ew-ger
 gra-tis sal-va me fons pi-e-ta-tis fons pi-e-
 Ga-ben, re-tte re-t te mich Born ew-ger La-bung Born ew-ger
 sal-va, sal-va me fons pi-e-ta-tis fons pi-e-
 re-tte re-t te mich Born ew-ger La-bung Born ew-ger

gra-tis sal-va, sal-va me fons pi-e-ta-tis fons pi-e-
 Ga-ben, re-tte re-t te mich Born ew-ger La-bung Born ew-ger

Musical notation for Clarinet (Clar.), Bassoon (Fag.), and Violin (Viol.) parts.

Ped * Ped *

3. Recordare
 Listesso tempo. ♩ = 66

101

ta - tis!
 La - bung!

SOLO. *dolce*

Re - cor - da - re
 From - mer Je - su,

ta - tis!
 La - bung!

Listesso tempo. *dolce*

p

Ped *

3

Re - cor - da - re Je - su pi - e quod sum
 From - mer Je su, denk in Gnaden: ich war

Je - denk pi - e quod sum cau - sa tu - ae vi - ae:
 denk Gnaden: ich war Ziel. SOLO *dolce* einst deinen Pfaden,

Re - cor - da - re
 From - mer Je - su,

Ped *

Ped *

cau - sa tu - ae vi - ae: ne me per - das
 Ziel - - - - - einst deinen Pfa - den, wend von je - nem

ne me per - das il - la di e.
 wend von je - nem Tag den Scha - den.

Je - su pi - e quod sum cau - sa tu - ae vi - ae
 denk in Gna - den: ich war Ziel einst dei - nen Pfa - den,

SOLO *mf*

Re - cor - da re Je - su pi - e quod sum
 Frommer Je - su, denk in Gnaden: ich war

Ped *

il - la di e. Re - cor - da re Je - su pi - e
 Tag Schaden: Frommer Je - su, denk in Gna - den:

perdas il - la di e ne me per - das
 je - nem Tag den Scha - den, wend von je - nem

cau - sa tu - ae vi - ae: ne me per - das
 Ziel einst dei - nen Pfa - den, wend von je - nem

mf *f*

cau - sa tu - ae vi - ae: ne me per - das
 Ziel einst dei - nen Pfa - den, wend von je - nem

- rens me se di - sti las - sus re - de - mi - sti
 test dich für mich zur Er - den trugst am Kreu - ze

eru - cem passus: tan - tus la - bor non sit cas -
 die Be - schwerden, lass diess Leid nicht un - nütz wer -

me se - di - sti las - sus re - de - mi - sti eru - cem
 dich für mich zur Er - den, trugst am Kreu - ze die Be -

mf

quae - - rens me se - di - sti las - sus, re - de -
 Senk - - test dich für mich zur Er - den, trugst an

Ped * Ped Ped *

eru - cem pas - sus, tan - tus la - bor non sit cas - sus,
 Be - schwerden, lass diess Leid nicht un - nütz wer - den,

an - tus la - bor non sit cas - sus,
 lass diess Leid nicht un - nütz wer - den

- sus: tantus la - bor non sit cas - sus,
 den, *sf* lass diess Leid nicht un - nütz wer - den

mis - ti erucem passus tan - tus la - bor, tan - tus la - bor
 Kreu - ze die Beschwerden, lass diess Leid nicht, lass diess Leid nicht

cresc. *f* *dim.*

Ped * Ped * Ped * Ped *

poco animato

dim. **TUTTI.** *p*

non sit cas - sus. Ju - ste ju - dex
 un - nütz wer - den. Richter du! ge -

dim. **TUTTI.** *p*

non sit cas - sus. Ju - ste ju - dex
 un - nütz wer - den. Richter du! ge -

dim. **TUTTI.** *p*

non sit non sit cas - sus. Ju - ste ju - dex
 lass nicht un - nütz wer - den. Richter du! ge -

dim. **TUTTI.** *p*

non sit non sit cas - sus. Ju - ste ju - dex
 lass nicht un - nütz wer - den. Richter du! ge -

poco animato *p*

p

poco animato *p*

p

Ped * Ped * Ped *

mf

ul - ti - o - nis donum fac re - mis - si - o - nis
 rech - ter Ra - che, ü - be Gnad in mei - ner Sa - che,

mf

ul - ti - o - nis donum fac re - mis - si - o - nis
 rech - ter Ra - che, ü - be Gnad in mei - ner Sa - che,

mf

ul - ti - o - nis donum fac re - mis - si - o - nis
 rech - ter Ra - che, ü - be Gnad in mei - ner Sa - che,

ul - ti - o - nis donum fac re - mis - si - o - nis
 rech - ter Ra - che, ü - be Gnad in mei - ner Sa - che,

Ped * Ped * Ped * Ped * Ped * Ped *

an . te di . em ra - ti - o - nis. In - ge . mis - co
 eh' der Stra - fe Tag er - wa - che. Als ein Sün - der

an . te di . em ra - ti - o - nis. In - ge . mis - co
 eh' der Stra - fe Tag er - wa - che. Als ein Sün - der

an . te di . em ra - ti - o - nis. In - ge .
 eh' der Stra - fe Tag er - wa - che. Als ein

an . te di . em ra - ti - o - nis. In - ge .
 eh' der Stra - fe Tag er - wa - che. Als ein

Ped * Ped * Ped * Ped *

re - cul . pa ru - bet vul - tus meus supp - li -
 ch lan - schuldvoll rö - thet sich die Wange, Scho - ne

tamquam re - us in - ge - mis - co re . us supp . li -
 seufz ich lan - ge, als ein Sün - der seufz ich Scho - ne

tamquam re - us in - ge - mis - co re . us supp . li -
 seufz ich lan - ge, als ein Sün - der seufz ich Scho - ne

mis - co tamquam re - us in - ge - mis - co re . us supp . li -
 Sün - der seufz ich lan - ge, als ein Sün - der seufz ich Scho - ne

cresc. f p

Ped * Ped * Ped *

can - ti sup - pli - can - ti par - ee De - us.
 Herr! o scho - ne, Herr! so fleh ich ban - ge.

can - ti sup - pli - can - ti par - ee par - ee De - us.
 Herr! o scho - ne, Herr! so fleh ich fleh ich ban - ge.

can.ti suppli - can.ti par. ee par - ee De - us.
 scho - ne, Herr,so fleh ich, Herr,so fleh ich ban - ge.

can.ti suppli - can.ti par. ee De - us.
 scho - ne, Herr,so fleh ich, fleh ich ban - ge.

cresc. *dim*

Ped * Ped * Ped * Ped *

Empty musical staves for vocal and piano accompaniment.

Fl. *morendo*

pp Hör.

Ped * Ped * Ped * Ped *

4. Qui Mariam

Andantino. ♩ = 60.

SOP. 1.

SOP. 2.

ALT.

TENOR.

BASS 1.

BASS 2.

TUTTI.

Hörner u. Fag.



7 *cresc.*

ab - vis - ti qui la - tro - nem ex - au - dis - ti mi - hi
Mu - ri - en, - hast dem Mör - der selbst ver - zie - hen, Hoff - nung

cresc.

ab - vis - ti qui la - tro - nem ex - au - dis - ti mi - hi
einst ri - en, hast dem Mör - der selbst ver - zie - hen, Hoff - nung

cresc.

vis - ti qui la - tro - nem ex - au - dis - ti mi - hi
ri - en, hast dem Mör - der selbst ver - zie - hen, Hoff - nung

cresc.

cresc. *f* *p*

14 *dolce*

quo - que spem de - dis - ti! Pre - ces me - ae
 ist - auch mir ver - lie - hen. Zwar un wür - dig

quo - que spem de - dis - ti! Pre - ces
 ist - auch mir ver - lie - hen. Zwar un -

quo - que spem de - dis - ti! hen.
 ist - auch mir ver - lie - hen. *pp dolce*

Qui Ma - ri - am
 Du ver - ga - best

Qui Ma - ri - am
 Du ver - ga - best

pp

19 *espressiv*

sunt nae sed tu bo - nus fac
 mein hen, doch lass Gna - de doch lass

me sunt dig - nae sed tu bo - nus
 wür mein Fle - hen, doch lass Gna - de

Pre - ces me - ae non sunt
 Zwar un wür - dig ist mein

ab - sol - vis - ti qui la - tro - nem ex - au -
 - einst Ma - ri - en, hast dem Mör - der selbst ver -

ab sol - vis - ti qui la - tro - nem ex - au -
 einst Ma - ri - en, hast dem Mör - der selbst ver -

cresc.

me - ae non sunt dig - nae sed tu ho - nus
 wür - dig ist mein Fle - hen, doch lass Gna - de

me - ae non sunt dig - nae sed tu ho - nus
 wür - dig ist mein Fle - hen, doch lass Gna - de

me - ae non sunt dig - nae sed tu ho - nus
 wür - dig ist mein Fle - hen, doch lass Gna - de

bo - nus fac be - nig - ne sed tu ho - nus
 Gna - de, doch lass Gna - de mild er - ge - hen,

sed tu ho - nus fac be - nig - ne fac
 doch lass Gna - de mild er - ge - hen,

bo - nus fac be - nig - ne
 Gna - de mild er - ge - hen,

dim. *p*

fac be - ne ne per - en - ni cre - mer
 me - er - hen, vor des ewi - gen Feu - ers

fac be - ne ne per - en - ni cre - mer
 me - er - hen, vor des ewi - gen Feu - ers

fac be - nig - ne ne per - en - ni cre - mer
 mild er - ge - hen, vor des ewi - gen Feu - ers

nig - ne ne per - en - ni cre - mer
 ge - hen, vor des ewi - gen Feu - ers

fac be - nig - ne ne per - en - ni cre - mer
 mild er - ge - hen, vor des ewi - gen Feu - ers

ff

Ped. * Ped. * Ped. * Ped. *

ig - ne. In - ter o - ves lo - cum prae - sta
 We - hen; zu - den Scha - fen lass - mich fah - ren,

ig - ne. In - ter o - ves lo - cum prae - sta
 We - hen; zu - den Scha - fen lass - mich fah - ren,

ig - ne. In - ter o - ves lo - cum prae - sta
 We - hen; zu - den Scha - fen lass - mich fah - ren,

ig - ne. In - ter o - ves lo - cum prae - sta
 We - hen; zu - den Scha - fen lass - mich fah - ren,

ff

et ab hoc die me se - que - stra, et ab hoc die me se -
 fer - ne von der Bö - cke Schau - ren, fer - ne von der Bö - cke

et ab hoc die me se - que - stra, et ab hoc die me se -
 fer - ne von der Bö - cke Schau - ren, fer - ne von der Bö - cke

et ab hoc die me se - que - stra, et ab hoc die me se -
 fer - ne von der Bö - cke Schau - ren, fer - ne von der Bö - cke

et ab hoc die me se - que - stra
 fer - ne von der Bö - cke Schau - ren,

et ab hoc die me se - que - stra
 fer - ne von der Bö - cke Schau - ren,

ff

Ped. * Ped. * Ped.

p *smorz.*

ques - tra sta - tu - ens in par - te
 Schaa - ren, dir zur Rech - ten Raum ge -

ques - tra sta - tu - ens in par - te
 Schaa ren, dir zur Rech - ten Raum ge -

ques - tra sta - tu - ens in par - te
 Schaa - ren, dir zur Rech - ten Raum ge -

et ab hoe - dis me se - ques - tra sta - tuens in par - te
 fer - ne von der BÜ - cke Schaa - ren, dir zur Rech - ten Raum ge -

et ab hoe - dis me se - ques - tra sta - tuens in par - te
 fer - ne von der BÜ - cke Schaa - ren, dir zur Rech - ten Raum ge -

dim. *p* *pp*

Ped. * Ped. * Ped. * Ped. *

dex wah tra re

dex wah tra ren.

dex wah tra ren.

Hörner.

sf *p* *pp*

Ped. *

5. Confutatis

Con moto, ma non allegro. ♩ = 72.

The first system of the musical score consists of four staves (treble and bass clefs) with rests, indicating that the instruments are silent during this section.

The second system features a vocal line in the upper staff and piano accompaniment in the lower staff. The vocal line begins with a fermata and a dynamic marking of *ff*. The piano accompaniment consists of a steady eighth-note pattern in the bass and chords in the treble.

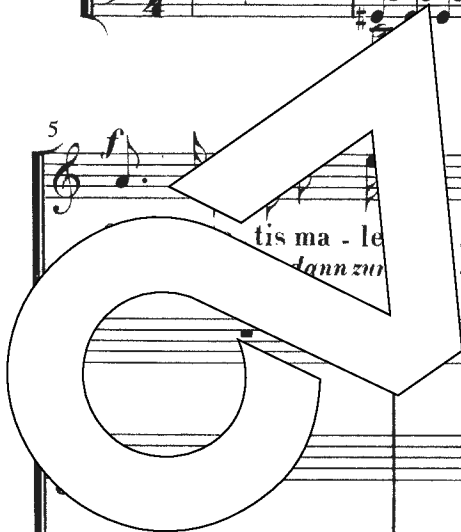

The third system features a vocal line in the upper staff with lyrics and piano accompaniment in the lower staff. The lyrics are: "tis ma - le - tis flammis a - cribus ad - die - tis vo - / Ann zu - ken in der Höl - le Flam - men sin - ken ru -". The piano accompaniment continues with the same rhythmic pattern as in the previous system.

The fourth system features a vocal line in the upper staff and piano accompaniment in the lower staff. The vocal line continues with a melodic line, and the piano accompaniment remains consistent with the previous systems.

2

sf

- ca, vo - ca me cum be.ne - die -
 - fe, ru - fe mich zu deinen Sel' -

f

Con - fu - ta - tis ma.le - die - tis flammis a - cri - bus ad - die - tis, vo -
 Wenn die Bö - sendann zur Lin - ken in der Höl - le Flam - men sin - ken, ru -

13

sf

- ca me - ca me
 - fe mich - fe mich

- ca me cum be.ne - die -
 - fe mich zu deinen Sel' -

- tis ma.le - die - tis, flammis a - cri - bus ad - die - tis, vo -
 die Bö - sendann zur Lin - ken in der Höl - le Flam - men sin - ken, ru -

vo - ca me, vo - ca me,
 ru - fe mich ru - fe mich

- tis vo - ca me
 - gen ru - fe mich

- ca, vo - ca me cum be - ne - die - tis
 - fe ru - fe mich zu dei - nen Sel' - gen

con - fu - ta - tisma - le die - tis flammis a - cribus ad - die - tis
 Wenn die Bö - sendann zur Lin - ken in der Höl - le Flam - men sin - ken

v

Jr

Ped

vo ru me, vo - ca me cum be - ne -
 mich, ru - fe mich zu dei - nen

vo - ca me cum be - ne -
 ru - fe mich, *mf* zu dei - nen

vo - e cum be - ne - die - tis vo - ca me cum
 mich zu dei - nen Sel' - gen ru - fe mich zu

vo - ca me cum be - ne -
 ru - fe mich zu dei - nen

dolce

p

pp

die Sel' tis. O - rosupplex et ac. cli. nis
gen, Herzensbang die flehnden Hän. de

die Sel' tis. O - rosupplex et ac. cli. nis
gen, Herzensbang die flehnden Hän. de

be - ne - die tis. O - rosupplex et ac. cli. nis
dei - nen Sel' gen, Herzensbang die flehnden Hän. de

die Sel' tis. O - rosupplex et ac. cli. nis
gen, Herzensbang die flehnden Hän. de

Ped

32

cor con - tri - tum qua - si ei - nis ge - re cu - ram me - i
ausdem Staub zu dir ich wen.de, gön - ne mir ein se - lig

cor con - tri - tum qua - si ei - nis ge - re cu - ram me - i
ausdem Staub zu dir ich wen.de, gön - ne mir ein se - lig

cor con - tri - tum qua - si ei - nis ge - re cu - ram me - i
ausdem Staub zu dir ich wen.de, gön - ne mir ein se - lig

cor con - tri - tum qua - si ei - nis ge - re cu - ram me - i
ausdem Staub zu dir ich wen.de, gön - ne mir ein se - lig

Ped * Ped * Ped *

espressivo

p

fi - nis. La - cry - mo di - es
 En - de. Tag der Thrä - nen, da die

fi - nis.
 En - de.

espressivo

fi - nis.
 En - de.

La - cry - mo sa
 Tag der Thrä - nen,

fi - nis.
 En - de.

p

sfp

Ped * Ped * Ped *

41

il - la qua re -
 Ban - gen aus der

mf

fi - nis. y - mo - sa di - es il - la
 En - de. Thrä - nen, da die Ban - gen

il - la
 Ban - gen

mf

f

La - cry - mo - sa di - es
 Tag der Thrä - nen, da die

f

fp

pp

f

Ped * Ped * Ped * Ped *



sur - get ex fa - vil - la
 Gruft zu dir ge - lan - gen,
 qua re - sur get ex fa -
 aus der Gruft zu dir ge -
 qua re -
 aus der

il - la.
Ban - gen

Ju - di - dus, ju -
 ih - rer Wer - ke Lohn
 Ju - di -
 ih - rer

lang

sur get ex fa - vil -
 aus zu dir ge - lan -

qua re - sur get ex fa -
 aus der Gruft zu dir ge -

di - - can - - - - - dus - - - - -
 em - - - - - pfan - - - - - gen,
 can - - - - - dus ho - - - - - mo - - - - - ho - - - - -
 Wer - - - - - ke Lohn, den Lohn - - - - -
 la - - - - - ju - - - - - di - - - - - can - - - - - dus - - - - -
 gen, ih - - - - - rer Wer - - - - - ke

vil - - - - - la - - - - - ju - - - - - di - - - - - can - - - - -
 lan - - - - - gen, ih - - - - - rer Wer - - - - -

sf *sf* *Ped* *Ped* *Ped*

re - - - - -
 em - - - - - pfan - - - - -
 mo - - - - - re
 em - - - - - pfan - - - - -
 dim. *p* *pp* *p* *pp*

dus - - - - - ho - - - - - mo - - - - - re - - - - -
 ke - - - - - Lohn - - - - - em - - - - - pfan - - - - -

dim. *p* *pp*



us. gen. Con. fu. ta. tis ma. le. die. tis
 Wenn die Bösen dann zur Lin. ken

us. gen.

us. gen. Con. fu. ta. tis ma. le.
 Wenn die Bösen dann zur

us. gen. vo. ca me cum
 ru. fe mich zu

Ped Ped *

flam. mis ae. ri. bus ad. die. tis: vo. ca me cum
 in der Höl. le Flam. in. ken, ru. fe mich zu

vo. ca me cum be. ne. die. tis: vo. ca
 ru. fe gen, ru. fe

flam. mis ae. ri. bus ad. die. tis: vo. ca
 in der Höl. le Flam. sin. ken, ru. fe

be. ne. die. tis, flam. mis ae. ri. bus ad. die. tis:
 dei. nen Sel' gen, wenn sie in die Flam. sin. ken,

Ped * Ped *

Empty musical staves for vocal and piano parts, consisting of four staves (two treble clefs and two bass clefs).

SOLO.

Musical notation for the start of a solo section, featuring a treble clef, a key signature of one flat, and a 4/4 time signature. The notes are: G4 (quarter), A4 (quarter), B4 (quarter), C5 (quarter), B4 (quarter), A4 (quarter), G4 (quarter).

on - tis m
enn die ... an zur

Vocal and piano musical notation with lyrics. The vocal line is in treble clef, and the piano accompaniment is in bass clef. Dynamics include *dim.* and *p*. The lyrics are:

be - ne - dic - tis.

dei - nen el - gen.

me - ne - tis.

mich zu dei - nen - gen.

me cum be - ne - dic - tis.

mich zu dei - nen Sel - gen.

vo - ca me cum be - ne - dic - tis.

ru - fe mich zu dei - nen Sel - gen.

Piano musical notation in bass clef, 4/4 time. Dynamics include *dim.*, *pp*, *tr*, and *p*. Pedal markings are indicated by asterisks and the word "Ped".

Ped * Ped *

SOLO.
f
 Confu.ta.tis ma.le.dic-tis
 in der HölleFlammen sin-ken,

SOLO.
 Confu.ta.tis ma.le.dic-tis
 Wenn die Bösen dañ zur Lin-ken

die - tis
Lin - ken

p Hu - ic er - go ar - ce De - us pi - e
 Dann ver - sch - ne, Gott! ver - sch - e, frommer

p Hu - ic er - go ar - ce De - us pi - e
 Dann ver - sch - e, Gott! ver - scho - ne, frommer

p Hu - ic er - go ar - ce De - us pi - e
 Dann ver - scho - ne, Gott! ver - scho - ne, frommer

pp

Hu - ic er - go par - ce De - us pi - e
 Dann ver - scho - ne, Gott! ver - scho - ne, frommer

p

pp

Ped * Ped *

81 SOLO.

flammis ac-ribus ad die
in der Höl-leFlammen sin

tis
ken

vo - ca me
ru - fe mich

vo - ca
ru - fe

vo - ca me
ru - fe mich

vo - ca
ru - fe

vo - ca me
ru - fe mich

vo - ca
ru - fe

Je - su Do - mi ne,
Je - su, und Herr!

do - na e - is
gib den See - len

Je - su mi - ne,
Je - su, und Herr!

do - na e - is
gib den See - len

Je - su Do - mi - ne,
Je - su, Gott und Herr!

do - na e - is
gib den See - len

Je - su Do - mi - ne,
Je - su, Gott und Herr!

do - na e - is
gib den See - len

Ped * Ped *

vo - ca me cum be - ne - die - tis vo -
 ru - fe mich zu dei - nen Sel - gen, ru -

me, _____ vo - ca me cum be - ne - die - tis
 mich _____ ru - fe mich zu dei - nen Sel - gen,

me, _____ vo - ca me cum be - ne - die - tis
 mich _____ ru - fe mich zu dei - nen Sel - gen,

me, _____ vo - ca me cum be - ne - die - tis
 mich _____ ru - fe mich zu dei - nen Sel - gen

do - na e - is re
 gib den Sel' - gen sanf -

na - is re
 den l' - gen sanf -

do - na e - is re
 gib den Sel' - gen sanf -

do - na e - is re
 gib den Sel' - gen sanf -

cresc. *f*

Ped *

Ped *

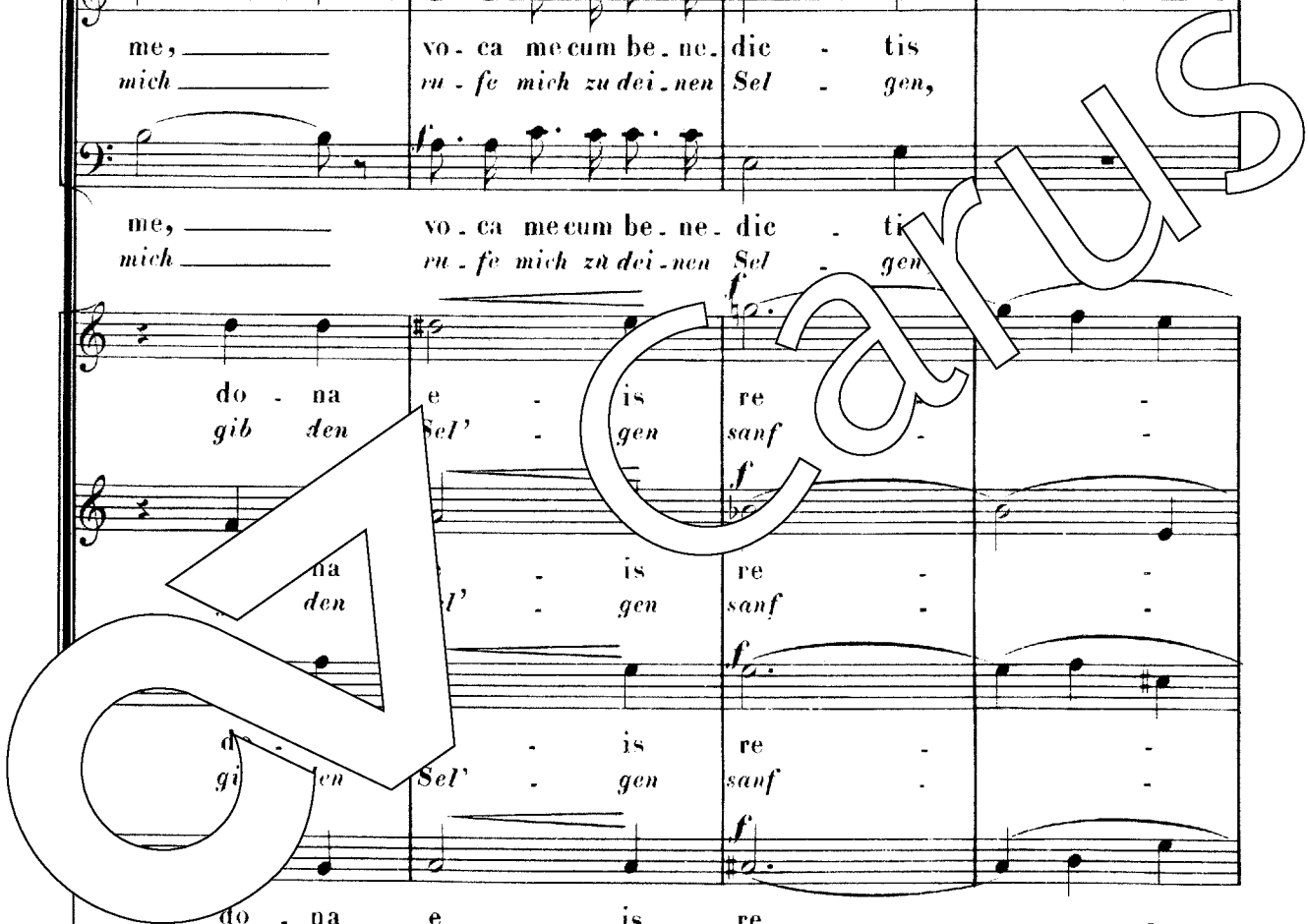

The image shows a musical score for a voice and piano piece. It consists of several systems of staves. The top system includes a vocal line and three piano accompaniment lines. The lyrics are in German. The score includes dynamic markings such as *pp* and *dim.*. A large, stylized watermark 'CARUS' is overlaid on the score.

Lyrics:
 ca me cum bene die tis.
 fe mich zu deinen Sel' gen.
 cum bene die tis.
 zu deinen Sel' gen.
 cum bene die tis.
 zu deinen Sel' gen.
 cum bene die tis.
 zu deinen Sel' gen.
 qui te em. Ruh.
 qui te em. Ruh.
 qui te em. Ruh.
 qui te em. Ruh.

Dynamic markings: *pp*, *dim.*, *p*, *pp*.

94

ff

a - - men,
a - - men,

a - - men,
a - - men,

a - - men,
a - - men,

ff

a - - men,
a - - men,

a - - men,
a - - men,

ff

a - - men,
a - - men,

a - - men,
a - - men,

a - - men,
a - - men,

a - - men,
a - - men,

ff

dim.

98

sfp

- - - men,
- - - men,

a - - men,
a - - men,

a - - men,
a - - men,

a - - men,
a - - men,

sfp

a - - men,
a - - men,

sfp

a - - men,
a - - men,

sfp

a - - men,
a - - men,

sfp

sfp

p

Musical score for measures 102-105. The score consists of four staves. The top three staves are in treble clef, and the bottom staff is in bass clef. The music features long, flowing melodic lines with slurs and accents. Dynamic markings include *sf* and *p*. A large watermark "CARUS" is overlaid on the score.

Musical score for measures 106-109. The score consists of three staves. The top two staves are in treble clef, and the bottom staff is in bass clef. The music features long, flowing melodic lines with slurs and accents. Dynamic markings include *p*, *sf*, and *morendo*. A large watermark "CARUS" is overlaid on the score.

Offertorium
 6. Domine Jesu Christe
 Moderato. ♩ = 76.

3 Hörner.

6

ce

mi - ne Je - su Chri - ste!
 und Gott, Je - sus Chri - stus!

mi - ne Je - su Chri - ste!
 und Gott, Je - sus Chri - stus!

p Do - mi - ne Je - su Chri - ste! li - be -
 Herr und Gott, Je - sus Chri - stus! lö - se

p Do - mi - ne Je - su Chri - ste!
 Herr und Gott, Je - sus Chri - stus!

pp

li - be - ra a - ni - mas om - nium fi - de - lium
 lö - se frei Al - le, die fest im Tod auf dich gehofft,

li - be - ra a - ni - mas om - ni - um fi - de - lium
 lö - se frei Al - le, die fest im Tod auf dich gehofft,

ra a - ni - mas om - ni - um fi - de - lium
 frei Al - le, die fest im Tod auf dich gehofft,

li - be - ra a - ni - mas om - ni - um fi - de - lium
 lö - se frei Al - le, die fest im Tod auf dich gehofft,

dolce

de - func - tum de - poe - nis in -
 schütz die Treu - en vor e - wi - gen

de - func - tum de - poe - nis in -
 schütz die Treu - en vor e - wi - gen

de - func - tum de - poe - nis in -
 schütz die Treu - en vor e - wi - gen

de - func - tum de - poe - nis in - fer - ni, de - poe - nis in -
 schütz die Treu - en vor e - wi - gen Qualen vor e - wi - gen

fer.ni et de profundo la.cu. Li -
 Qualen und von demPfuhl der Höl.le. Hal.

fer.ni et de profundo la.cu. Li -
 Qualen und von demPfuhl der Höl.le. Hal -
 tesie fer -

fer.ni et de profundo la.cu. Li -
 Qualen und von demPfuhl der Höl.le. Hal -
 tesie fer - as
 ne

fer.ni et de profundo la.cu.
 Qualen und von demPfuhl der Höl.le.

sf *cresc.*

as
 ne

de o - re le - o - nis
 rom Ra - chen des Lö - wen

as
 ne

de o - re le - o - nis
 rom Ra - chen des Lö - wen

de
 rom

Li - bera e - as
 Hal - tesie fer - ne

de o - re le -
 rom Ra - chen des

mf
 ne ab.sor.be.at e.as tar.ta.rus
 und befrei.e sie von der Fin.ster.niss

o.re le.o.nis
 Ra.chen des Lö.wen

o.nis
 Lö.wen

mf

Ped *

Ped *

mf
 or.be.at e.as tar.ta.rus.
 und befrei.e sie von der Fin.ster.niss.

mf
 ne ab.sor.be.at e.as tar.ta.
 und befrei.e sie von der Fin.ster.

rus.
 niss.

Ped *

Ped *

39

ff
 li - be.ra e - as de o - re le - o - nis
 hal - te sie fer - ne vom Rachendes Lö - wen

ff
 li - be.ra e - as de o - re le - o - nis
 hal - te sie fer - ne vom Rachendes Lö - wen

ff
 rus, li - be.ra e - as de o - re le - o - nis
 niss, hal - te sie fer - ne vom Rachendes Lö - wen

li - be.ra e - as de o - re le - o - nis
 hal - te sie fer - ne vom Rachendes Lö - wen

ff
 Ped * Ped * Ped *

43

ne ab sor - beat e - as tar - tarus
 und be rei - e sie von der Fin - sterniss,

ne ab sor - beat e - as tar - tarus
 und be frei - e sie von der Fin - sterniss,

ne ab - sor - beat e - as tar - tarus
 und be - frei - e sie von der Fin - sterniss,

sf *dim.*

ne ca.dant in ob -
rom schreckens.vol - len

ne ca.dant in ob -
rom schreckens.vol - len

ne ca.dant in ob -
rom schreckens.vol - len

ne ca.dant in ob -
rom schreckens.vol - len

Hörner.

p

Ped

scu - m sed sig - ni - fer sanc.tus
Ab - nd. Schwing dei - ne Fah - ne, Sanct

scu - m sed sig - ni - fer sanc.tus
Ab - nd. Schwing dei - ne Fah - ne, Sanct

- rum sed sig - ni - fer sanc.tus
- grund. Schwing dei - ne Fah - ne, Sanct

scu - rum sed sig - ni - fer sanc - tus
Ab - grund. Schwing dei - ne Fah - ne, Sanct

Ped

Mi - cha - el re - praesen - tet re - prae -
 Mi - cha - el, führ die See - len führ die

Mi - cha - el re - praesen - tet re - prae -
 Mi - cha - el, führ die See - len führ die

Mi - cha - el re - praesen - tet, re - praesen -
 Mi - cha - el, führ die See - len führ die See -

Mi - cha - el re - praesen - tet e
 Mi - cha - el, führ die See - len treu lich

sen - tet as in lu - cem sanc - tam, in lu - cem
 See - len lich zu heil - gem Lich - te zu heilgem

sen - tet as in lu - cem sanc - tam, in lu - cem
 See - len lich zu heil - gem Lich - te zu heilgem

sen - tet e - as in lu - cem sanc - tam, in lu - cem
 See - len treu - lich zu heilgem Lich - te zu heil - gem

re - praesen - tet e - as in lu - cem sanc - tam, in lu - cem
 führ die See - len treu - lich zu heil - gem Lich - te zu heil - gem

sanc Lich - - - tam. te.

sanc Lich - - - tam. te.

sanc Lich - - - tam. te.

sanc Lich - - - tam. te.

dim. *p* *Fl.* *dolce*

Ped * Ped *

Ped *

pp

Ped *

7. Quam olim Abrahae (Canon)

Con moto. ♩ = 80.

Quam o.lim A.brahae
Wie du es A.braham

Quam o.lim
Wie du es

Quam o.lim A.brahae pro.mi.sis.ti,
Wie du es A.braham einst ge.lo.bet,
pro.mi.sis.ti
einst ge.lo.bet

Quam o.lim A.brahae pro.mi.sis.ti pro.mi.
Wie du es A.braham einst ge.lo.bet, einst e.

mi.sis
einst ge.lo

pro.mi.sis.ti pro.mi.sis.ti
einst ge.lo.bet, einst ge.lo.bet,

A.brahae sis.ti pro.mi sis.ti pro.mi
A.brahae ge.lo.bet, einst ge lo.bet, einst ge.

mi.sis.ti quam o.lim A.brahae pro.mi.sis.ti
einst ge.lo.bet, wie du es A.braham einst ge.lo.bet,

sis.ti pro.mi.sis.ti quam o.lim A.brahae pro.mi.
lo.bet, einst ge.lo.bet, wie du es A.braham einst ge.

Ped *

7

quam olim A-brahae pro - mi - sisti et semini e - jus
 wie du es A-braham einst ge - lobet und all seinen Söh - nen,

sis - ti quam olim A-brahae pro - mi - sisti et se - mini
 lo - bet, wie du es Abraham einst ge - lobet und all seinen

et semini e - jus, et semini e - jus quam olim A-brahae
 und all seinen Söh - nen, und all seinen Söh - nen, wie du es A-braham

sis - ti et semini e - jus, et semini e - jus. Quam olim
 lo - bet und all seinen Söh - nen, und all seinen Söh - nen, Wie du es

10

quam olim A-brahae pro - mi - sis - ti
 wie du es A-braham einst ge - lo - bet

et semini e - jus. Quam olim A - brahae pro - mi -
 und all seinen Söh - nen, Wie du es A - braham einst ge -

sis - ti et se - mini se - mi - ni e - jus
 ge - lo - bet wie du gelobt all sei - nen Söh - nen,

A - brahae pro - mi - sis - ti et se - mi - ni, se - mi - ni
 A - braham einst ge - lo - bet, wie du gelobt all seinen

Ped *

et se - mini, se - mini e - jus quam o - lim A - brahae
 wie du gelobt all seinen Söhnen, wie du es A - braham

sis - ti et se - mini se - mini e - jus. Quam o - lim
 lo - bet, wie du gelobt all seinen Söhnen. Wie du ge -

Quam o - lim A - brahae pro - misis - ti, promi - sis - ti
 Wie du es A - braham einst ge - lo - bet, einst ge - lo - bet,

e - jus. Quam o - lim A - brahae pro - mi - sis - ti pro -
 Söhnen. Wie du es A - braham einst ge - lo - bet, einst ge -

mi - sis - ti, pro - mi - sis - ti, pro - mi - sis - ti
 einst ge - lo - bet, einst ge - lo - bet, einst ge - lo - bet,

A - braham mi - sis - ti, pro - mi - sis - ti, pro - mi -
 A - braham ge - lo - bet, einst ge - lo - bet, einst ge -

pro - misis - ti, quam o - lim A - brahae pro - misis - ti
 einst ge - lo - bet, wie du es A - braham einst ge - lo - bet,

sis - ti, pro - mi - sis - ti, quam o - lim A - brahae pro - mi -
 lo - bet, einst ge - lo - bet, wie du es A - braham einst ge -

quam o - lim A - bra - hae pro - mi - sis - ti quam o - lim
 wie du es A - bra - ham einst ge - lo - bet, wie du es

sis - ti quam o - lim A - bra - hae pro - mi - sis - ti quam
 lo - bet, wie du es A - bra - ham einst ge - lo - bet, wie

quam o - lim A - bra - hae promi - sis - ti pro - mi -
 wie du es A - bra - ham einst ge - lo - bet, einst ge -

sis - ti, quam o - lim A - bra - hae pro - mi - sis - ti
 lo - bet, wie du es A - bra - ham einst ge - lo - bet

Ped * Ped *

A - bra - hae, - mi - sis - ti pro - mi - sis - ti
 bra - ham ge - lo - bet, einst ge - lo - bet

o - lim
 du es hae, pro - mi - sis - ti.
 ham ham einst ge - lo - bet,

quam A - bra - hae pro - mi - sis - ti.
 einst A - bra - ham du ge - lo - bet,

— pro - mi - sis - ti quam o - lim A - bra - hae — pro - mi - sis - ti.
 — einst ge - lo - bet, wie du es A - bra - ham — einst ge - lo - bet,

Ped * Ped * Ped *

Quam o.lim A.brahae pro.mi.sis.ti quam o.lim A.brahae
 Wie du es A.braham einst ge.lo.bet, wie du es A.braham

Quam o.lim A.brahae pro.mi.sis.ti quam o.lim
 Wie du es A.braham einst ge.lo.bet, wie du es

Quam o.lim A.brahae pro.mi.sis.ti
 Wie du es A.braham einst ge.lo.bet,

Quam o.lim A.brahae pro.mi.
 Wie du es A.braham ei

ff

ff

ped * Ped *

cresc.

ti quam o.lim A.brahae pro.mi.sis.ti
 bet, wie du es A.braham einst ge.lo.bet

- mi.sis.ti, pro.mi.sis.ti, pro.mi.
 ge.lo.bet, einst ge.lo.bet, einst ge.

cresc.

o.lim A.brahae pro.mi.sis.ti, pro.mi.sis.ti
 du es A.braham einst ge.lo.bet, einst ge.lo.bet

sis.ti, quam o.lim A.brahae pro.mi.sis.ti pro.mi.
 lo.bet, wie du es A.braham einst ge.lo.bet, einst ge.

ff

Ped * Ped * Ped * Ped * Ped * Ped *

et se - mi - ni, se - mini e
 und all sei - nen, all seinen Söh

sis - ti et se - mini e
 lo - bet und all seinen Söh

et se - mi - ni, se - mini e
 und all sei - nen, all seinen Söh

sis - ti et se - mini e
 lo - bet und all seinen Söh

Ped * Ped * Ped *

35 *piu mosso*

jus.
 jus.
 nen.

jus.
 nen.

f *sf* *sf* *cresc.*

8. Hostias

Adagio molto. $\text{♩} = 56$
 SOLO. *espressivo*

ti - as et pre - ces ti - bi Do - mi - ne — lau -
 fer, Lob und Preis - ge - sang dir, Herr und Gott, — wir

ti - as et pre - ces ti - bi Do - mi - ne — lau -
 fer, Lob und Preis - ge - sang dir, Herr und Gott, wir

SOLO. *p*
 Ho - sti - as et pre - ces ti - bi Do - mi -
 O - pfer, Lob und Preis - ge - sang dir, Herr und

Ho - sti - as et pre - ces ti - bi Do - mi - ne
 O - pfer, Lob und Preis - ge - sang dir, Herr und Gott,

Clar. *p dolce*

Fag.

6

dis of - fe - ri - mus tu sus - ci - pe pro a - ni - ma - bus
 bringengläu - big dar, hö - re uns an zur Süh - ne uns - rer

dis of - fe - ri - mus tu sus - ci - pe pro a - ni - ma - bus
 bringengläu - big dar, hö - re uns an zur Süh - ne uns - rer

ne lau - dis of - fe - ri - mus pro a - ni - ma - bus
 Gott, wir brin - gen gläu - big dar zur Süh - ne uns - rer

lau - dis of - fe - ri - mus, tu sus - ci - pe pro a - ni - ma - bus
 wir brin - gen gläu - big dar, o hör uns an zur Süh - ne uns - rer

Ob.

11

il - lis, qua - rum ho - di - e me - mo - ri - am fa - ci - mus
 Tod - ten, de - ren ein - gedenk wir heu - te dir fle - hend nahn,

il - lis, qua - rum ho - di - e me - mo - ri - am fa - ci - mus
 Tod - ten, de - ren ein - gedenk wir heu - te dir fle - hend nahn,

il - lis, qua - rum ho - di - e me - mo - ri - am fa - ci - mus
 Tod - ten, de - ren ein - gedenk wir heu - te dir fle - hend nahn,

il - lis, qua - rum ho - di - e me - mo - ri - am fa - ci - mus
 Tod - ten, de - ren ein - gedenk wir heu - te dir fle - hend nahn,

Viol.

TUTTI.

quarum me - mo - ri - am fa - ci - mus: Fac e -
 heu - te dir fle - hend, dir fle - hend nahn. Las se

quarum me - mo - ri - am fa - ci - mus: Fac e -
 heu - te dir fle - hend, dir fle - hend nahn. Las - se

quarum me - mo - ri - am fa - ci - mus: Fac
 heu - te dir fle - hend, dir fle - hend nahn. Las

fa - ci - mus, me - mo - ri - am fa - ci - mus: Fa e -
 fle - hend nahn, wir heu - te dir fle - hend nahn. Las se

Ped *

Ped *

de te trans - i - re, trans - i - re ad vi -
 vom auf - er - ste - hen, er - ste - hen zum Le -

- a te trans - i - re, trans - i - re ad vi -
 si vom od auf - er - ste - hen, er - ste - hen zum Le -

e - as de morte trans - i - re, trans - i - re
 se - sie vom Tod auf - er - ste - hen, er - ste - hen

- as de morte trans - i - re, trans - i - re ad
 sie vom Tod auf - er - ste hen, er - ste - hen zum

Ped *

tam, trans - i - re ad vi tam.
 ben, er - ste - hen zum Le ben.

tam de mor.te trans - i - re ad vi tam.
 ben, vom Tod auf - er - ste - hen zum Le ben.

ad vi tam trans - i - re ad vi tam.
 zum Le - ben, er - ste - hen zum Le ben.

vi - tam trans - i - re ad vi tam.
 Le - ben, er - ste - hen zum Le ben.

cresc.

Ped *

Tempo I.°

Quam o - lim A - brahae
 Wie du es A - braham

Quam o - lim
 Wie du es

Quam o - lim A - brahae pro - mi - sis - ti pro - mi - sis - ti
 du es A - braham einst ge - lo - bet, einst ge - lo - bet,

Quam o - lim A - brahae pro - mi - sis - ti pro - mi -
 Wie du es A - braham einst ge - lo - bet, einst ge -

f

— pro - mis - ti, — pro - mis - ti, — pro - mis - ti,
 — einst ge - lo - bet, — einst ge - lo - bet, — einst ge - lo - bet,

A - brahae — pro - mi - sis - ti pro - mi - sis - ti pro - mi -
 A - braham — einst ge - lo - bet, einst ge - lo - bet, einst ge -

— pro - mi - sis - ti, quam o - lim A - brahae pro - mi - sisti
 — einst ge - lo - bet, wie du es A - braham einst ge - lo - bet

sis - ti, pro - mi - sis - ti, quam o - lim A - brahae pro -
 lo - bet, einst ge - lo - bet, wie du es A - braham eins ge -

Ped * Ped *

pro - mi - sisti, et se - mi - ni e - jus, —
 einst ge - lobet, und all seinen Söh - nen, —

lim A - brahae pro - mi - sisti, et se - mi - ni
 es A - braham einst ge - lobet, und all seinen

ni e - jus et se - mi - ni e - jus. Quam o - lim A - brahae
 seinen Söh - nen und all seinen Söh - nen. Wie du es A - braham

sisti et se - mi - ni e - jus et se - mi - ni e - jus, Quam o - lim
 lo - bet und all seinen Söh - nen, und all seinen Söh - nen. Wie du es

Ped * Ped *

et se-mi-ni e-jus, und all seinen Söh-nen,
 quamo-lim A-brahae wie du es A-braham
 pro-mi-sis-ti, einst ge-lo-bet,
 e-jus, Söh-nen et se-mi-ni und all seinen Söh-nen,
 e-jus, quamo-lim A-brahae wie du es A-braham
 pro-mi-sis-ti, einst ge-lo-bet,
 et se-mi-ni, wie du gelobt
 se-mi-ni e-jus. all seinen Söhnen,
 A-brahae pro-mi-sis-ti, et se-mi-ni se-mi-ni
 A-braham einst ge-lo-bet, wie du gelobt all seinen

Ped * Ped * Ped *

se-mi-ni e-jus all seinen Söhnen,
 quamo-lim A-brahae wie du es A-braham
 se-mi-ni, se-mi-ni e-jus, quamo-lim
 du gelobt all seinen Söhnen, wie du es
 A-brahae pro-mi-sis-ti, quamo-lim
 es A-braham einst ge-lo-bet, wie du es
 e-jus. Quamo-lim A-brahae pro-mi-sis-ti, quamo-lim
 Söhnen. Wie du es A-braham einst ge-lo-bet, wie

Ped * Ped *

pro - mi - sis - ti, quam o - lim A - bra - hae pro - mi -
 einst ge - lo - bet, wie du es A - bra - ham einst ge -

A - brahae pro - mi - sis - ti, quam o - lim A - bra -
 A - braham einst ge - lo - bet, wie du es A - bra -

A - bra - hae pro - mi - sis - ti, pro - mi - sis - ti,
 A - bra - ham einst ge - lo - bet, einst ge - lo - bet,

o - lim A - bra - hae pro - mi - sis - ti, pro - mi - sis - ti,
 du es A - bra - ham einst ge - lo - bet, einst ge - lo - bet,

Ped Ped *

lo - bet, - mi - sis - ti, quam o - lim A - brahae
 ge - lo - bet, wie du es A - braham

hae pro - mi - sis - ti, quam o - lim
 ham einst ge - lo - bet, wie du es

im A - brahae pro - mi - sis - ti,
 wie A - braham du ge - lo - bet,

quam o - lim A - brahae pro - mi - sis - ti,
 wie du es A - braham einst ge - lo - bet,

Ped *

pro - mi - sis - ti, quam o - lim A - brahae pro - mi - sis - ti
 einst ge - lo - bet, wie du es A - braham einst ge - lo - bet, *cresc.*

A - brahae pro - mi - sis - ti quam o - lim A - brahae pro - mi -
 A - braham einst ge - lo - bet, wie du es A - braham einst ge -
cresc.

quam o - lim A - brahae pro - mi - sis - ti, quam o - lim A - brahae
 wie du es A - braham einst ge - lo - bet, wie du es A - braham

quam o - lim A - brahae pro - mi - sis - ti, quam o - lim
 wie du es A - braham einst ge - lo - bet, wie du es

ff

Ped * Ped * Ped * Ped *

pro - mi - sis - ti et se - mi - ni
 einst ge - lo - bet und all sei - nen

sis - ti, pro - mi - sis - ti et
 lo - bet, einst ge - lo - bet und

A - brahae pro - mi - sis - ti, pro - mi - sis - ti et se - mi - ni
 A - braham einst ge - lo - bet, einst ge - lo - bet und all sei - nen

Ped * Ped * Ped *

58

poco piu mosso

se - - mini e - - jus.
 all - - seinen Söh - - nen.

se - - mini e - - jus.
 all - - seinen Söh - - nen.

se - - mini e - - jus.
 all - - seinen Söh - - nen.

se - - mini e - - jus.
 all - - seinen Söh - - nen.

ff

Ped * Ped * Ped *

63

Empty musical staves for vocal and piano parts.

mf *dim.*

Ped * Ped *

Sanctus

9. Sanctus

Grave maestoso. ♩ = 56.

Two vocal staves, Soprano and Alto, in G major (one flat) and common time. The tempo is Grave maestoso, ♩ = 56. The lyrics are: Sanctus, Heilig, sanctus, heilig, sanctus heilig, Dominus ist der Herr.

Woodwind staves for Oboe (Ob.) and Flute (Fl.). The tempo is Grave maestoso, ♩ = 56. The music is in G major and common time. Dynamics include *pp* and *f*. Pedal marks are present.

Vocal staves for Tenor and Bass. The lyrics are: De - us Sa - ba - oth. Sa - ba - oth. Ple - ni sunt Him - mel und Ple - nisunt coe - li, coe - Him - mel und Er - de, Him - mel, Him - mel und Er -

Violin (Viol.) and Bassoon (Bass.) staves. The tempo is Grave maestoso, ♩ = 56. The music is in G major and common time. Dynamics include *f*. Pedal marks are present.

coe - li et ter - ra glo - ri - a tu
 Er - de er - schal - len von dei - ner Eh -

li et ter ra glo ri - a
 melundEr de schal - len dir

li et ter ra glo ri - a
 de und Er - de schal len dir

ter - ra glo ri - a, glo - ri - a
 Er - de schal - lendir Eh - re, du

Ped * Ped

Ped * Ped * Ped * Ped *

tu Eh

a. re.
 a. re.
 a. re.

ff Osan - na in excel - sis,
ff Hosan - na in der Hö - he,

tu Eh - re. a. Osan.na in excel - sis, o - san.na in ex -
 Eh - re. Hosan.na in der Hö - he, Ho - san.na in der

Ped *

Ped *

Ped *

*

ff
 O - san - na in excel - sis, o - san - na in excel - sis,
 Hosan - na in der Hö - he, ho - sanna in der Hö - he,
 sis, O - sanna in excel - sis, o - san - na,
 he, Ho - sanna in der Hö - he, ho - san - na,
 cel - sis, o - san - na, osan - na in excel
 Hö - he, ho - san - na, hosan - na in der Hö -

* Ped * Ped *

san - na, o - san - na, o - san - na,
 na, hosan - na, hosan - na,
 sis, o - san - na, o - san - na,
 he, ho na, hosan - na, hosan - na,
 in excel - sis, o - san - na, o - san - na,
 na in der Hö - he, hosan - na, hosan - na,
 sis, in excel - sis, o - sanna, o - sanna,
 he, in der Hö - he, hosanna, hosanna,
 Ped * Ped * Ped *

ff

o - san - - - - - na in ex - cel - - -
 ho san - - - - - na in der Hö - - -

ff

o - san - - - - - na in ex - cel - - -
 ho san - - - - - na in der Hö - - -

ff

o - san - - - - - na in ex - cel - - -
 ho san - - - - - na in der Hö - - -

ff

o - san - - - - - na in ex - cel - - -
 ho san - - - - - na in der Hö - - -

ff

f

Ped *

Ped *

sis.
he.

sis.
he.

sis.
he.

sis.
he.

tr

Ped *

Ped *

Ped *

10. Benedictus
 Andantino. ♩ = 60.

TUTTI. *SOLO.*

Be - ne - dic - tus qui
 Sei ge - seg - net, wer

TUTTI. *SOLO.*

Be - ne - dic - tus qui
 Sei ge - seg - net, wer

Viol.

f *p*

6

ve - n - in - ne Domini . Be - ne -
 im - im - des E - wigen . Sei ge -

in no - mi - ne Domini . Be - ne -
 im Na - men des E - wigen . Sei ge -

FLA

11

dictus qui ve - nit in no - mine Domi - ni,
 segnet, wer kom - met im Na - mendes E - wi - gen,

dictus qui ve - nit in no - mine Domi - ni,
 segnet, wer kom - met im Na - mendes E - wi - gen,

dictus qui ve - nit in no - mine Domi - ni,
 segnet, wer kom - met im Na - mendes E - wi - gen,

dictus qui ve - nit in no - mine Domi - ni,
 segnet, wer kom - met im Na - mendes E - wi - gen,

16

TUTTI.
 qui ve - nit in no - mine Domi - ni,
 wer kom - met im Na - mendes E - wi - gen,

TUTTI.
 qui ve - nit in no - mine Domi - ni,
 wer kom - met im Na - mendes E - wi - gen,

TUTTI.
 Be - ne - dic - tus qui ve - nit in
 Sei - ge - seg - net, wer kom - met im Na - men, im

Be - ne - dic - tus qui ve - nit in
 Sei - ge - seg - net, wer kom - met im Na - men, im

21

- nit in no - mi - ne Do - mi - ni -
 - met im Na - men des Herrn und Gott -
 no - mi - ne Do - mi - ni -
 Na - men des Herrn und Gott -
 ve - nit in no - mi - ne Do - mi - ni -
 kom - met im Na - men des Herrn und Gott -

no - mi - ne Do - mi - ni -
Na - men des Herrn und Gott -

f *mol.*
 Ped *

26

Be - ne - dic - tus
 Sei - ge - seg - net,
 SOLO.
 Be - ne - dic - tus
 Sei - ge - seg - net,
 SOLO.
 ne - dic - tus
 ge - seg - net,
 SOLO.

Be - ne - dic - tus, qui ve - nit
Sei - ge - seg - net, uer kom - met

mf
 Ped * Ped * Ped *

qui ve - nit. *f* O - san - *TUTTI.*
 wer kom - met. *f* Ho - san -

qui ve - nit. *TUTTI.* O - san - na in ex - cel - sis
 werkom - met. *TUTTI.* Ho - san - na in der Hö - he,

be - ne - dic - tus. O - san - na
 sei - ge - seg - net. Ho - san - na

be - ne - dic - tus. O - san - na
 sei - ge - seg - net. Ho - san - na in der

f *TUTTI.*

Ped *

na o - sanna in ex - cel - sis
 na ho - sanna in der Hö - he,

cel - sis o - san - na in ex - cel - sis
 Hö - he, ho - san - na in der Hö - he,

na in ex - cel - sis o - san - na
 na in der Hö - he, ho - san - na

cel - sis o - san - na in ex - cel - sis
 Hö - he, ho - san - na in der Hö - he,

Ped *

SOLO. *f*

Be - ne - dic - tus, be - ne - dic - tus,
Sei ge - seg - net, sei ge - seg - net,

SOLO. *f*

Be - ne - dic - tus, be - ne - dic - tus,
Sei ge - seg - net, sei ge - seg - net,

SOLO. *f*

Be - ne - dic - tus, be - ne - dic - tus,
Sei ge - seg - net, sei ge - seg - net,

SOLO. *f*

Be - ne - dic - tus, be - ne - dic - tus,
Sei ge - seg - net, sei ge - seg - net,

in excel - sis,
in der Hö - he,

O - san - na
Ho - san - na

in excel - sis,
in der Hö - he,

O - san - na in ex -
Hosan - na in der

in excel
in der Hö

O - san - na
Ho - san - na

in excel - sis,
in der Hö - he,

O - san - na in excel - sis
Hosan - na in der Hö - he,

The piano accompaniment consists of two staves: a right-hand treble clef staff and a left-hand bass clef staff. The right-hand part features a melodic line with triplets and dynamic markings of *p* and *f*. The left-hand part provides a harmonic accompaniment with chords and single notes. Pedal markings are indicated by 'Ped' and asterisks (*) at the bottom of the staff.

p

Be. ne - dic. tus qui ve - nit
 Sei ge - seg - net, wer kom - met

p

Be. ne dic. tus qui ve - nit
 Sei ge - seg - net, wer kom - met

p

Be. ne - dic. tus qui ve - nit
 Sei ge - seg - net, wer kom - met

p

Be. ne - dic. tus qui ve - nit
 Sei ge - seg - net, wer kom - met

cel - sis. sis. sis. sis.
 Hö - he. he. he. he.

cel - sis. sis. sis. sis.
 Hö - he. he. he. he.

p

Ped * Ped * Ped * Ped *

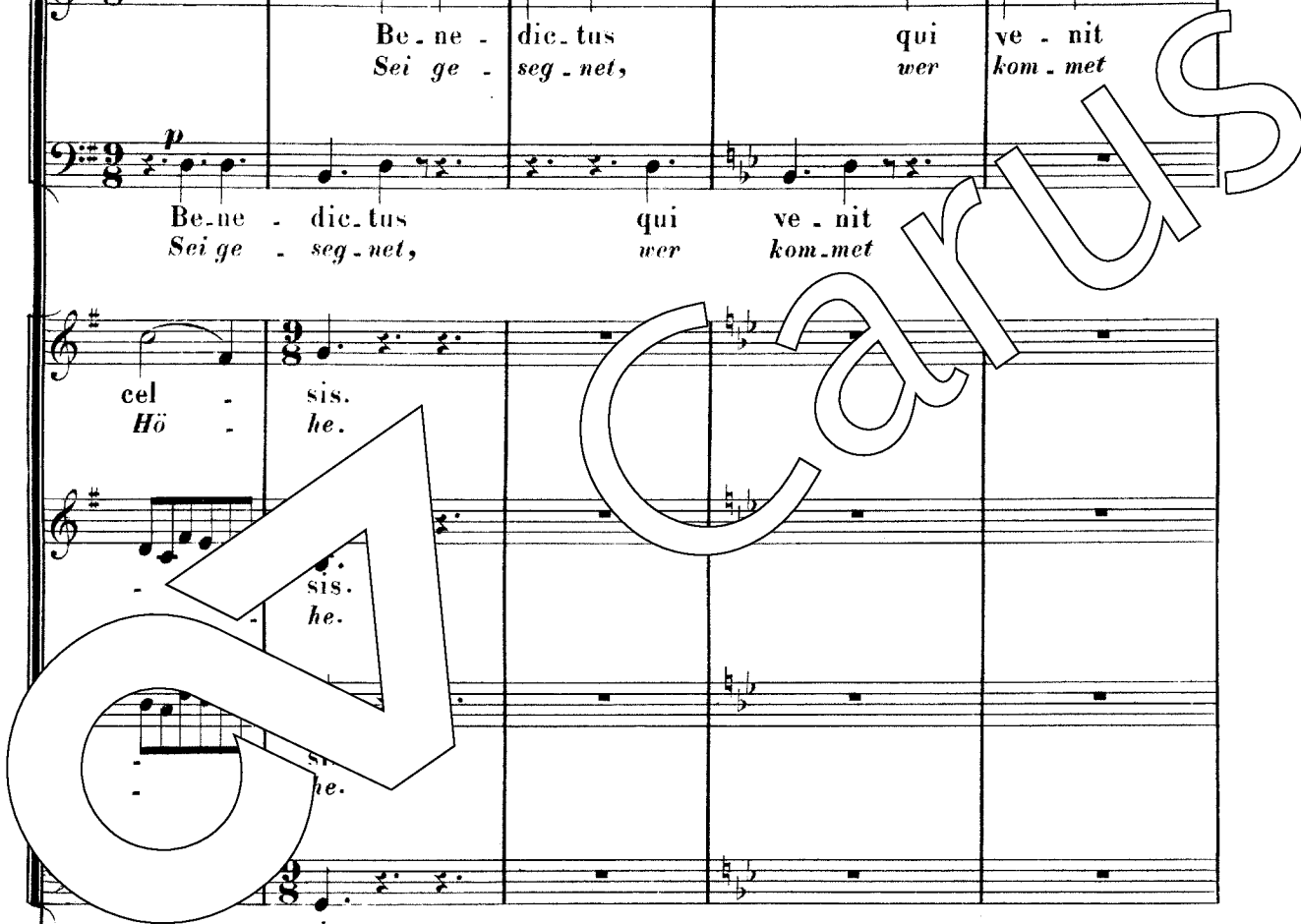

ff O-san - na, qui
Hosan - na, wer

O-san - na, o-san - na, qui
Hosan - na, hosan - na, wer

o-san - na, qui
hosan - na, wer

ff O-san - na, o-san - na, qui
hosan - na, hosan - na, wer

Be - ne - dic - tus
 Sei - ge - seg - net,

Be - ne - dic - tus
 Sei - ge - seg - net,

Be - ne - dic - tus
 Sei - ge - seg - net,

Be - ne - dic - tus
 Sei - ge - seg - net,

ff *ff* *p dolce*

Ped * Ped *

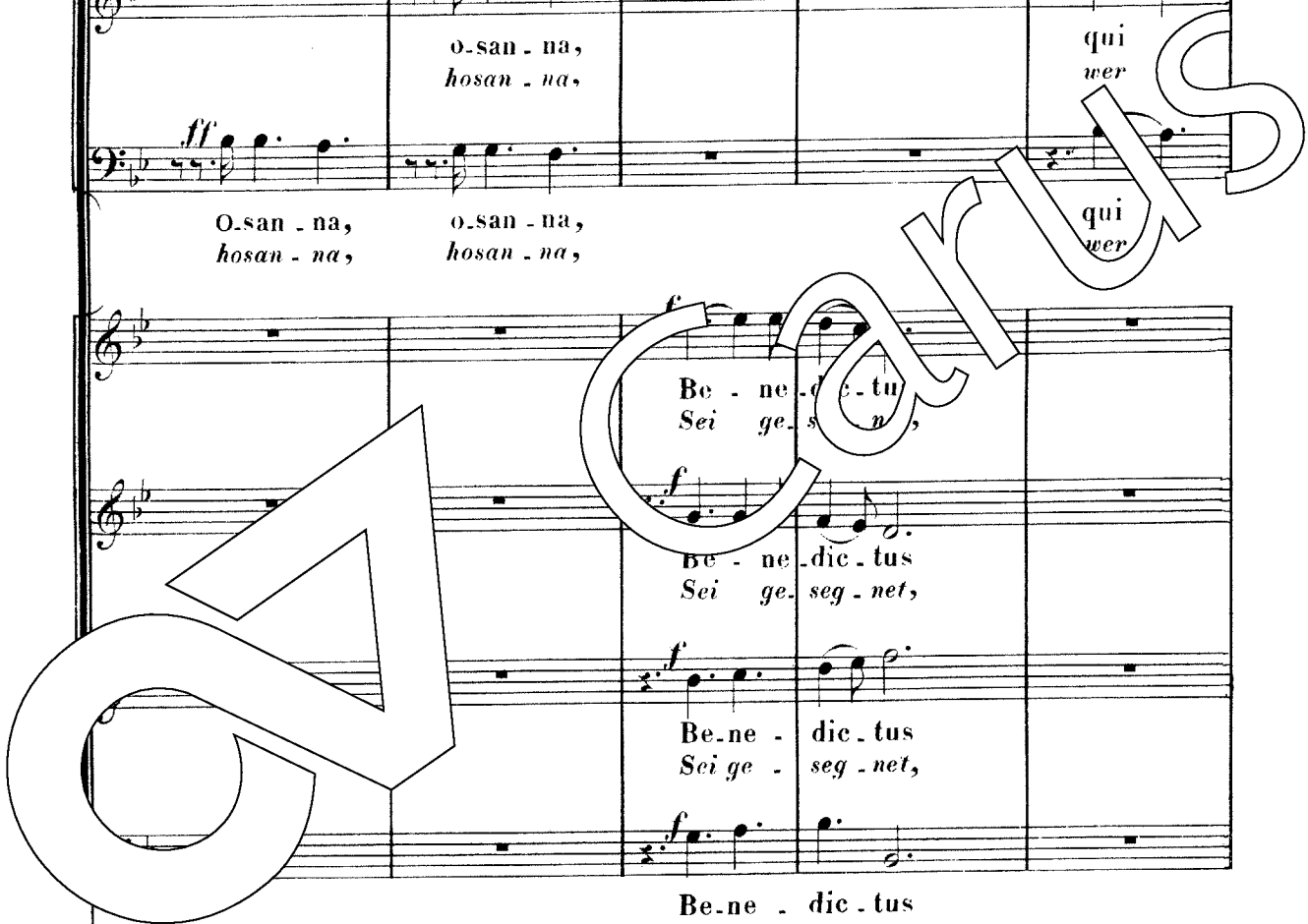

ve - nit,
kommet,

ve - nit,
kommet,

ve - nit,
kommet,

ve - nit,
kommet,

qui ve - nit in no - mi - ne Do - mi - ni, O -
wer kom - met in Na - men des E - wi - gen, Ho -

qui ve - nit in no - mi - ne Do - mi - ni, O -
wer kom - met in Na - men des E - wi - gen, Ho -

qui ve - nit in no - mi - ne Do - mi - ni, O -
wer kom - met in Na - men des E - wi - gen, Ho -

qui ve - nit in no - mi - ne Do - mi - ni, O -
wer kom - met in Na - men des E - wi - gen, Ho -

cresc. *f*

Ped * Ped * Ped * Ped *

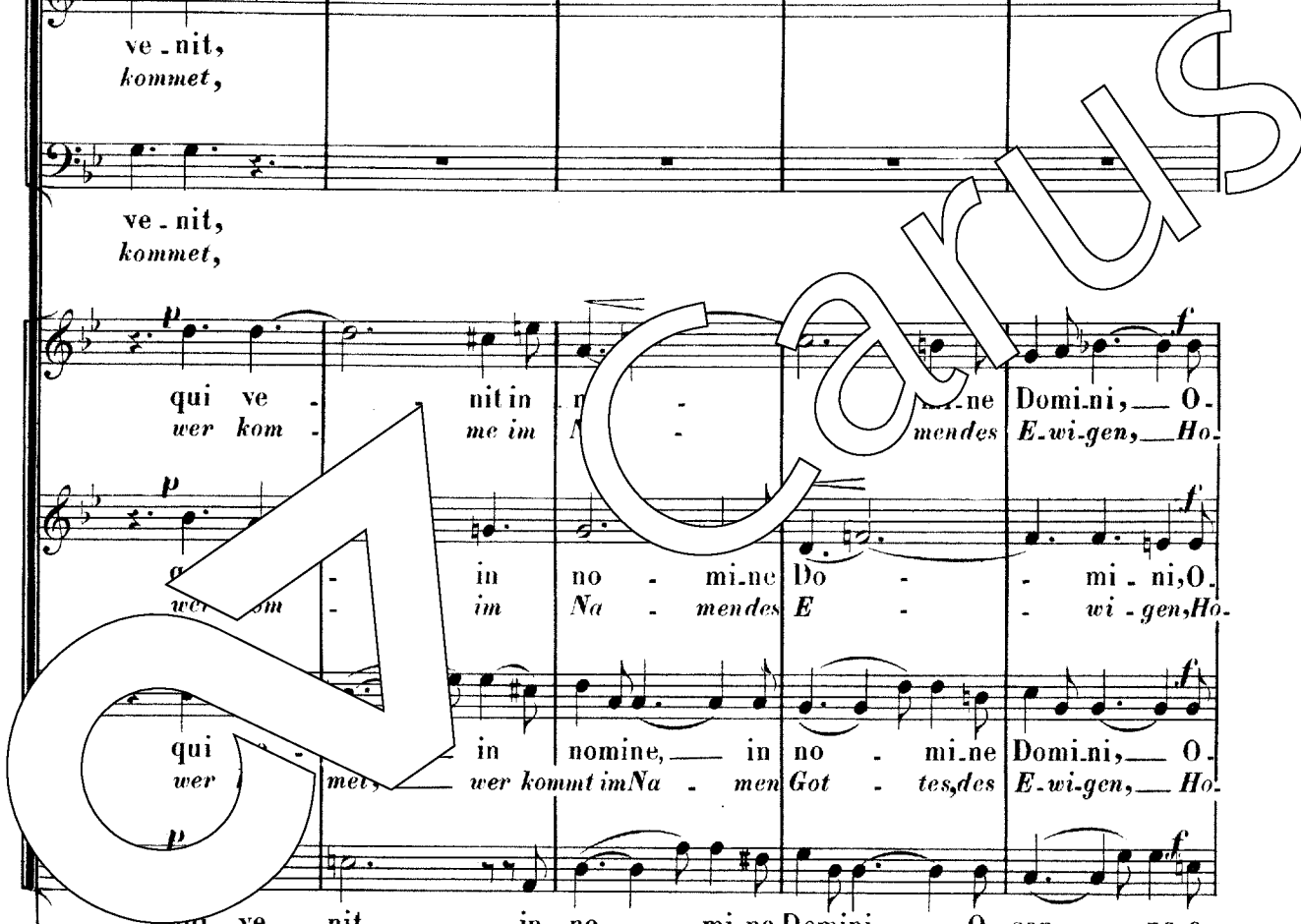

71 TUTTI.

O - san - na in ex - cel - sis, o - san - na in ex - cel - sis, o -
 Hosan - na in der Hö - he, ho - san - na in der Hö - he, ho -

TUTTI.
f O - san - na, o - sanna in ex - cel - sis, o -
 Ho - san - na, ho - sanna in der Hö - he, ho -

cel - sis, o - san - na in ex - cel - sis o - san - na, o -
 Hö - he, hosan - na in der Hö - he, ho - san - na, ho -

san - na, o - sanna in ex - cel - sis, o - san -
 san - na, ho - sanna in der Hö - he, hosan

Ped

ed *

75

san - na, o - san - na in excel - sis, o - san -
 ho - san - na in der Hö - he, hosan -

san - na, o - san - na, o - sanna in excel - sis, o - san -
 san - na, ho - sanna in der Hö - he, hosan -

o - san - na in excel - sis, o - san -
 ho - san - na in der Hö - he, hosan -

- na in - excel - sis, o - san -
 - na in - der Hö - he, hosan -

ff *tr*

p o-san - na in ex-cel - sis,
hosan - na in der Hö - he,

mf o-san - na in ex-cel - sis,
hosan - na in der Hö - he,

p o-san - na in ex-cel - sis,
hosan - na in der Hö - he,

mf o-san - na in ex-cel - sis,
hosan - na in der Hö - he,

p o-san - na in ex-cel - sis,
hosan - na in der Hö - he,

mf o-san - na in ex-cel - sis,
hosan - na in der Hö - he,

cresc.

na, O-san - na,
na, Hosan - na

pp o-san - na in ex-cel - sis,
hosan - na in der Hö - he,

pp o-san - na in ex-cel - sis,
hosan - na in der Hö - he,

pp o-san - na in ex-cel - sis,
hosan - na in der Hö - he,

pp o-san - na in ex-cel - sis,
hosan - na in der Hö - he,

pp o-san - na in ex-cel - sis,
hosan - na in der Hö - he,

pp

cresc

poco rit.

cel - sis, o - san - na.
 Hø - he, ho-san na.

cel - sis, o - san - na.
 Hø - he, ho-san na.

cel - sis, o - san - na.
 Hø - he, ho-san na.

cel - sis, o sannain ex - cel - sis o - san - na.
 Hø - he, ho-sannain der Hø - he, ho-san na.

mf o-san na, o - san na
 hosan na, ho-san na

mf o-san na, o - san na
 hosan na, ho-san na

mf o-san ex - cel - sis o - san na.
 ho-der Hø - he, ho-san na.

mf o - san na.
 hc - san na.

poco rit.

Fl.

Fl. *p*

92 *p* *pp*

Ped *

Agnus Dei et Communio

11. Agnus Dei

Andante quasi adagio ♩ = 56.

p dolce

Ag - nus De - i qui tollis pec - ca - ta
O - Lamm Got - tes, das hinnimmt des Le - bens

p dolce

Ag - nus De - i qui tollis pec - ca - ta
O - Lamm Got - tes, das hinnimmt des Le - bens

p dolce

Ag - nus De - i qui
O - Lamm Got - tes,

Andante quasi adagio ♩ = 56.

sostenuto

pp

5

mf

qui tol - lis pec - ca - ta mun - di
das hinnimmt des Le - bens Sün - den,

mf

qui tol - lis pec - ca - ta mun - di
das hinnimmt des Le - bens Sün - den,

mf

hin - nimmt, das hinnimmt des Le - bens Sün - den,

De - i, qui tol - lis pec - ca - ta mun - di
Got - tes, das hinnimmt des Le - bens Sün - den, Fl.

Clar.

9

ca - ta mun - di do - na e - is re - quiem
 Le - bens Sün - den, gib den See - len ew' - ge Ruh,

ca - ta mun - di do - na e - is re - quiem
 Le - bens Sün - den, gib den See - len ew' - ge Ruh,

do - na e - is re - quiem
 gib den See - len ew' - ge Ruh,

do - na e - is re - quiem
 gib den See - len ew' - ge Ruh,

Viol.

dim. *pp* *cres.*

Ped * Ped *

14

do - na e - is re - quiem.
 den - len ew' - ge Ruh.

do - na e - is re - quiem.
 gib den See - len ew' - ge Ruh.

na den e - is re - quiem. Ag - nus
 See - len ew' - ge Ruh. O - Lamm

mf

do - na e - is re - quiem. Ag - nus De - i qui
 gib den See - len ew' - ge Ruh. O - Lamm Gottes das

f *pp*

Ped * Ped *

mf Ag - nus De - i qui tol - lis pec - ca - ta mun -
mf O Lamm Got - tes, das hin - nimmt des Le - bens Sün -
pp

mf Ag - nus De - i qui tol - lis qui tol - lis pec - ca - ta mun -
pp O Lamm Gottes, das hin - nimmt, das hin - nimmt des Le - bens Sün -

De - i qui tol - lis pec - ca - ta mun - di
 Gottes, das Sünden des Lebens hin - nimmt,

tol - lis pec - ca - ta pec - ca - ta mun - di
 hin - nimmt des Lebens, des Le - bens Sün - den,

cres. *mf* *ff* Fl.
 Ped * Ped * Ped *

qui tol - lis pec - ca - ta mun - di qui tol - lis qui
 das hin - nimmt des Le - bens Sün - den, das hin - nimmt, das

qui tol - lis pec - ca - ta mun - di qui tol - lis qui
 das hin - nimmt des Le - bens Sün - den, das hin - nimmt, das

qui tol - lis pec - ca - ta mun - di qui tol -
 das hin - nimmt des Le - bens Sün - den, das hin -

Ped * Ped * Ped * Ped *

- lis pec-ca-ta mun - di do - na e - is
 - nimmt des Le - bens Sün - den, gib den Seelen *pp*
 - ca - ta mun - di do - na e - is
 Le - bens Sün - den, gib den Seelen *pp*
 tol - lis peccata mun - di do - na e - is
 hinnimmt des Lebens Sün - den, gib den Seelen *pp*
 - lis pec-ca-ta mun - di do - na e - is
 - nimmt des Lebens Sün - den, gib den Seelen

Ped * Ped * *p cres.* *pp*
 Ped *

ew - ge Ruh, na - den e - is re - qui - em
 ew - ge Ruh, den See - len ew - ge Ruh. *pp*
 re - qui - em na - den e - is re - qui - em
 ew - ge Ruh, den See - len ew - ge Ruh. *pp*
 re - qui - em do - na e - is re - qui - em
 ew - ge Ruh, gib den See - len ew - ge Ruh. *pp*

re - quem do - na e - is re - qui - em
 ew - ge Ruh, gib den See - len ew - ge Ruh.

ff *dim.* *p* *sf dolce.*
 Ped * Ped * Ped * Ped *

Ag - nus
O Lamm

cres. p ff

Ped * Ped * Ped *

42

Ag - nus De - -
O Lamm Got - -

Ag - nus De - i qui tol - -
O Lamm Got - tes, das hin - -

tes, qui tol - lis pec - ca - - ta mun - -
das das hinnimmt des Le - - bens Sün - -

f sf

f Ag - - nus De - i qui tol - lis pec - ca - ta mun - -
O Lamm Got - tes, das hinnimmt des Lebens Sün - -

Ped * Ped * Ped *

pp

- i qui tol - lis pec - ca - ta mun - di
 - tes, das himmimt des Le - bens Sün - den,

pp

- lis qui tol - lis pec - ca - ta mun - di
 - nimmt, das hinnimmt des Le - bens Sün - den

- di - den,

qui tol - lis pec - ca - ta mun - di
 das himmimt des Le - bens Sün - den

- di - den,

qui tol - lis pec - ca - ta mun - di
 das himmimt des Le - bens Sün - den

Fl. *pp dolce.*

pp

Ped *

Ped *

mf

re - qui - em do - na e - is re - qui - em sem - pi -
 ew - ge Ruh, gib den Seelen ew - ge Ruh, ew - gen

p

- qui - em do - na e - is re - qui - em sem - pi -
 - ge Ruh, gib den Seelen ew - ge Ruh, ew - gen

f

e - is re - qui - em do - na e - is re - qui - em sem - pi -
 den Seelen ew - ge Ruh, gib den Seelen ew - ge Ruh, ew - gen

- di do - na e - is re - qui - em do - na e - is re - qui - em sem - pi -
 - den, gib den Seelen ew - ge Ruh, gib den Seelen ew - ge Ruh, ew - gen

mf

f

p

Ped *

Ped *

ter . . . nam sempiter . . . nam sempi . . .
 Frie . . . den, ew'gen Frie . . . den, ew'gen

pp *ppp*

ter . . . nam sempiter . . . nam sempi . . .
 Frie . . . den, ew'ge Ruh, e . . . wi . . . gen Frie . . .

pp *pp* *ppp*

Ob. Ped Ped * Ped

rie . . . nam . . . den . . .

rie . . . nam . . . den . . .

rie . . . nam . . . den . . .

rie . . . nam . . . den . . .

morendo.

dim *dim* *dim* *dim* *dim*

Ped *

12. Lux aeterna

Grave. ♩ = 60.

ff

Musical score for the first system, including vocal staves and piano accompaniment. The piano part features a bass line with a *ff* dynamic marking.

Lux ae - ter - na lu - ce - at e - is
E - wig leuch - te ih - nen dein Ant - litz,

Lux ae -
E - wig
Lux ae -
E - wig
Lux ae -
E - wig

Musical score for the second system, including piano accompaniment. The piano part features a bass line with a *f* dynamic marking and a *Pos.* (Positivo) marking. A *Ped* (pedal) marking and an asterisk are present at the end of the system.

Musical score for the third system, including vocal staves and piano accompaniment. The piano part features a bass line with a *ff* dynamic marking. A *Ped* (pedal) marking and an asterisk are present at the end of the system.

ter - na lu - ce - at e - is
leuch - te ih - nen dein Ant - litz,

ter - na lu - ce - at e - is
leuch - te ih - nen dein Ant - litz,

lu - ce - at e - is
ih - nen dein Ant - litz,

ter - na lu - ce - at e - is lu - ce - at
leuch - te ih - nen dein Ant - litz, ih - nen dein

Musical score for the fourth system, including piano accompaniment. The piano part features a bass line with a *ff* dynamic marking. Multiple *Ped* (pedal) markings and asterisks are present throughout the system.

Ped * *Ped* * *Ped* *

ff

lu - ce - at e - is
 ih - - nen dein Ant - litz,

lu - ce - at e - is
 ih - - nen dein Ant - litz,

lu - ce - at e - is
 ih - - nen dein Ant - litz,

e - is Do - mi - ne lu - ce - at e - is
 Ant - litz, Herr und Gott, ih - - nen dein Ant - litz

GA.

ne. *f marc.*
 Gott!

ne. Lux ae - ter - na
 Gott! E - wig leuch - te

ne. *f*
 und Gott!

Do - mi - ne. Cum sanc - tis tu - is
 Herr und Gott! Und nimm sie auf zu

f
 cum sanctis tu . is
 und nimmsie auf zu

lu . ce . at e . is
 ih . nen dein Ant . litz,

f
 Lux ae . ter . na
 E . wig leuch . te

in ae . ter . num in ae . ter . num in ae . ter . num
 dei . nen Heil . gen zu den Heil . gen, zu den Heil . gen,

ff
 in ae . ter . num Lux ae . ter . na
 dein . nen Heil . gen. E . wig leuch . te

ff
 cum sanctis tu . is
 und nimmsie auf zu

lu . ce . at e . is
 ih . nen dein Ant . litz

cum sanc . tis tu . is
 bei dei . nen Heil . gen,

cum sanc . tis tu . is in ae . ter . num
 zu dei . nen Heil . gen, zu den Heil . gen

lu - ce - at e - is lux ae - ter - na
 ih - nen dein Ant - litz, e - wig leuch - te

in ae - ter - num in ae - ter - num, lux ae - ter - na
 dei - nen Heil - gen zu den Heil - gen, e - wig leuch - te

cum sanc - tis tu - is
 zu dei - nen Heil - gen,

Lux ae - ter - na lu - ce - at e - is.
 E - wig leuch - te ih - nen dein Ant - litz

nen a e - is
 Ant - litz

lu ih e - is
 Ant - litz

cum sanc - tis tu - is in ae - ter - num in ae - ter -
 und nimmsie auf zu dei - nen Heil - gen zu den Heil -

Lux ae - ter - na lu - ce - at e - is
 E - wig leuch - te ih - nen dein Ant - litz

Ped *

f cum sanctis tu . is in ae . ter . - num
 und nimmsie auf zu dei - nen Heil . - gen
sf

f cum sanc . tis tu . is in ae . ter . -
 und nimmsie auf zu dei - nen Heil . -
sf

- num
 - gen

f cum sanc . tis tu . is
 und nimmsie auf zu

Ped *

Ped *

f cum sanc . tis tu . is in ae . ter . num
 und nimm sie auf zu dei - nen Heil - gen
ff

- num .
 - gen
sf

Lux ae -
 E - wig

Lux ae -
 E - wig

Heil . -

cum sanc . tis tu . is in ae . ter . - num
 und nimm sie auf zu dei - nen Heil . - gen ,

Ped *

ter - na lu - ce - at e - is
leuch - te ih - nen dein Ant - litz

ter - na lu - ce - at e - is
leuch - te ih - nen dein Ant - litz

f cum sanc - tis tu - is in ae - ter - num in ae - ter -
und nimm sie auf zu dei - nen Heil - gen zu den Heil -

f Ped *

ter - na lu - ce - at
leuch - te ih - nen dein

is in ae - ter - num
und zu dei - nen Heil' - gen,

f cum sanc - tis tu - is in ae - ter - num
und nimm sie auf zu dei - nen Heil' - gen

- num cum sanc - tis
- gen und nimm sie

Ped *

e - is Ant - litz, lu - ce - at ih - nen dein e - Ant -

lux ae - ter - na leuch - te, *ff*

in ae - ter - num Lux E -
zu den Heil' - gen.

tu - auf is in ae - ter - num in ae - ter - num
zu dei - nen Heil' - gen zu den Heil' - gen

Ped * Ped * Ped *

- is - litz

lu - ce - at dein Ant - litz

ae - ter - na lu - ce - at
- wig leuch - te ih - nen dein

ff

- num Lux ae - ter - na lu - ce - at
- gen. E - wig leuch - te ih - nen dein

cum sanc.tis tu - is in ae - ter - num
und nimm sie auf zu dei - nen Heil - gen, *f*

cum sanc.tis tu - is in ae - ter - num
und nimm sie auf zu dei - nen Heil - gen,

Ped *

cum sanc.tis tu . is in ae . ter . num cum sanc.tis tu . is
 und nimm sie auf zu dei . nen Heil' . gen und nimm sie auf zu

cum sanc.tis tu . is in ae . ter . num cum sanc.tis tu . is
 und nimm sie auf zu dei . nen Heil' . gen und nimm sie auf zu

e . is lu . . ce . at e . is
 Ant . litz, ih . . nen dein Ant . litz

e . is lu . . ce . at e . is
 Ant . litz, ih . . nen dein Ant . litz

Ped *

ter . . num. Lux ae -
 dei . nen Heil' . . gen. E - . . wig

in num in
 dei . nen . . gen gen dei . nen

ae - ter . na lu . . ce . at
 . wig leuch . te ih . . nen dein

cum sanc.tis tu . is in ae . ter . num.
 und nimm sie auf zu dei . nen Heil' . gen.

Ped *

ter - na leuch - te lu - ce - at ih - nen dein e - is Ant - litz

f

cum sanc - tis tu - is und nimm sie auf zu in ae - ter - num dei - nen Heil' - gen, cum sanc - tis tu - is. zu dei - nen Heil' - gen.

e - is Ant - litz, *ff* cum sanc - tis zu dei - nen tu - is Heil' - gen,

Lux E - wig ae - ter - na leuch - te

Ped * Ped *

f

cum sanc - tis tu - is und nimm sie auf zu in ae - den in ae - ten

Lux E - ter - na leuch - te lu - ce - at ih - nen dein

ae - ter - num Heil' - gen, lu - ce - at ih - nen dein

lu - ce - at ih - nen dein Ant - litz, lu - ce - at ih - nen dein

ter - num. Lux ae ter - na
Heil - gen. E - wig leuch - te,

e - is. Lux ae ter - na
Ant - litz. E - wig leuch - te,

cum sanc - tis tu is. Lux ae ter - na
zu dei - nen Heil gen. E - wig leuch - te,

e - is. Lux ae ter - na
Ant - litz. E - wig leuch - te,

ad lib.

Ped

ae - na lu - ce - at e -
e - wig ch - te ih - nen dein Ant -

ae - na lu - ce - at e -
e - wig ch - te ih - nen dein Ant -

ae - ter - na lu - ce - at e -
e - wig leuch - te ih - nen dein Ant -

lux ae - ter - na lu - ce - at e -
e - wig leuch - te ih - nen dein Ant -

ad lib.

Ped

is, litz, qui - a der du

is, litz,

is, litz,

p dolce.

is, litz, qui - a der du pi - gnä -

dim. pp

pi - us es, bist, qui - a der du pi - us es, gnä - dig bist,

qui - a der du pi - us es, gnä - dig bist,

es, bist, qui - a der du pi - us es, gnä - dig bist,

es, bist, qui - a der du pi - us es, gnä - dig bist,

ff

qui - a pi - us pi - us es.
 der du gnä - dig, gnä - dig bist.

qui - a pi - us es.
 der du gnä - dig bist.

qui - a pi - us es.
 der du gnä - dig bist.

ff 2

qui - a pi - us es.
 der du gnä - dig bist.

ff

Ped * Ped * Ped * Ped *

Requiem aeternam

Adagio ♩ = 60.

SOPR.

Re - qui - em ae - ter - nam do - na e - is
 E - wig - sanf - te Ru - he gib den See - len,

ALTO

Re - qui - em ae - ter - nam do - na e - is
 E - wig - sanf - te Ru - he gib den See - len,

BASS.

pp Re - qui - em ae - ter - nam do - na e - is
 E - wig - sanf - te Ru - he gib den See - len,

pp

Ped * Ped * Ped *

Do - mi - ne et lux per - pe - tu - a lu - ce - at e -
 Gott und Herr, es leuch - te himm - lisch Licht zu ihrem Frie -

sf

Do - mi - ne et lux per - pe - tu - a lu - ce - at e -
 Gott und Herr, es leuch - te himm - lisch Licht zu ihrem Frie -

Do - mi - ne et lux per - pe - tu - a lu - ce - at e -
 Gott und Herr, es leuch - te himm - lisch Licht zu ihrem Frie -

Do - mi - ne et lux per - pe - tu - a lu - ce - at e -
 Gott und Herr, es leuch - te himm - lisch Licht zu ihrem Frie -

94 Ped

- is, m sanc - tis tu - is in ae -
 - den, d nimm sie auf zu dei - nen

- is, a sanc - tis tu - is in ae -
 - den, o nimm sie auf zu dei - nen

pp

cum sanc - tis tu - is in ae -
 und nimm sie, nimm sie zu den

pp

- is, cum sanc - tis tu - is in ae -
 - den, und nimm sie, nimm sie zu den

pp

Ped * Ped * Ped *

98

ter - num in ae ter
Heil' - gen zu den Heil'

ter - num in ae ter
Heil' - gen, zu den Heil'

ter - num in ae ter
Heil' - gen, zu den Heil'

ter - num in ae ter
Heil' - gen, zu den Heil'

ter - num in ae ter
Heil' - gen, zu den Heil'

Ped Ped * Ped *

102

qui - a pi - us es
der du gnädigbist,

qui - a pi - us es
der du gnädigbist,

qui - a pi - us
der du gnä - - dig

num qui - a pi - us es
- gen, der du gnä - - dig bist,

num qui - a
- gen, der du

Ped * Ped * Ped * Ped * Ped * Ped * Ped * Ped *

ppp

qui - a pi - us es!
der du gnä - dig bist!

ppp

es bist, qui - a pi - us es!
der du gnä - dig bist!

ppp

pi - us es qui - a pi - us es
gnä - dig bist, der du gnä - dig bist!

ppp

Fl.

rit.

ppp

Ped * Ped *

FINE

Nachwort

In dem Brief vom 1. Juli 1857 aus München schrieb der achtzehnjährige **Josef Gabriel Rheinberger** (geb. 17.3.1839 in Vaduz/Liechtenstein – gest. 25.11.1901 in München) an seine Eltern in Vaduz: „Im Juni habe ich ein Requiem angefangen, und arbeite jetzt schon am Benedictus. Wenn man solche Sachen nur gleich zur Aufführung bringen könnte, dann würde ich mehr Kirchen-Musik komponieren.“¹ Schon drei Jahre zuvor hatte der junge Eleve an der Münchner Musikschule seine Ausbildung mit einer ausgezeichneten Prüfung abgeschlossen, und nun erweiterte er sein Können durch Unterrichtsstunden bei Generalmusikdirektor Franz Lachner (1803–1890). Über 100 Werke entstanden in diesen drei Jahren, von denen einige auch aufgeführt wurden. Das im Brief angesprochene Requiem in f-moll blieb allerdings unvollendet; weiter als zum Benedictus gedieh es nicht.² Wenige Monate vor seinem Tod erinnerte sich Josef Rheinberger dieses Kompositionsversuchs: „Als ich zwanzig (recte: 18) Jahre alt war, beabsichtigte ich ein großes Requiem zu schreiben; ich teilte dies meinem Freunde und früheren Lehrer mit. Der sagte trocken: ‚Sie können noch kein Requiem schreiben.‘ ‚Warum nicht,‘ fuhr ich im Bewußtsein meines technischen Könnens auf. ‚Weil Sie für diese Aufgabe noch zu jung sind, d.h. weil Sie für die notwendige Vertiefung dieses Gegenstands den Ernst und die Erfahrungen des Lebens noch zu wenig auf sich einwirken lassen konnten.‘ Es kränkte mich ein wenig – 10 Jahre später sah ich ein, wie sehr er Recht hatte.“³

1867 vollendete Rheinberger sein erstes Requiem (op. 60), mit dessen Komposition er im Juni 1865 begonnen hatte (zwei weitere – wenn auch kleinere Requiemvertonungen – folgten in späteren Jahren). Inzwischen war er zum Kompositionslehrer am Konservatorium aufgestiegen und hatte die Leitung des Oratorienvereins übernommen. Vermutlich war es die Aufführung des Mozartschen Requiems durch den Oratorienverein am 3. April 1865, die ihn zur Komposition inspirierte. Diesmal konnte die Komposition vollendet werden; die Partitur schließt mit der Eintragung „Fine D.G. (Deo Gloria, der Hg.) 6.10.1865“ auf der letzten Manuskriptseite. Das Werk wurde zunächst nicht aufgeführt. Daraus geht hervor, daß Rheinberger es unabhängig von seinem kirchlichen Dienst aus eigenem Antrieb komponierte.⁴

Am 3. Juni 1867 stand das Requiem in c-Moll von Luigi Cherubini auf dem Programm des Oratorienvereins, Josef Rheinberger dirigierte. Die Beschäftigung mit diesem Werk setzte für Rheinberger neue Maßstäbe.⁵ Als der Komponist zwei Jahre nach dieser Aufführung das Manuskript des Opus 60 erneut vornahm, um ihm nun die endgültige Gestalt zu geben, hat er sich an Cherubinis Werk orientiert. „Dieses Requiem wurde von Josef Rheinberger vom 3. November bis zum 5. Dezember 1869 vollständig umgearbeitet und neu instrumentiert“ vermerkte seine Gattin Fanny von Hoffnaab auf dem Titelblatt.⁶ Die erste Fassung war überschrieben „Requiem für Chor und Orchestre comp. von Josef Rheinberger“, die endgültige Fassung trägt den Titel „Requiem für Soli, Chor und gr. Orchester von Josef Rheinberger, op.60“.⁷

Ein Jahr später, am 12. Dezember 1870, fand unter der Leitung des Komponisten die Uraufführung durch den Oratorienverein statt. Noch am selben Abend notierte Fanny von Hoffnaab in ihr Tagebuch: „I. Aufführung des Requiems von Rheinberger durch den Oratorienverein. ... Es ging vorzüglich und zündete. Mehr kann ich nicht sagen. Paul Heyse's Brief mag einiges andeuten. Bei jeder besonderen Stelle sah mich Curt (der Kosename Rheinbergers, d.Hg.) an.“ Der Brief des Dichters Paul Heyse (1842-1885) liegt dem Tagebuch bei. Er teilt seinem Freund Rheinberger mit, „wie sehr mich Ihr Werk ergriffen, erbaut und in einem höher und höher anschwellenden Strome von Kraft und Schönheit mit fortgerissen hat“⁸. – Auch die Presse war sich einig im Lob. Sie beurteilte das Requiem als „ein in Conception und Durchführung wahrhaft großartiges und stylvolles

Werk“, in dem sich „frommgläubiger Sinn, gepaart mit musikalischer Schöpferkraft“ findet⁹, das eine „tiefe Empfindung, ein unerschütterliches Vertrauen auf die göttliche Vorsehung“ erkennen lasse.¹⁰

Nach dem großen Erfolg der Uraufführung und den guten Rezensionen konnte an die Veröffentlichung des Requiems gedacht werden. Am 17. Juni 1871 notierte Fanny in ihr Tagebuch: „Schott in Mainz wird die Partitur, Stimmen und Clavierauszug des Requiems stechen. Wir arbeiten nun mit erneuter Kraft an dem Clavierauszug und ich habe unter die ausgeschriebenen Stimmen den deutschen Text zu schreiben. So hat sich wieder ein musikalischer, ernster Wunsch erfüllt“¹¹.

Im Februar 1872 erschien Rheinbergers Werk bei B. Schott's Söhnen in Mainz. Der Komponist hatte es unter dem Eindruck des deutsch-französischen Krieges, der ihn vor allem gegen sein Ende hin sehr bedrückt hatte, „Dem Gedächtnis der im Deutschen Kriege 1870-1871 gefallenen Helden“ gewidmet.

Vergleicht man Rheinbergers Werk mit dem um die gleiche Zeit entstandenen Requiem von Giuseppe Verdi¹², so zeigt sich die unterschiedliche Geisteshaltung beider Komponisten. Steht bei Verdi das Ende des menschlichen Lebens als „Dies irae“ fest, so prägt bei Rheinberger die Hoffnung das Werk. Während bei Verdi das Ringen mit dem Schicksal, trotz des Bewußtseins zu unterliegen, im Mittelpunkt steht, ist Rheinbergers Trauer mit Hoffnung durchsetzt. Trotz dieser Gegensätzlichkeit bewunderte Rheinberger seinen Antipoden. Im schon erwähnten Brief schrieb er an Henriette Hecker: „Da war der jüngst verstorbene Verdi ein anderer Künstler! Wie hatte mich seiner Zeit sein Requiem (bei der ersten Aufführung, d.Hrsg.) ergriffen! Der verband ‚Realismus‘ mit Poesie, aber in höherem Sinn; und glaubte was er schrieb!“¹³.

Mit seinem Requiem op. 60 hat Josef Gabriel Rheinberger ein Werk von hohem Kunstwert und tiefgehender Wirkung geschaffen, das zu seinen bedeutendsten Schöpfungen zählt. Es ist ein Werk, das bei Ausführenden wie bei den Hörern nachhaltige Eindrücke hinterläßt.

Schaan (Liechtenstein), 17. März 1989
am 150. Geburtstag Rheinbergers

Harald Wanger

¹ zitiert nach *Josef Gabriel Rheinberger – Briefe und Dokumente seines Lebens* hrsg. von Harald Wanger und Hans-Josef Irmen, (im folgenden: Dokumente) Band I, Vaduz 1982ff, S. 269.

² Autograph in der Musikabteilung der Bayerischen Staatsbibliothek München (D-brd-Mbs. Signatur Mus.ms. 4744).

³ Brief an Henriette Hecker vom 12.2.1901 (Dokumente, Band VIII, S. 187).

⁴ Autograph in der Bayerischen Staatsbibliothek München (Signatur Mus.ms. 4538/1).

⁵ vgl. Hans-Josef Irmen, *Gabriel Josef Rheinberger als Antipode des Cäcilianismus*, Regensburg 1970, S. 142f.

⁶ ebda. S. 141.

⁷ ebda. Autograph in der Bayerischen Staatsbibliothek München (Signatur Mus.ms. 4538/2).

⁸ zitiert nach: Dokumente, Band IV, S. 36.

⁹ Augsburgs Allgemeine Zeitung vom 14.12.1870.

¹⁰ Neueste Münchner Nachrichten vom 15.12.1870.

¹¹ Tagebuch 2 S. 106 (Bayerische Staatsbibliothek München, Cod.germ. 6338)

¹² Verdis Requiem entstand in der Zeit zwischen 1868 und 1874.

¹³ s. Fußnote 3.