

Franz
SCHUBERT

Intende voci
D 963

Aria per Tenore solo, Coro (SATB)
Oboe, 2 Clarinetti, 2 Fagotti, 2 Corni, 3 Tromboni
2 Violini, Viola, Violoncello e Contrabbasso

herausgegeben von / edited by
Werner Bodendorff

Stuttgarter Schubert-Ausgaben
Urtext

Klavierauszug / Vocal score
Paul Horn



Carus 70.046/03

Intende voci

D 963

Franz Schubert

1797-1828

Klavierauszug: Paul Horn

Andante con moto

Tenore solo

Soprano

Alto

Tenore

Basso

Ob solo, Archi

2 Clarinetti

2 Fagotti

2 Corni

3 Tromboni

Archi

Bassi

6

11

16



21 Tenore solo

Musical score for measures 21-26. The vocal line (Tenore solo) begins with the lyrics "In - ten - - de". The piano accompaniment features a complex rhythmic pattern with sixteenth notes and rests. Dynamics include *p* and *pp decresc.*. A trill (*tr*) is marked above the vocal line in measure 25.

Musical score for measures 27-32. The vocal line continues with "vo - ci o - ra - ti - o - nis me - - - ae, in-". The piano accompaniment includes a crescendo (*cresc.*) and a fortissimo (*fp*) section. An Oboe (*Ob*) part is introduced in measure 30.

Musical score for measures 33-38. The vocal line continues with "ten - - de vo - ci o - ra - - f". The piano accompaniment includes a crescendo (*cresc.*) and a fortissimo (*f*) section. An Archa (*Archi*) part is introduced in measure 34.

Musical score for measures 39-44. The vocal line continues with "ae, in - in - ten - de, Rex me - - us et". The piano accompaniment includes a piano (*p*) section. An Oboe (*Ob*) part is present.

Musical score for measures 45-50. The vocal line continues with "us, in - ten us". The piano accompaniment includes a piano (*p*) section.

me - - - us,

In - ten - - - de - vo - ci, in - ten - -

In - ten - - de - vo - ci, in - ten - - de - vo - ci o -

In - ten - - de - vo - ci o - ra - - - ti -

Tutti

- de - vo - ci o - ra - ti - o - nis, in - ten - de

ra - - - ti - o - nis me - - ae, in - ten - - o - nis

o - nis me - - ae, in de ra - ti - o - nis

o - nis me - - ae, i. o - ra - ti - o - nis

ff

p

quo - ni - a

me - ae,

me -

o - ra - bo Do - mi - ne, quo - ni - am ad

o - ra - bo Do - mi - ne,

o -

Le

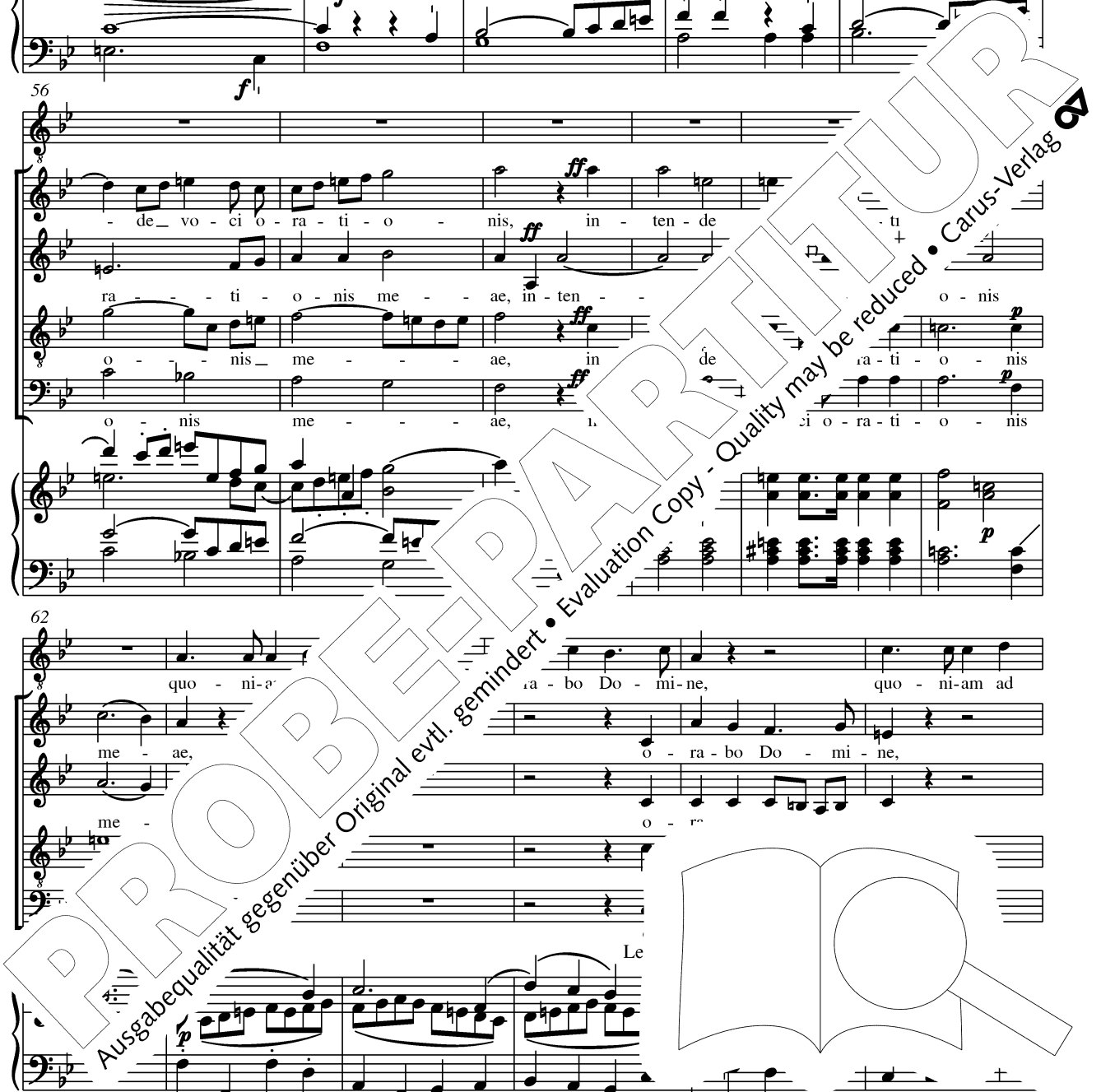

te o - ra - bo Do - mi - ne, quo - ni - am ad te o -

o - ra - bo Do - mi - ne, quo - ni - am ad

o - ra - bo Do - mi - ne, quo - ni - am ad

o - ra - bo Do - mi - ne,

o - ra - bo Do - mi - ne, quo - ni - am ad

o - ra - bo Do - mi - ne, quo - ni - am ad

Legni

Archi

ra - - bo Do - mi - ne, ad te, ad te

te, quo - ni - am ad te, ad te

te, quo - ni - am ad te, a

quo - ni - am ad te, quo - ni - am ad te, bo, ad

te, quo - ni - am ad te, o - ra - bo, ad

Ob

ad te o - ra - bo Do - mi - ne, o - ra - bo ad

te o - mi - ne, quo - ni - am ad te, ad

te Do - mi - ne, quo - ni - am ad te, ad

ad te Do - mi - ne, ad

o, ad te Do - mi - ne, - ra - bo, ad

o - ra - bo, ad

PROBENPARTITUR

Evaluation Copy - Quality may be reduced. Carus-Verlag

Ausgabequalität gegenüber Original evtl. gemindert.

te, ad te Do - mi - ne.

te o - ra - bo, ad te Do - mi - ne.

te o - ra - bo, ad te Do - mi - ne.

te o - ra - bo, ad te Do - mi - ne. In - ten - de vo - ci o -

te, ad te Do - mi - ne. In - ten - de vo - ci o - ra - - - ti -

Tutti

cresc.

In - ten - de vo - ci o - ra - - - nis

In - ter - - - ti -

ra - - - ti - o - nis me - ae,

o - nis me - - - ae,

Vc

o - nis

ni-am ad te o - ra - bo,

quo - ni-am ad te o - ra - bo,

quo - ni-am ad te

- ni-am ad te o - ra - l

1 ad

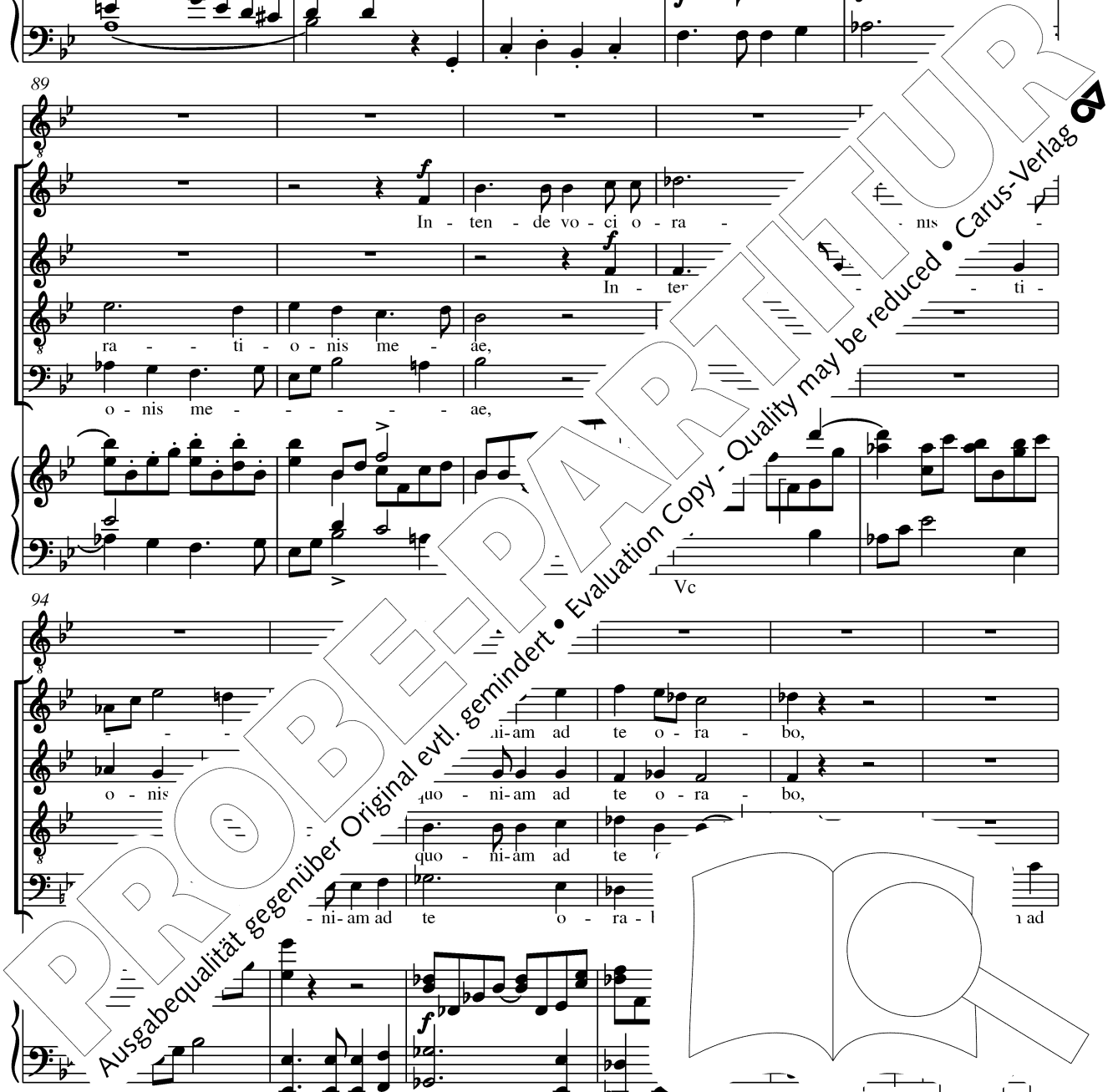

qu - ni - am ad te o - ra - - bo, quo - ni - am ad te o - ra -

qu - ni - am ad te o - ra - - bo, quo - ni - am ad te o - ra -

qu - ni - am ad te o - ra - - bo, quo - ni - am ad te o - ra -

te o - ra - bo Do - mi - ne, quo - ni - am ad te o - ra -

Legni *p* *ff* Tutti

In - ten - - de vo - ci o - ra - ti

bo Do - mi - ne. - te - - ten -

bo Do - mi - ne. - a - de, in - ten -

bo Do - mi - ne. - ten - de, in - ten -

bo Do - mi - ne. In - ten - de, in - ten -

Archi *fz* *p*

ten - de vo - ci - - nis me - - ae, in - ten - de, Rex

de, in - ten - de, Rex me - us, in -

de, in - ten - de, Rex me - us, in -

in -

Ob *fz* *t*

in -

Ob

PROBENPARTITUR

Ausgabequalität gegenüber Original evtl. gemindert • Evaluation Copy - Quality may be reduced • Carus-Verlag

me - us et De - us me - us,
 ten-de, Rex me-us et De-us me us, vo-ci o-ra-ti-o-nis
 ten-de, Rex me-us et De-us me - us, vo-ci o-ra-ti-o-nis
 ten-de, Rex me-us et De-us me - us, vo-ci o-ra-ti-o-nis
 ten-de, Rex me-us et De - us me-us, vo-ci o-ra-ti - o - - nis me -

Tutti

quo-ni-am ad te Do - mi - ne, ad te o -
 me - ae, quo - ni-am ad te o - ra
 me - ae, quo - ni-am ad te -
 me - ae, quo - ni-am ad te ne,
 - ae, Archi, Ob quo - ni-am ad Do - mi - ne, quo-ni-am ad

pp

ad te o - ra - bo Do - mi -
 quo-ni-am Do - mi - ne, ad
 quo - ra - bo Do - mi - ne, ad
 o - ra - bo Do -
 te o - ra - bo Do -
 ad

PROBENPARTITUR
 Ausgabequalität gegenüber Original evtl. gemindert • Evaluation Copy - Quality may be reduced • Carus-Verlag

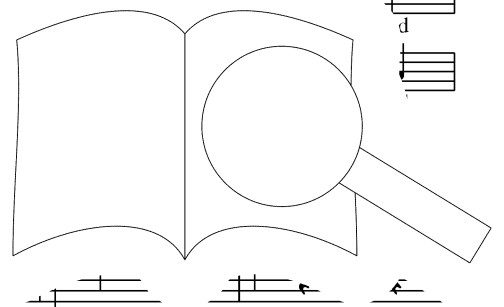

ne.

te o - ra - bo - Do - mi - ne.

te o - ra - bo Do - mi - ne.

te o - ra - bo - Do - mi - ne.

te o - ra - bo Do - mi - ne.

Trb, Fag, Archi

f

decresc.

+Cor

In - ten - de vo - ci o - ra - - ti -

ie - - ae,

Ot

PROBENPARTITUR

Ausgabequalität gegenüber Original evtl. gemindert • Evaluation Copy - Quality may be reduced • Carus-Verlag

154

De - us me - us!

Trb, Fag

159

In - ten - - -

Clf, Fag

164

de vo - ci o - ra - - ti - o nis

169

ae, in - ten - - de,

Ob

174

in

ten - - de Rex me - us et De - - us me - - us,

In - ten -

In - ten - Tutti

In - ten - - de vo - ci, in - ten - - de -

ten - - de vo - ci o - ra - - ti -

- de vo - - ci, in - ten - de vo -

de vo - ci o - ra -

o - nis me -

me -

nis,

vo - ci o - ra - ti - o - nis me

ae,

- de vo - ci o - ra - ti - o - nis me

- de vo - ci o -

in - ten - de vo - ci o -

PROBEPARTITUR
 Ausgabequalität gegenüber Original evtl. gemindert • Evaluation Copy - Quality may be reduced • Carus-Verlag

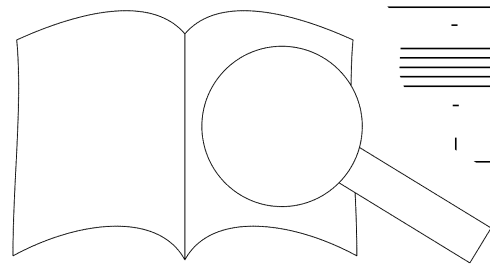

qu - ni - am ad te o - ra - bo Do - mi - ne, qu - ni - am ad
 ae, o - ra - bo Do - mi - ne,
 ae, o - ra - bo Do - mi - ne,
 ae, o - ra - bo Do - mi - ne,
 ae, o - ra - bo Do - mi - ne,

Archi
 Legni
 staccato

te o - ra - bo Do - mi - ne, o -
 o - ra - bo Do -
 o - ra - bo
 o - ra - r - ni
 ae,

Archi

te o - ra mi - ne, ad te,
 qu - ni - am ad te, ad
 qu - ni - am ad te, ad te o -
 ai - am ad te, qu - ni - am ad
 qu - ni - am ad

PROBEPARTITUR
 Ausgabqualität gegenüber Original evtl. gemindert • Evaluation Copy - Quality may be reduced • Carus-Verlag

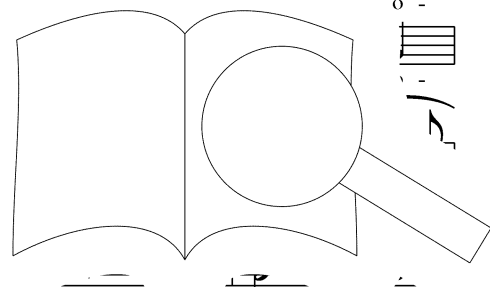

ad te, ad te o - ra - bo Do - mi - ne, ad te
 te, ad te o - ra - bo Do - mi - ne,
 ra - bo, ad te o - ra - bo, o - ra - bo Do - mi - ne,
 ra - bo, ad te o - ra - bo,

ra - bo, ad te o - ra - bo, o - ra - bo Do - mi - ne,

o - ra - - bo, ad te o - ra - bo, ad -
 quo - ni - am ad te, ad te o - ra - In -
 quo - ni - am ad te, ad te o Do - mi -
 quo - ni - am ad te, ad te te Do - mi -
 quo - ni - am ad te o - ra - bo, ad te, te, ad te Do - mi

cresc.

ne.
 ten - de v o - nis me - - - - ae,
 ne. vo - ci o - ra - - ti - o - nis me - ae,
 In -
 vo - ci o -

PROBEPARTITUR
 Ausgabequalität gegenüber Original evtl. gemindert • Evaluation Copy - Quality may be reduced • Carus-Verlag

qu - ni-am ad
 qu - ni-am ad
 ten - de vo - ci o - ra - - ti - o - nis me - ae, qu - ni-am ad
 ra - - ti - o - nis me - - ae, qu - ni-am ad te o -

te o - ra - bo, qu - ni-am
 te o - ra - bo, qu - ni-am
 te o - ra - bo, o - ra - -
 ra - bo Do - mi - ne, qu - ni-am ra - bo Do - mi -

Legni Tutti

In - ten - - de
 bo, - - bo Do - mi - ne.
 bo, o - ra - - bo Do - mi - ne.
 te o - ra - - bo Do
 - am ad te o - ra - - bo Do

atti

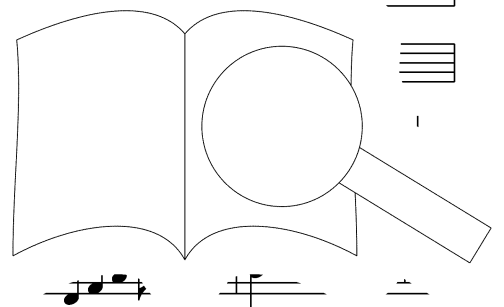

PROBENPARTITUR
 Ausgabegualität gegenüber Original evtl. gemindert • Evaluation Copy - Quality may be reduced • Carus-Verlag

vo - ci o - ra - ti - o - nis, in - ten - de vo - ci o - ra - ti -

In - ten - de, in - ten - de,

In - ten - de, in - ten - de,

In - ten - de, in - ten - de,

In - ten - de, in - ten - de,

+Ob VI Ob

staccato

o - nis me - ae, in - ten - de, Rex m

in - ten - de, Rex me - us, in - ten - de, et

in - ten - de, Rex me - us, in - ten - de, et

in - ten - de, Rex me - us, in - ten - de, et

in - ten - de, Rex me - us, in - ten - de, et

in - ten - de, Rex me - us, in - ten - de, et

Rex me - us et

De - us me us quo -

De - us me us vo - ci o - ra - ti - o - nis me - ae, quo -

De - us vo - ci o - ra - ti - o - nis me - ae, quo -

vo - ci o - ra - ti - o - nis me - ae, quo -

vo - ci o - ra - ti - o - nis me - ae, quo -

vo - ci o - ra - ti - o - nis me - ae, quo -

vo - ci o - ra - ti - o - nis me - ae, quo -

Tutti

Archi

PROBEPARTITUR

Ausgabequalität gegenüber Original evtl. gemindert • Evaluation Copy - Quality may be reduced • Carus-Verlag

ni - am ad te, ad te o - ra - bo, quo-ni-am ad te o -

ni-am ad te, ad te o - ra - bo, quo-ni-am ad te o -

ni-am ad te, ad te o - ra - bo, quo-ni-am ad te o -

ni-am ad te, ad te o - ra - bo, quo-ni-am ad te o -

ni-am ad te, ad te o - ra - bo, quoniam ad te, ad te o -

Tutti

ad te o - ra - bo Do - mi - ne.

ra - bo Do - mi - ne, ad te o -

ra - bo Do - mi - ne, ad

ra - bo Do - mi - ne, mi - ne.

ra - bo Do - mi - ne, Do - mi - ne.

Archi

p

simile

PROBEBE PARTITUR

Ausgabequalität gegenüber Original evtl. gemindert • Evaluation Copy - Quality may be reduced • Carus-Verlag

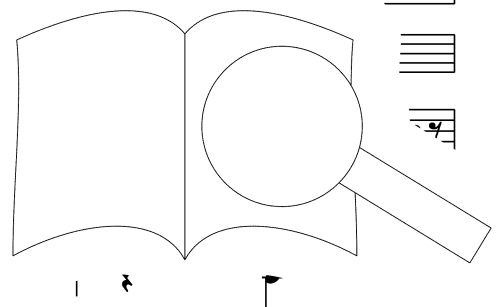

In - ten - de vo - ci o -

cresc. *f* *p* *pp* Vc.

ten - de, Rex me - - us, in - ten - ra - ti - o - nis, in - ten - de vo - ci o - r

ra - ti - o - nis, in - ten - de vo - ci o - r

ra - ti - o - nis, in - ten - de vo - ci o - r

ra - ti - o - nis, in - ten - de vo - ci o - r

ra - ti - o - nis, in - ten - de vo - ci o - r

ra - ti - o - nis, in - ten - de vo - ci o - r

Ob.

de, in - ten - de.

ae, in - ten - de.

ae, in - ten - de.

in - ten - de.

in - ten - de.

ae.

ae.

PROBENPARTITUR
 Ausgabequalität gegenüber Original evtl. gemindert • Evaluation Copy - Quality may be reduced • Carus-Verlag

Nachwort

Das *Intende voci* D 963 ist Schuberts bedeutendstes kleineres Kirchenwerk. Er komponierte es in seinem Todesjahr, das gekennzeichnet ist von einem nur mit den Jugendjahren vergleichbaren Schaffensdrang: Es entstanden Werke wie das *Streichquintett in C* D 956, die drei letzten *Klaviersonaten* D 958, 959 und 960, die *Messe in Es* D 950 oder der *Schwanengesang* D 965.

Das *Intende voci* war sehr wahrscheinlich ein Auftragswerk des im Aufbau befindlichen Vereins zur Pflege der Kirchenmusik der Kirchengemeinde Alsergrund,¹ in der Michael Leitermayer Chorregent war. Vermittler zu diesem Auftrag scheint Schuberts Bruder Ferdinand gewesen zu sein, der u.a. als Lehrer im Waisenhaus in der Alservorstadt beschäftigt war.²

Von dem *Intende voci* existieren zwei Niederschriften, wovon die zweite, die Reinschrift, mit Oktober 1828 datiert ist. Die erste ist unvollständig, sie ist überschrieben mit „Aria con Coro“ und weicht von der zweiten Fassung bezüglich der Besetzung und Tempobezeichnung erheblich ab.³ Die Partitur der Erstschrift besitzt die Musikabteilung der Staatsbibliothek zu Berlin – Preußischer Kulturbesitz.

Die vollständige Partitur trägt den Titel „Tenor=Aria mit Chor“. Das Autograph war lange Zeit verschollen, bis es Ende des letzten Jahrhunderts in St. Peter in Wien aufgefunden wurde.⁴ Ferdinand Schubert fertigte bereits am 8. März 1848 eine Abschrift an. Max Friedlaender gab 1890 die Ferdinandsche Abschrift der Arie zusammen mit dem *Tantum ergo Es-Dur* D 962 als „Zwei Chöre aus Schuberts Nachlass (bisher ungedruckt)“ heraus. In der Alten Gesamtausgabe erschien sie als „Tenor-Arie mit Chor“ 1897 unter dem Titel „Offertorium“.⁵

Der Text der Tenor-Arie stammt aus Psalm 5 (V.2–3); als „Offertorium“, d.h. als Begleitgesang zur Darreichung von Opfergaben aus dem Proprium missae, gehört er zur Messe am Freitag nach dem 3. Passionssonntag das „Morgengebet des Bedrängten zum Herrn nach biblischer Anweisung zum Flötenspieler gesungen.

Schubert gab der Arie eine zweiteilige, die sich in Solo- und Soli-Länge gliedern, werden vor- und nachher.

Im Gegensatz zu seinen Kirchenwerken, deren Stil teilweise aus der Musik entlehnt ist, hat Schubert in dieser Arie persönliche, romantische Elemente dieses neuen literarischen Bläser und die ins Nichts. Schubert auch in der *Messe in Es* in seinen letzten Kirchenwerken ein musikalische Ausdeutung des liturgischen, welche die Glaubenshaltung seiner letz-

Herrn Dr. Ernst Benedikt sei diese Ausgabe in freundschaftlicher Verbundenheit gewidmet. Ich danke der Österreichischen Nationalbibliothek mit ihrem Leiter Herrn Hofrat Dr. Günther Brosche für die Gewährung der Einsichtnahme in das Autograph und für die Druckerlaubnis.

Augsburg/Wien
im November 1994

Werner Bodendorff

Text	„Höre die Worte meiner Rede, mein König und mein Gott; denn ich will vor dir beten. Übersetzung nach Luther, Ps. 5, V. 2 und 3: Willi Schultze
„Hör, o Herr, meine Stimme, und antworte mir; denn ich will vor dir beten.“	Prête l'oreille à ma prière, mon Roi et mon Dieu: car c'est à toi que j'adresse ma prière. Traduction: Christian Meyer
„Hör, o Herr, meine Stimme, und antworte mir; denn ich will vor dir beten.“	„Hör, o Herr, meine Stimme, und antworte mir; denn ich will vor dir beten.“

¹ Schubert. *Die Dokumente seines Lebens, gesammelt und erläutert von Otto Erich Deutsch*, Kassel 1964, S. 536.
² Ebd., S.56.
³ Werner Bodendorff, *Die kleineren Kirchenwerke Franz Schuberts*, Diss. Tübingen 1993.
⁴ Josef Mantuani, „Schubertiana. Ein Beitrag zur Schubertforschung“. In: *Die Musik* 1, 15/16. 1900/01, S. 138f.
⁵ *Franz Schubert's Kirchenmusik*, hg. von Eusebius Kirchner, Leipzig 1897.
⁶ Karl Marbaud, *Die Kirchenmusik Franz Schuberts*, Leipzig 1897.
⁷ Bodendorff

Zu diesem V
Partitur (Ca
Klavierausz
Chorpartitu
komplettes

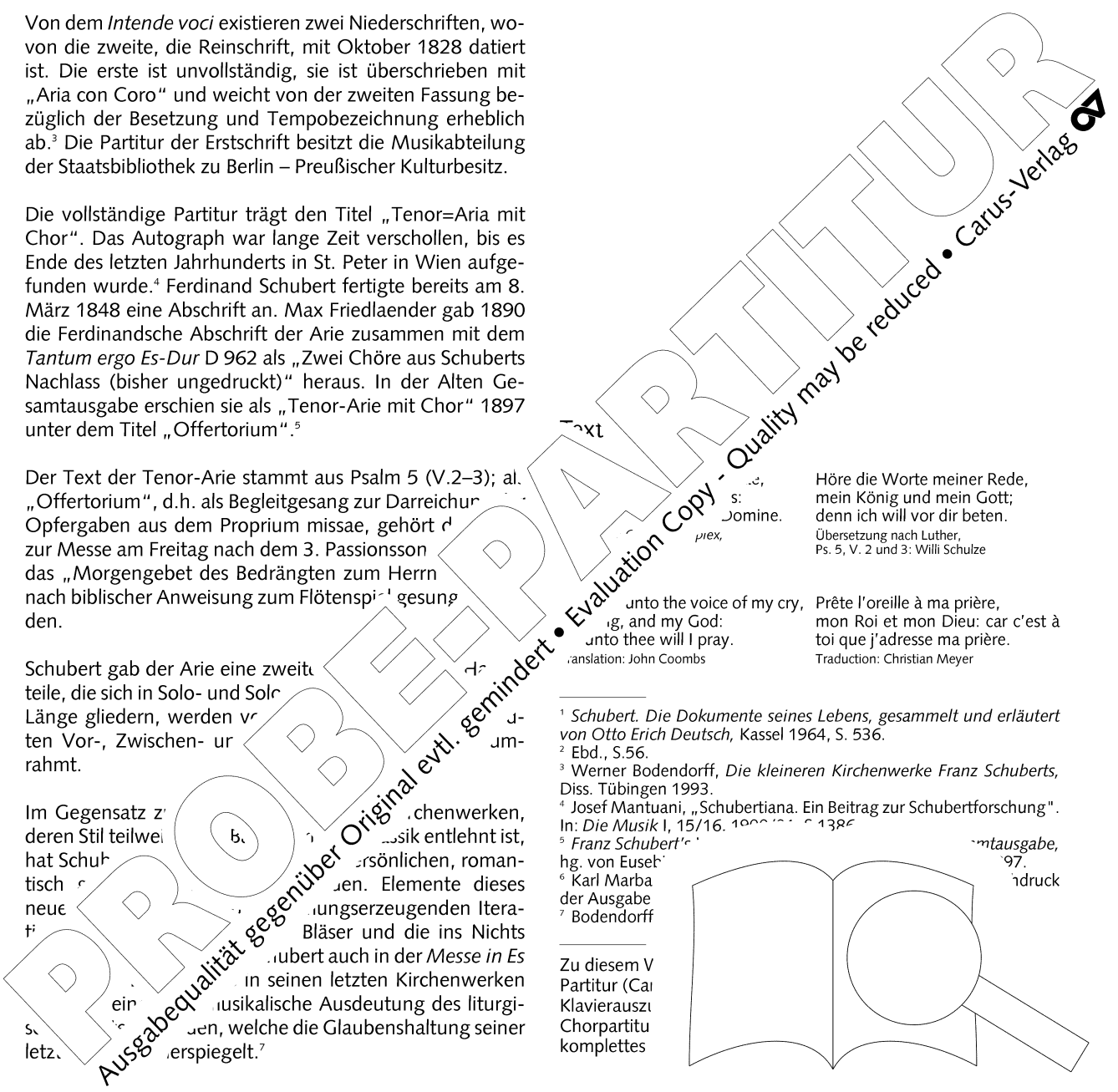
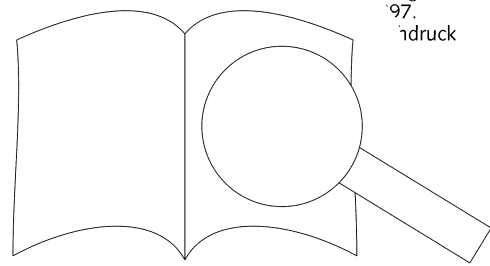

Postscript

Intende voci, D 963, is the most important among Schubert's shorter church works. He composed it in 1828, the year of his death, during which he was possessed by a flood of creative energy comparable only to that of his early years; he produced such works as the *String Quintet in C*, D 956, the three last *Piano Sonatas*, D 958, 959, and 960, the *Mass in E flat*, D 950, and the *Schwanengesang*, D 965.

Intende voci was very probably an occasional piece commissioned by the then growing Association for the cultivation of church music in the Viennese parish of Alsergrund,¹ whose choirmaster was Michael Leitermayer. The commission appears to have been received through Schubert's brother Ferdinand, one of whose teaching posts was at the orphanage in the suburb of Alser.²

Two manuscripts exist of *Intende voci*: the second of these, the fair copy, is dated October 1828. The first manuscript is incomplete. Headed "Aria con Coro", it differs considerably from the second version in its scoring and tempo markings.³ The score of this first version is in the possession of the Music Department of the Berlin Staatsbibliothek – Preußischer Kulturbesitz.

The complete score is entitled "Tenor=Aria mit Chor". The whereabouts of the autograph were unknown, until it was discovered at St. Peter's, Vienna, at the end of the last century.⁴ Ferdinand Schubert had made a copy of it on the 8th March 1848. Max Friedlaender published Ferdinand's copy of the aria together with the *Tantum ergo in E flat*, D 962, in 1890 as "Two posthumous choruses by Schubert Complete Edition in 1897 as "Tenor-Aria with Chor" under the title "Offertorium".⁵

The words of the tenor aria are taken from Psalm 2–3); as an Offertorium, that is, as the song of the priest at the beginning of the Mass which accompanies the presentation of the offering, this work has its place at Mass on the following the 3rd Sunday in Lent.⁶ It is "for the afflicted to the Lord", and in the instruction it should be sung to

Schubert constructed the two principal sections, each with its own chorus passages of unequal length, a thematically similar or contrasting postlude.

In contrast to the classical models, in this work Schubert uses his own personal and original music idiom. Elements of this idiom are the combination of wind instruments, and the use of the voice to nothing, an effect which Schubert achieves in the *Mass in E flat*. In his last church work he is evidently exploring new ways of giving a new interpretation of liturgical words, a process which

reflects his attitude towards religious belief during his final years.⁷

This edition is dedicated, in sincere friendship, to Dr. Ernst Benedikt. I am indebted to the Austrian National Library and its director, Councillor Dr. Günther Brosche, for allowing access to the autograph score, and for authorizing this publication.

Augsburg/Vienna, November 1994 Werner Bodendorff
Translation: John Coombs

¹ Schubert. *Die Dokumente seines Lebens, gesammelt und erläutert von Otto Erich Deutsch*, Kassel, 1964, p. 536.

² *Ibid.*, p. 56.

³ Werner Bodendorff, *Die kleineren Kirchenwerke Franz Schuberts*, dissertation, Tübingen, 1993.

⁴ Josef Mantuani, "Schubertiana. A contribution to Schubert research", in: *Die Musik* I, 1971.

⁵ Franz Schubert, *Die Messe*, ed. by Eusebius Dusek.

⁶ Karl M. Lang, *Die Messe*, ed. by Eusebius Dusek, 1907 Str.

⁷ Bodendorff, *Die kleineren Kirchenwerke Franz Schuberts*, p. 14.

The following is a full score of the vocal section of the complete work.

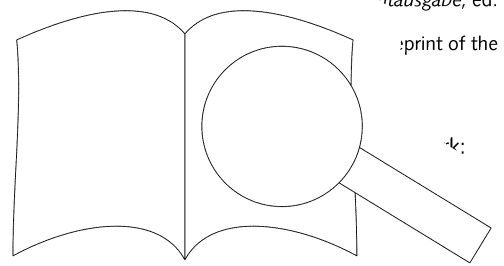

PROBE-PARTITUR
Ausgabequalität gegenüber Original evtl. gemindert • Evaluation Copy - Quality may be reduced • Carus-Verlag