



Süddeutsche Kirchenmusik des Barock



Band XXII

FRANZ AUMANN
(1728–1797)

Missa ex F

(Orgelsolomesse)

für Chor (SATB) und Orgel
(2 Violen, 2 Hörner in F, Kontrabaß ad libitum)

(Erstdruck)

Musikverlag Alfred Coppenrath



Carus-Verlag 91.036



VORWORT

Franz Joseph Aumann (geb. 24. 2. 1728, gest. 30. 3. 1797) stammt aus Traismauer in Niederösterreich. Nach Studien bei den Jesuiten in Krems und in Wien wurde Aumann Priester, er lebte und wirkte über 40 Jahre im Augustiner-Chorherrenstift St. Florian in Oberösterreich. Aumann hätte sich „vielleicht unter die vorzüglichsten Tonsetzer aufschwingen können, wenn ihm ein Aufenthalt in irgend einer größeren Stadt zuteil geworden wäre. Dort hätte er seine gute Anlage ausbilden und mit anderen Künstlern gleiche Fortschritte machen können. Aber Jahre lang von aller größeren Musik entfernt und von einem engen Kreis von Menschen umgeben, welche das Wahre, Schöne und Erhabene der Musik nicht zu schätzen wußten, ließ er sich endlich verleiten, seine Kunst bis zum geringen Fassungsvermögen seiner Zuhörer herabzuwürdigen, um doch irgend ein Auditorium zu erlangen und dasselbe zu ergetzen.“¹⁾ Als „*praeclarus director chori musici*“ und „*egregius organoedus et compositor*“²⁾ schuf Aumann Kirchenmusik, Oratorien, Singspiele und Instrumentalmusik; seine Werke wurden vorwiegend in den Stiften und Klöstern des gesamten Habsburgerreiches musiziert.

Die vorgelegte *Missa ex F* (*Orgelsolomesse*) aus dem Jahre 1797 ist möglicherweise Aumanns letztes Werk; der Ausgabe liegen zwei Quellen zugrunde:

A Autograph in der Stiftsbibliothek St. Florian. Titel: *N. 1 g* [alte Zählung] *II 24/Missa ex F/ à / 4. Vocibus. / 2. Viola / 2. Corni*, [zu den Violon und Hörnern eine Klammer:] *non obligat / Organo concto. [concertato] è / Violone / Authore Franc. [durchgestrichen:] Schneider*, [von anderer Hand:] *Aumann / chori St. Floriani*, [von späterer Hand Aufführungsdaten von 1842–1852] *Anno 797 [1797]*. Stimmen: *Organo, Violone, Soprano, Alto, Tenore, Basso, Viola 1. ma, Viola 2. da, Cornu I in F, Cornu II in F*.

B zeitgenössische Abschrift in der Regenterei des Stiftes Kremsmünster (Oberösterreich). Titel: *Scr. [inium] A Fasc. [iculum] 4 No. = 29 / Missa [mit Bleistift von anderer Hand:] Orgelsolomesse / à / 4. Voci / 2 Corni in F / Violon / et / Organo. / Del: Aumann*. Stimmen: *Organo, Violone, Soprano, Alto, Tenore, Basso, Cornu I in F, Cornu II in F*.

Die Arbeit des Herausgebers erstreckte sich auf die Anlage der Partitur und die Aussetzung des Generalbasses. Im *Gloria* und im *Credo* folgt Aumann der zeitgenössischen Praxis der Polytextur, d. h. die Stimmen singen gleichzeitig verschiedene Texte. Die Komponisten entsprachen mit diesem Verfahren kirchlichen Anordnungen, die wortreichen Sätze möglichst abzukürzen. Das Ergebnis war eine Straffung der Außenteile, während die Mittelteile (*Qui tollis* und *Et incarnatus*) breiter ausgeführt und in Dynamik und Tempo abgesetzt sind. In der vorgelegten Ausgabe geschah keinerlei textliche Bearbeitung, das ursprüngliche Konzept blieb als ein Stil- und Zeitdokument unverändert. In der *Organo*-Stimme stehen (nur) im *Kyrie* zu den dynamischen Angaben *p* und *f* zusätzlich die Besetzungshinweise *Solo* und *Tutti*, nach der *Organo*-Stimme könnte auch das „*Et incarnatus*“ bis „*sepultus est*“ solistisch ausgeführt werden. Ein echter Solo-Satz ist das *Benedictus*. Die spärlichen Tempo-Angaben sind nicht einheitlich: *Gloria* und *Et resurrexit* z. B. haben gleiche musikalische Faktur, aber verschiedene Tempobezeichnungen. Manche dynamischen Zeichen fehlen: Im Ensemble eines Klosters wußte der Musiker seinen Vortrag dem Text und dem Duktus der Musik anzupassen. Vorschläge des Herausgebers sind eingeklammert.

Die Aufführungsmöglichkeiten sind vielfach: die kleinste Besetzung wäre ein Solistenquartett und Orgel; nach den Stimmen von Kremsmünster musizieren ein Chor, aus dem fallweise Solostimmen treten, zwei Hörner, Orgel und Kontrabaß, nach dem Autograph von St. Florian besorgen zusätzlich zwei Violon ad libitum ein dezentes Mit- und Umspielen der Vokalstimmen.

Die liebenswürdige Komposition des stilsicheren oberösterreichischen Stiftsmusikers, des Zeitgenossen Haydns und Mozarts³⁾, sollte der kirchenmusikalischen Praxis wieder dienstbar werden.

Hochw. DDr. Karl Rehberger (St. Florian) und P. Dr. Alfons Mandorfer (Kremsmünster), sei für die gewährte Einsichtnahme in die Manuskripte freundlich gedankt.

Linz, im Juni 1988

Wolfgang Furlinger

¹⁾ So schildert Franz Kurz in: *Allgemeine musikalische Zeitung mit besonderer Rücksicht auf den österreichischen Kaiserstaat* (Jg. 1, 1817, No. 16, Sp. 128 ff.) die Situation des oberösterr. Kloster-Komponisten.

²⁾ nach Dokumenten in St. Florian, aufgezeichnet in: *Peter Dormann: Franz Joseph Aumann, ein Meister in St. Florian vor Anton Bruckner mit thematischem Katalog seiner Werke*, Musikverlag Emil Katzbichler, München–Salzburg 1985.

³⁾ Mit Michael Haydn und Johann Georg Albrechtsberger stand Aumann lebenslang in freundschaftlicher Verbindung.

Außer dieser Partitur (zugl. Orgelstimme) sind Chorpartitur und Instrumentalstimmen erschienen.

Missa ex F

(Orgelsolomesse)

Franz Aumann
1728–1797

Kyrie

Cornu I^{mo} in F ad libitum
Cornu II^{do} in F ad libitum

Viola I^{ma} ad libitum

Viola II^{da} ad libitum

Soprano

Alto

Tenore

Basso

Organo

Violone

Adagio

p

3

[s.] Ky - ri - e - e - lei - son, - le

[s.] Ky - ri - e e - le lei - son,

[s.] Ky - ri - e si - - - son, e - lei -

[s.] - son, e - lei - - - son, e - lei -

6 6 6 7 7

4

e - lei - son, [T] Ky - ri - e, Ky - ri - e e - lei - son, [S] Ky - ri -
 e - lei - son, [T] Ky - ri - e, Ky - ri - e e - lei - son, [S] Ky - ri - e
 - - son, [T] Ky - ri - e, Ky - ri - e e - lei - son, [S] Ky -
 - - son, [T] Ky - ri - e, Ky - ri - e e - lei - son, [S]

7 1 1 1 4+ 6 6 5 1 1 1

8

e e - lei - ste, Chri - ste, Chri - ste e -
 lei - Chri - ste, Chri - ste, Chri - ste e -
 lei [T] e - lei - son, e - lei - son, e -
 son, [T] e .

8 6 5 4 4 8 9 7 5

PROBEKOPPIERT
 Ausgabqualität gegenüber Original evtl. gemindert • Evaluation Copy - Quality may be reduced • Carus-Verlag

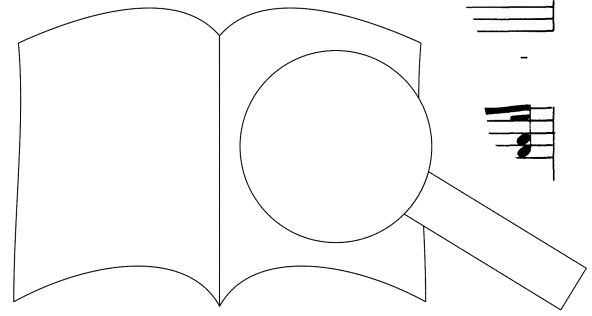

12 *[rit.]* *p* *f* 15

lei - son, e - lei - - son, *[S.]* Ky - ri - e e - lei - - son, *[T.]* Chri - ste, Chri - ste e -
 lei - son, e - lei - - son, *[S.]* Ky - ri - e e - lei - - son, *[T.]* Chri - ste, Chri - ste - -
 lei - son, e - lei - - son, *[S.]* Ky - ri - e e - lei - - son,
 lei - son, e - lei - - son, *[S.]* Ky - ri - e e - lei - - son,

7 5 4 $\frac{4}{2}$ 6 6 6 6 7

16 17

lei - son, Ky - ri - e e - lei - son, e -
 lei - son, Ky - ri - e, Ky - ri - e e - lei - - -
[T.] C lei - son, Ky - ri - e, Ky - ri - e e - lei - - -
 ste - e - lei - son, Ky - ri - e, Ky

7 4 5 6 6 5

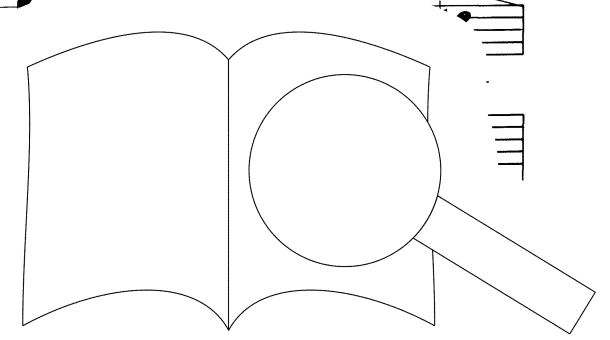

PROBEPARTUR
 Ausgabequalität gegenüber Original evtl. gemindert • Evaluation Copy - Quality may be reduced • Carus-Verlag

Gloria

Allegro¹⁾

Allegro *tr*²⁾

[T] Glo - ri - a in ex - cel - sis De - o et in ter - ra pax ho -
[T] Glo - ri - a in ex - cel - sis De - o et in ter - ra pax ho -
[T] Glo - ri - a in ex - cel - sis De - o et in ter - ra
[T] Glo - ri - a in ex - cel - sis De - o et in ter -

Allegro

mi - ni - bus b - au - da - mus te. Be - ne - di - ci - mus
mi - ni - tis. Lau - da - mus te. Be - ne - di - ci - mus
mi - ni - lun - ta - tis. Lau - da - mus te. Be - ne - di - ci - mus
ae vo - lun - ta - tis. Lau - da - mus

¹⁾ sic
²⁾ Glo - ri - a

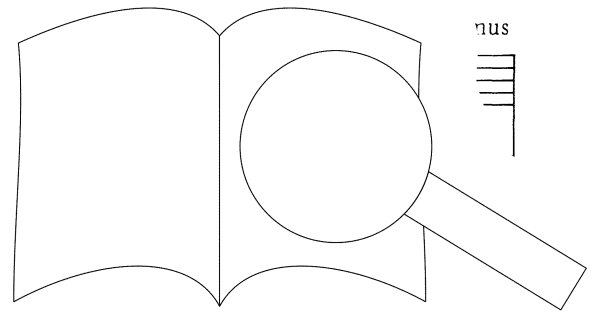
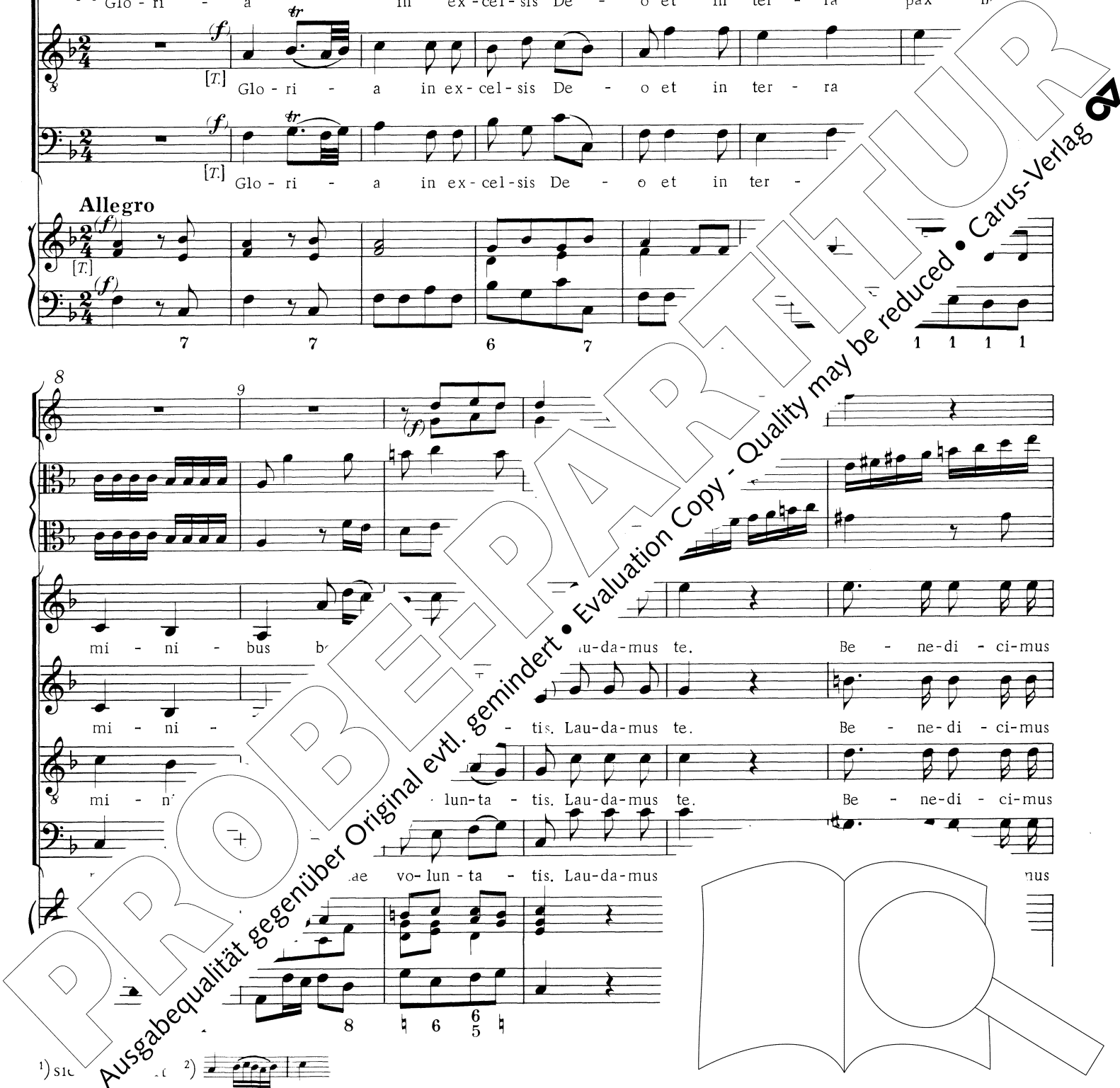

14 17

te. A - do-ra - mus te. Glo - ri - fi - ca - mus te. Do - mi -
 te. A - do-ra - mus te. Glo - ri - fi - ca - mus - te. Gra - ti - as
 te. A - do-ra - mus te. Glo - ri - fi - ca - mus te.
 te. A - do-ra - mus te. Glo - ri - fi - ca - mus

6 5b

19

ne De - ur - stis, De - - us -
 a - gi - mus pro - pter ma - - gnam, ma - - gnam
 Fi - li u - ni - ge - ni - te,
 coe - le - stis,

9 5/4 3 6/5

PROBENPARTITUR
 Ausgabequalität gegenüber Original evtl. gemindert • Evaluation Copy - Quality may be reduced • Carus-Verlag

24 26

Pa - ter, Pa - - - ter o - mni - po - tens, Pa -
 glo - ri - am, glo - ri - am tu - - - am, glo - ri - am -
 Je - - - su Chri - - - ste, Je - - -
 De - - us Pa - - ter, De - - us, De - - us

5 5 9
 4_b 4_b 4_b

29

ter o - mni - po - tens. - - - ne De - us, A - - - gnus
 tu - - - mi - ne De - us, A - - - gnus
 Chri - - - mi - ne De - us, A - - - gnus
 Do - - - mi - ne D

3 6

PROBEPARTITUR

Ausgabequalität gegenüber Original evtl. gemindert • Evaluation Copy - Quality may be reduced • Carus-Verlag

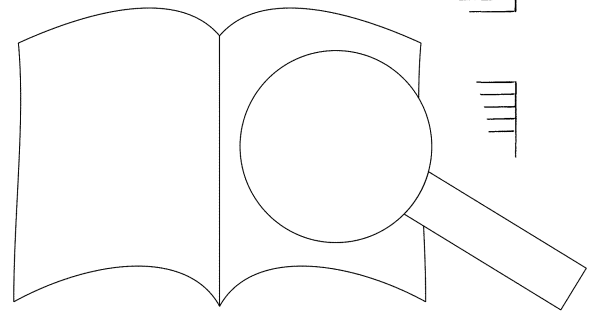

34

De - i, Fi - li - us Pa - tris, Fi - li - us Pa - - -

De - i, Fi - li - us Pa - tris, Fi - li - us Pa - - -

De - i, Fi - li - us Pa - tris, Fi - li - us

De - i, Fi - li - us Pa - tris, Fi - li - us

5 5 7 6

39

tris. lis, qui tol - lis pec - ca - ta mun - di,

tris. ai tol - lis, qui tol - lis pec - ca - ta mun - di,

tris. Oui tol - lis, qui tol - lis pec - ca - ta mun - di,

[S.] Oui tol - lis, q

3 3 3 3 3 3 3 3 3 3 b 6b-4

PROBENPARTITUR

Ausgabequalität gegenüber Original evtl. gemindert • Evaluation Copy - Quality may be reduced • Carus-Verlag

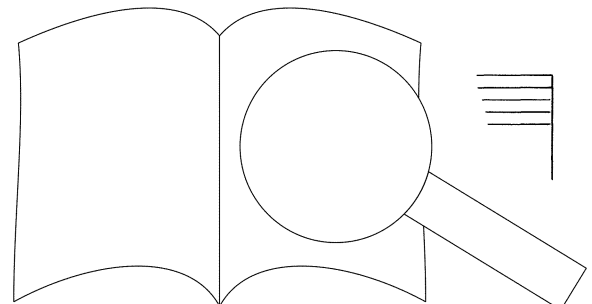

45 47

mi - se - re - re, mi - se - re - re no - - - bis. Qui
 mi - se - re - re, mi - se - re - re no - - - bis. Qui
 mi - se - re - re, mi - se - re - re no - - - bis
 mi - se - re - re, mi - se - re - re no - - -

5b 6b 6b 6 5b

51 56

tol - lis pec - ca - - sci - pe, su - sci - pe de - pre - ca - ti -
 tol - lis pec - ca su - sci - pe, su - sci - pe
 tol - lis di, su - sci - pe, su - sci - pe
 mun - di, su - sci - pe,

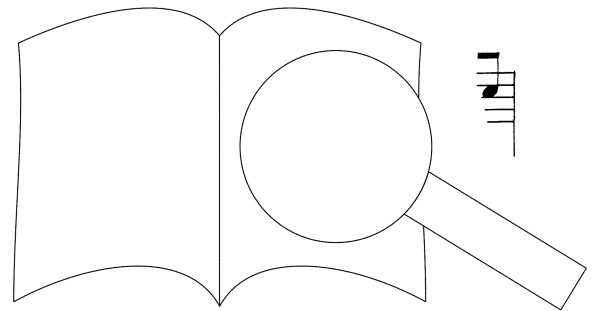

PROBEPARTITUR

Ausgabequalität gegenüber Original evtl. gemindert • Evaluation Copy - Quality may be reduced • Carus-Verlag

Piano accompaniment for measures 57-60, featuring a right-hand melody and a left-hand bass line.

o - - - - nem no - - - stam. Qui se - des ad de - xte - ram
 de - pre - ca - ti - o - nem no - - - stam. Qui se - des ad de - xte - ram
 de - pre - ca - ti - o - nem no - - - stam. Qui se - des ad de
 de - pre - ca - ti - o - nem no - - - stam. Qui se - des ad

Piano accompaniment for measures 61-62, including figured bass notation: 7, 3, 5 6, #.

Piano accompaniment for measures 63-64, including a dynamic marking of *(p)*.

Pa - tris, mi mi - se - re - re no - -
 Pa - tris, re, mi - se - re - re no - -
 Pa - re - re, mi - se - re - re no - -
 se - re - re, mi -

Piano accompaniment for measures 65-66, including figured bass notation: 8 7 6 5, 8 7 6 5 3.

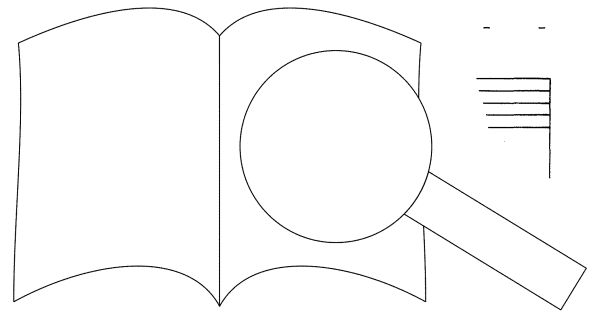

PROBEPARTITUR
 Ausgabequalität gegenüber Original evtl. gemindert • Evaluation Copy - Quality may be reduced • Carus-Verlag

69

71

f

f

f

f

f

f

f

f

f

f

f

bis. [T] Quo - ni - am tu so - lus

bis. [T] Quo - ni - am tu so -

bis. [T] Quo - ni - am t

bis. [T] Quo - ni -

3 3 3 3 3 3 3 3 3 3 5 7

74

San - ctus. Tu so - nus. Tu - so - lus Al - tis - si - mus,

San - ctus. Tu - mi - nus. Tu so - lus Al - tis - si - mus,

San - ctus. Tu so - lus Al - tis - si - mus,

lus Do - mi - nus. Tu

9 4

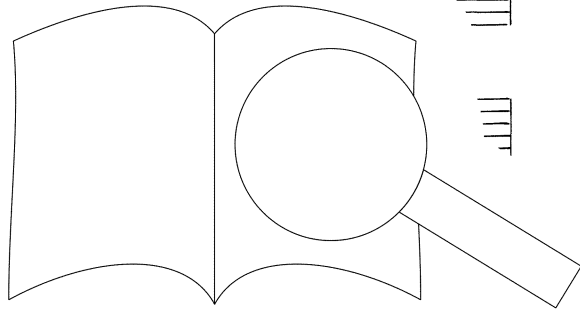

PROBEPARTITUR

Ausgabequalität gegenüber Original evtl. gemindert • Evaluation Copy - Quality may be reduced • Carus-Verlag

79 80 84

Je - su Chri - ste, Cum san - cto Spi - ri - tu in glo - ri - a De - i - Pa - tris. - A - men,
 Je - su Chri - ste, Cum san - cto Spi - ri - tu in glo - ri - a De - i - Pa - tris. - A - men,
 Je - su Chri - ste, Cum san - cto Spi - ri - tu in glo - ri - a De - i - Pa - tris. - A
 Je - su Chri - ste, Cum san - cto Spi - ri - tu in glo - ri - a De - i - P

6 6 1 1 1 1 1 1 1 1 1

85 89

[S.] a - - - r. - - - men, [T] a - - -
 [S.] a - - - men, [T] a - - -
 8 men, [T] a - - - men,
 7

PROBEPARTITUR
 Ausgabequalität gegenüber Original evtl. gemindert • Evaluation Copy - Quality may be reduced • Carus-Verlag

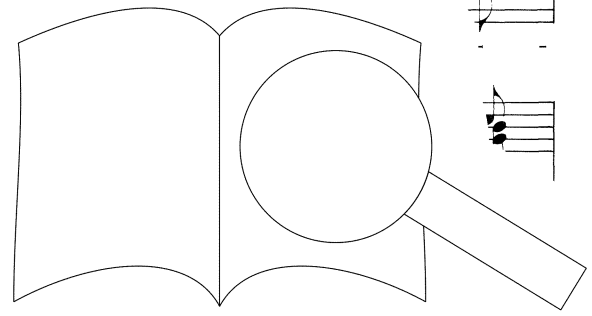

Credo

Allegro non molto

Allegro non molto

[T] Pa - trem omni - po - ten - tem fa - cto - rem coe - li et ter - - rae. Et in u - num

[T] Pa - trem omni - po - ten - tem fa - cto - rem coe - li et ter - - rae, vi - si - bi -

[T] Pa - trem omni - po - ten - tem fa - cto - rem coe - li et ter - - rae. De

[T] Pa - trem omni - po - ten - tem fa - cto - rem coe - li et ter - - rae.

Allegro non molto

Do - mi - num Je - su - m, Fi - li - um De - i u - ni - ge - ni - um o - in - vi - si - bi - li - um. Et in De - o ve - ro, de De - o ve - ro, non Pa - tre na - tum an - te

PROBENFÜR
Ausgabequalität gegenüber Original evtl. gemindert • Evaluation Copy - Quality may be reduced • Carus-Verlag

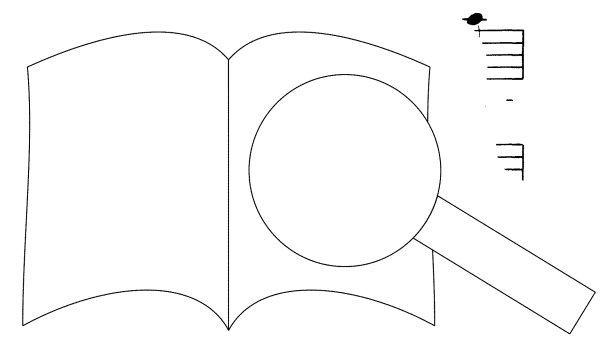

17

scen - dit, de - scen - - - - dit de coe - - - lis.

scen - dit, de - scen - - - - dit de coe - - - lis.

dit, de - scen - dit, de - scen - dit de coe - - - lis.

scen - dit, de - scen - - - - dit de coe -

6/4 7/5

21 Adagio

Et in - - - - tus est de Spi - ri - tu San - cto

- - - - tus est de Spi - ri - tu San - cto

- - - - tus est de Spi - ri - tu San - cto,

- - - - tus e

1 1 7^b 6 5 4 5 3 7^b 4 2

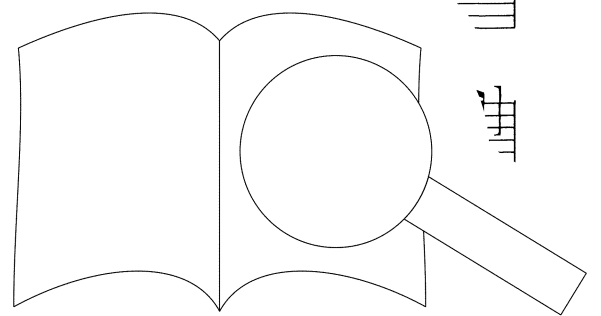

ex Ma-ri - a - Vir - gi - ne, ex Ma-ri - a - Vir - gi - ne [T] et, et ho - mo

ex Ma-ri - a Vir - gi - ne, ex Ma-ri - a Vir - gi - ne [T] et, et ho - mo

ex Ma-ri - a - Vir - gi - ne [T] et,

ex Ma-ri - a Vir - gi - ne, ex Ma-ri - a Vir - gi - ne [T]

fa - ctus est, [S.] et - est, et ho - mo fa - ctus est,

fa - ctus est, a - ctus - est, et ho - mo fa - ctus est,

fa - ctus est, fa - ctus - est, et ho - mo - fa - ctus - est,

ho - mo fa - ctus est, est,

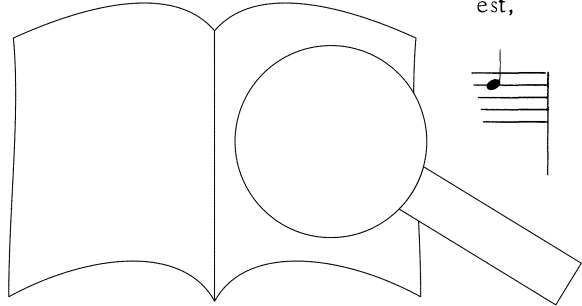

PROBENPARTITUR

Ausgabequalität gegenüber Original evtl. gemindert • Evaluation Copy - Quality may be reduced • Carus-Verlag

38 39

ho - mo fa - ctus est. ^{tr} Cru - ci - fi - xus e - ti - am pro no - bis, e - ti - am pro
 ho - mo fa - ctus est. ^[T] Cru - ci - fi - xus e - ti - am pro no - bis, e - ti - am pro
 fa - ctus est. ^[T] Cru - ci - fi - xus e - ti - am pro no - bis, e -
 ho - mo fa - ctus est. ^[T] Cru - ci - fi - xus e - ti - am pro no - bis,

4 5 5b 6 6b

44 45 49

no - bis, e - ti - o Pi - la - to pas - sus,
 no - bis, sub Pon - ti - o Pi - la - to pas - sus,
 no - bis no - bis sub Pon - ti - o Pi - la - to pas - sus,
 ti - am pro no - bis sub Pon - ti

6 5 7

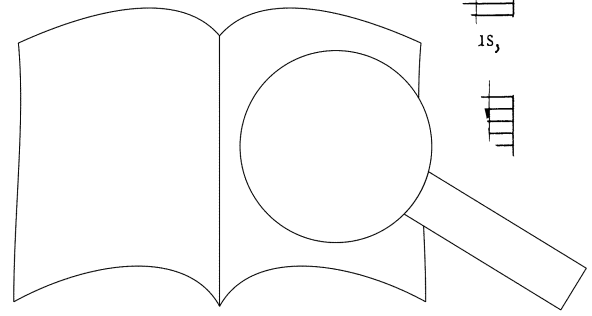

PROBENPARTIUR
 Ausgabqualität gegenüber Original evtl. gemindert • Evaluation Copy - Quality may be reduced • Carus-Verlag

50 51

pas - sus et se - pul - tus - est, et se - pul - tus, se - pul - tus est.
 pas - sus et se - pul - tus - est, et se - pul - tus, se - pul - tus est.
 pas - sus et se - pul - tus - est, et se - pul - tus, se - pul - tus est.
 pas - sus et se - pul - tus est, et se - pul - tus, se - pul - tus

6 5 6 6 5 3 3

56 Allegro

Et re - sur - re - ti - a - di - e se - cun - dum Scri -
 Et re - ter - ti - a - di - e, cu - jus
 - sur - re - xit ter - ti - a - di - e qui cum
 re - sur - re - xit ter - ti -

7 7 6

PROBENPARTITUR
 Ausgabequalität gegenüber Original evtl. gemindert • Evaluation Copy - Quality may be reduced • Carus-Verlag

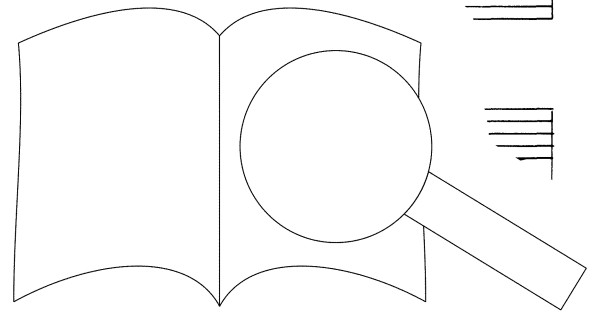

ptu - ras. Et as - cen - - - dit in coe - lum, se - det ad -
 re - gni non e - rit, non - e - - rit - fi - nis, et in
 Pa - tre et Fi - li-o si - mul a - do - ra - - - tur
 u - nam san - ctam ca - tho - - li - cam et

5 4 3 6 5 9 6 5b 4 3 6 5b 6 5

de - xte - ram, de i - te - rum ven - tu - rus est cum
 Spi - ri - tum et vi - vi - - fi - can - tem, qui ex
 con - ca - tur, qui lo - cu - tus est per Pro -
 Ec - cle - si -

5b 4 3 6 5b 3

PROBENPARTITUR
 Ausgabequalität gegenüber Original evtl. gemindert • Evaluation Copy - Quality may be reduced • Carus-Verlag

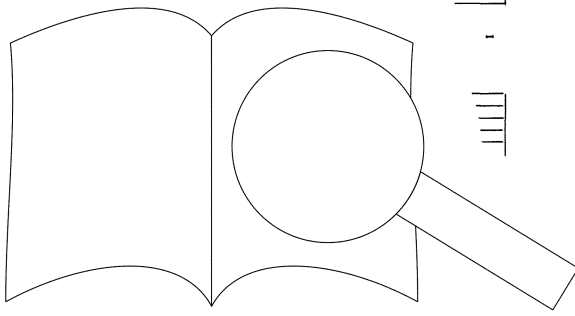

71 75

glo - ri - a, vi - vos et mor - tu - os. Et ex - spe - cto,
 Pa - tre Fi - li - o - que pro - ce - dit. Et ex - spe - cto,
 phe - tas, per Pro - phe - tas. Et ex - spe
 ptis - ma in re - mis - si - o - nem pec - ca - to - rum. Et ev'

6 5b 5 6 5b

76

et ex - spe sur - re - cti - o - nem
 et .e - sur - re - cti - o - nem
 et re - sur - re - cti - o - nem
 cto re - sur

6 5b 9

PROBEPARTITUR

Ausgabequalität gegenüber Original evtl. gemindert • Evaluation Copy - Quality may be reduced • Carus-Verlag

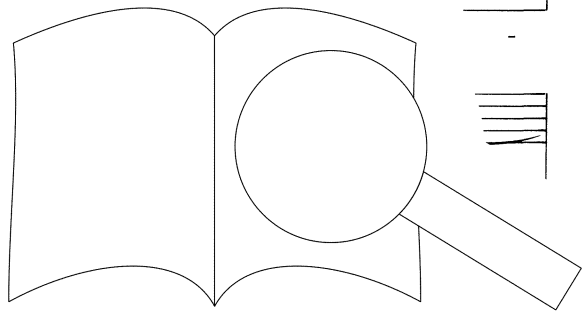

81

mor - tu - o - rum. Et vi - tam, vi - tam ven - tu - ri
 mor - tu - o - rum. Et vi - tam, vi - tam ven - tu -
 mor - tu - o - rum. Et vi - tam, vi - tam ven - tu
 nem mor - tu - o - rum. Et vi - tam, vi - tar

9 5 6 5 1 1 1 1 1 1

86 87

sae - cu - li.
 sae - cu - li.
 sae - cu - li.
 a, a - - men,
 A - men, a - - men,

1 1 1 1 1 1 7

»Amen« ut supra
 (Gloria Takt 86, Seite 14)

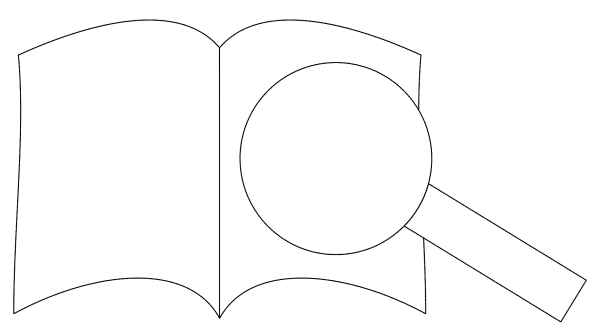

PROBENPARTITUR

Ausgabequalität gegenüber Original evtl. gemindert • Evaluation Copy - Quality may be reduced • Carus-Verlag

Sanctus

Adagio

(p) *(cresc.)*

Adagio

[S.] San - ctus, San - ctus, San - ctus, San - ctus. Do - mi - nus
[S.] San - ctus, San - ctus, San - ctus, San - ctus. [T.]
[S.] San - ctus, San - ctus, San - ctus, San - ctus.
[S.] San - ctus, San - ctus, San - ctus, San - ctus.
[S.] *(p)* *(cresc.)*

7

6

De - us Sa - ba De - us Sa - ba - oth.
De - us Sa - ba - oth.
De - us Sa - ba - oth.
Do - mi - nus De - us Sa - ba - oth.
oth, Do - mi - nus De -

PROBENFÜR
Ausgabequalität gegenüber Original evtl. gemindert • Evaluation Copy - Quality may be reduced • Carus-Verlag

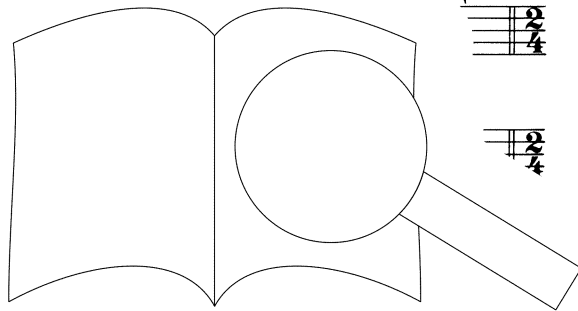

7 Allegro

10

Allegro

Ple - ni - sunt coe - li - et - ter - - ra glo - - ri - a, glo - ri - a,
 Ple - ni - sunt coe - li - et - ter - - ra glo - ri - a, glo - ri -
 Ple - ni - sunt coe - li - et - ter - - ra glo - - -
 Ple - ni - sunt coe - li - et - ter - - ra glo -

Allegro

13

glo - - - u - a. Ho - san - na, ho - san - na, ho -
 a, glo ri - a tu - a. Ho - san - na, ho - san - na, ho -
 a, - - ri - a tu - a. Ho - san - na, ho - san - na, ho -
 - - ri - a tu - a.

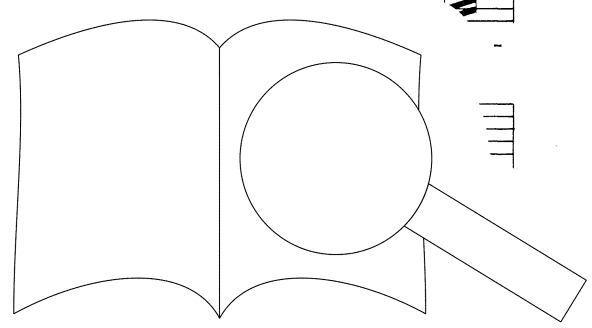

PROBEPARTITUR
 Ausgabequalität gegenüber Original evtl. gemindert • Evaluation Copy - Quality may be reduced • Carus-Verlag

19 21

san - na in ex - cel - sis, ho - san - na - in - ex - cel - sis, in ex - cel - sis.
 san - na in ex - cel - sis, ho - san - na in ex - c
 san - na in ex - cel - sis, ho - san - na in ex - cel - sis,
 san - na in ex - cel - sis, ho - san - na in ex - cel - sis.

6 6 4 3

Andante
 Viola I.ma (p se.)
 Viola II.da

Or.

PROBEPARTIEN
 Ausgabequalität gegenüber Original evtl. gemindert • Evaluation Copy - Quality may be reduced • Carus-Verlag

4

tr

7

10

PROBEPARTITUR

Ausgabequalität gegenüber Original evtl. gemindert • Evaluation Copy - Quality may be reduced • Carus-Verlag

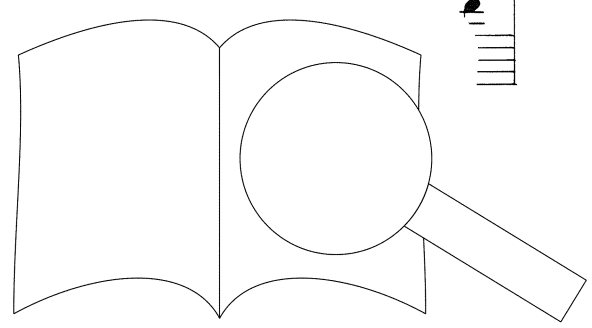

13

16 18

ne - di - ctus,
 - ne - di - - ctus,
 Be - ne - di - - ctus,
 Solo
 Be - ne - di - - ctus,

PROBEPARTITUR
 Ausgabequalität gegenüber Original evtl. gemindert • Evaluation Copy - Quality may be reduced • Carus-Verlag

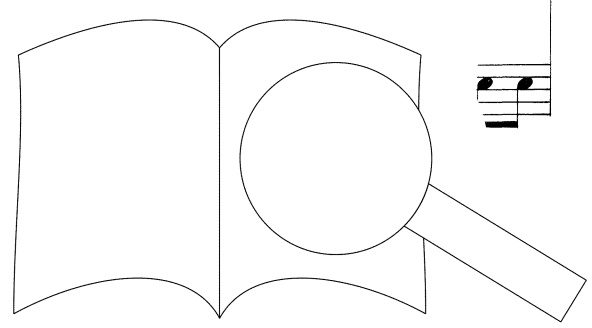

Piano accompaniment for measures 20-23, featuring a grand staff with treble and bass clefs. The music consists of a steady eighth-note accompaniment in the right hand and a similar accompaniment in the left hand.

be - - ne - di - ctus, qui ve - nit, qui ve - nit in
 be - - ne - di - ctus, qui ve - nit, qui ve - nit in
 be - - ne - di - ctus, qui ve - nit, qui ve - nit
 be - - ne - di - ctus, qui ve - nit, qui ve - nit

Vocal staves for measures 20-23, showing four parts (Soprano, Alto, Tenor, Bass) with lyrics. The lyrics are: "be - - ne - di - ctus, qui ve - nit, qui ve - nit in".

Solo

Piano accompaniment for measures 24-27, featuring a grand staff with treble and bass clefs. The music includes a solo section in the right hand and a steady accompaniment in the left hand.

no - mi - ne Do - mi - ni. be - ne - di - ctus, qui ve - nit, qui
 no - mi - ne Do - mi - ni. be - ne - di - ctus, qui ve - nit
 no - mi - ne Do - mi - ni. be - ne - di - ctus, qui ve - nit
 no - mi - ne Do - mi - ni. be - ne - di - ctus, qui ve - nit

Vocal staves for measures 24-27, showing four parts (Soprano, Alto, Tenor, Bass) with lyrics. The lyrics are: "no - mi - ne Do - mi - ni. be - ne - di - ctus, qui ve - nit, qui".

Solo

Piano accompaniment for measures 28-31, featuring a grand staff with treble and bass clefs. The music includes a solo section in the right hand and a steady accompaniment in the left hand.

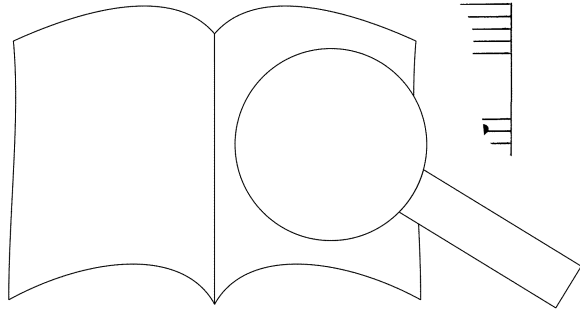

PROBENPARTIUR
 Ausgabequalität gegenüber Original evtl. gemindert • Evaluation Copy - Quality may be reduced • Carus-Verlag

ve - - - nit in no - mi - ne Do - mi - ni,
 in no - mi - ne Do - mi - ni,
 ve - nit, qui ve - nit in no - mi - ne Do - mi - ni, be - - -
 ve - nit, qui ve - nit in no - mi - ne Do - mi - ni be -

qui ve - nit qui ve - nit, qui ve - - -
 qui ve - - - qui ve - nit, qui
 di - ctus, - - - ne - di - ctus, qui
 di - - - ne - di - ctus, - - -

7 6 4 6 8 5

PROBEPARTITUR
 Ausgabequalität gegenüber Original evtl. gemindert • Evaluation Copy - Quality may be reduced • Carus-Verlag

36

nit in no-mi-ne Do-mi-ni,
 ve-nit in no-mi-ne Do-mi-ni,
 ve-nit in no-mi-ne Do-mi-ni,
 nit in no-mi-ne Do-mi-ni,

Solo

3 3 3 3 3 6 6 5
 4 3

40

42

PROBEPARTITUR

Ausgabequalität gegenüber Original evtl. gemindert • Evaluation Copy - Quality may be reduced • Carus-Verlag

be - ne - di - ctus, qui
be - ne - di - ctus, qui

ve - nit mi - ne Do - mi - ni, in
ve - nit no - mi - ne Do - mi - ni, in
be - nit in no - mi - ne Do - mi - ni,
be . nit in no - mi - ne Do . in

52 (rit. a tempo)

no - mi - ne, in no - mi - ne, in no - mi - ne Do - mi - ni, be - - - ne -
no - mi - ne, in no - mi - ne, in no - mi - ne Do - mi - ni, be - - - ne -
in no - mi - ne, in no - mi - ne Do - mi - ni, be - - - ne
no - - - mi - ne Do - mi - ni, be -

(rit. a tempo)

56 di - ctus, be - - - ctus, qui ve - nit, qui
di - - ctus, - - ctus, qui ve - nit, qui
di - - - ctus, qui ve - nit, qui
di - - - ctus, qui ve - nit, qui

Sol.

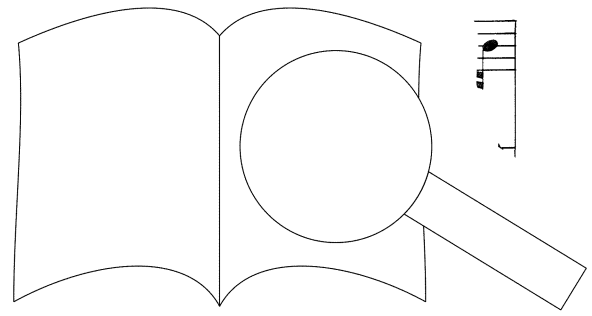

PROBEPARTITUR
Ausgabequalität gegenüber Original evtl. gemindert • Evaluation Copy - Quality may be reduced • Carus-Verlag

60

ve - nit in no - mi - ne Do - mi - ni, be - ne -

ve - nit in no - mi - ne Do - mi - ni, be - ne -

ve - nit in no - mi - ne Do - mi - ni, be -

ve - nit in no - mi - ne Do - mi - ni, be

Continuo Solo

6
5

64

di - ctus, ne - di - ctus,

di - ctus, - - - ne - di - ctus,

di - ctus, be - - - ne - di - ctus,

di be - - - ne - di - ctus,

PROBEPARTITUR

Ausgabequalität gegenüber Original evtl. gemindert • Evaluation Copy - Quality may be reduced • Carus-Verlag

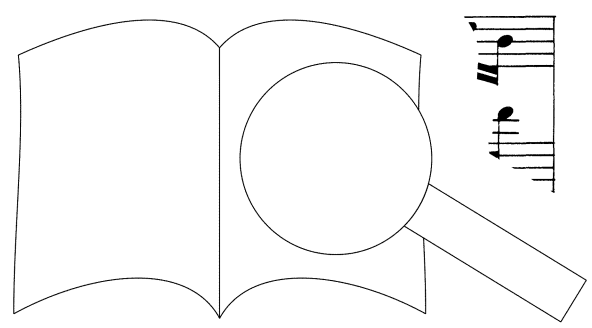

67

qui, qui ve - - nit in no-mi-ne Do - mi - ni,
 qui, qui ve - - nit in no-mi-ne Do - mi - ni, be - ne - di - ctus, qui
 qui, qui ve - - nit in no-mi-ne Do - mi - ni,
 qui, qui ve - - nit in no-mi-ne Do - mi - ni, be -

Continuo

6 4 6 4

71

qui ve - nit, ni qui ve - - nit in
 ve - nit, qui ve - - nit in
 ve - ni e - nit, qui - ve - - nit in
 qui ve - - nit in

PROBENPARTIUR
 Ausgabqualität gegenüber Original evtl. gemindert • Evaluation Copy - Quality may be reduced • Carus-Verlag

76

no - mi - ne Do - mi - ni.
no - mi - ne Do - mi - ni.
no - mi - ne Do - mi - ni.
no - mi - ne Do - mi - ni.

Solo

tr

6 6/4 3

80

tr

83

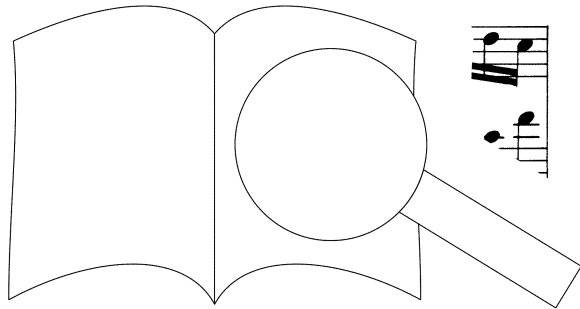

PROBENPARTITUR
Ausgabequalität gegenüber Original evtl. gemindert • Evaluation Copy - Quality may be reduced • Carus-Verlag

86

89

92

Ho - san - na, in ex - cel - sis.

Ho - cel - sis, in ex - cel - sis.

in ex - cel - sis, in ex - cel - sis.

na in ex - cel - sis, sis.

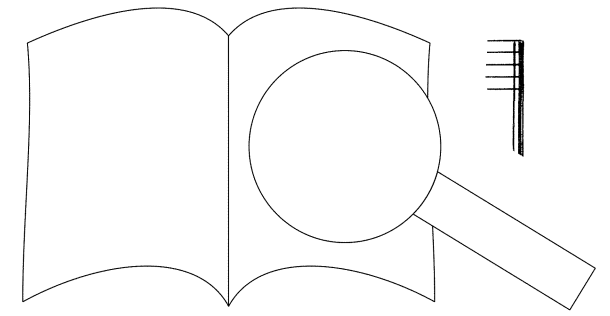

PROBEPARTITUR
 Ausgabequalität gegenüber Original evtl. gemindert • Evaluation Copy - Quality may be reduced • Carus-Verlag

Agnus Dei

First system of the musical score for 'Agnus Dei'. It includes a vocal line with lyrics and piano accompaniment. The lyrics are: [T.] A - gnus De - i, qui tol - lis pec - ca - ta - mun - di, A - gnus De - i, qui tol - lis pec - ca - ta mun - di, A - gnus De - i, qui tol - lis pec - ca. The piano part includes chord markings: 7b, 6 4 3, 7, 3, 6.

Second system of the musical score for 'Agnus Dei'. It includes a vocal line with lyrics and piano accompaniment. The lyrics are: [S.] mi - se - re - re - mi - se - re - re - no - bis, [S.] mi - se - re - re - no - bis, [S.] mi - se - re - re, no - bis, mi - se - re - re. The piano part includes chord markings: 6, 7.

PROBENPARTITUR
Ausgabequalität gegenüber Original evtl. gemindert • Evaluation Copy - Quality may be reduced • Carus-Verlag

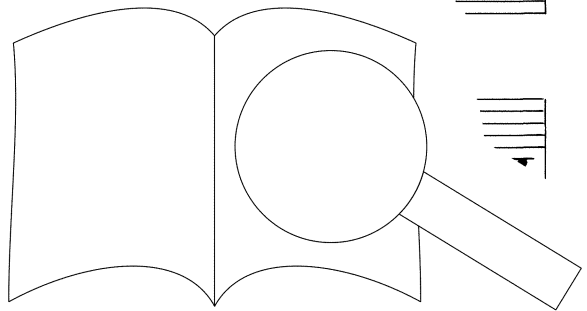

mi - se - re - re no - - - bis, mi - se - re - re no - - -
 mi - se - re - re no - - bis, mi - se - re - re no - - -
 mi - se - re - re no - - bis, mi - se - re - re no
 mi - se - re - re no - - bis, mi - se - re - re

bis. - gnus De - i, qui tol - lis
 bis. A - gnus De - i, qui tol - lis
 bis. [T] A - gnus De
 [T] A - gnus

PROBEPARTITUR
 Ausgabequalität gegenüber Original evtl. gemindert • Evaluation Copy - Quality may be reduced • Carus-Verlag

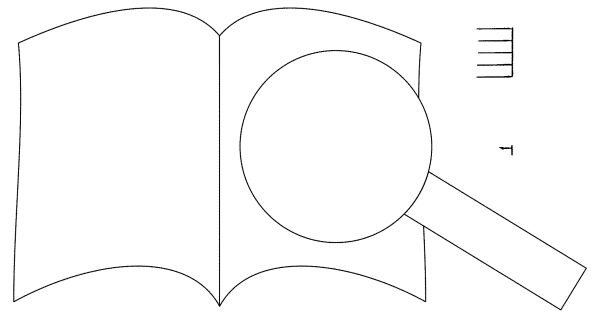

pec - ca - ta mun - di, [S.] mi - se - re - re - no - bis, mi - se - re - re -

pec - ca - ta mun - di, [S.] mi - se - re - re - no - bis,

pec - ca - ta mun - di, [S.] mi - se - re - re, mi

pec - ca - ta mun - di, [S.] mi - se - re - re,

6/4 7b/5 7/6 6/5

no - bis, mi - se - re se - re - re no - bis. [T.] A - gnus

mi - se - re - re - re no - bis. [T.] A - gnus

re - re - re - re no - bis. [T.] A - gnus

- se - re - re, mi - se - re gnus

5

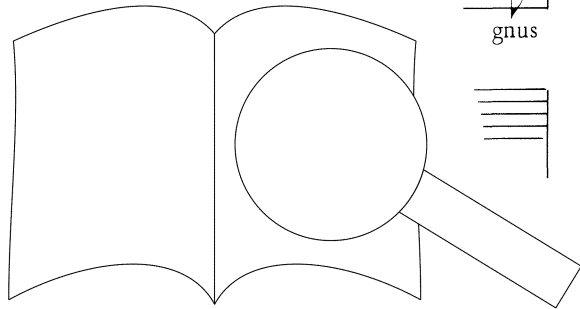

PROBENPARTITUR

Ausgabequalität gegenüber Original evtl. gemindert • Evaluation Copy - Quality may be reduced • Carus-Verlag

30 34

De - i, qui tol - lis pec - ca - ta mun - di, [S.] do - na no - bis

De - i, qui tol - lis pec - ca - ta mun - di, [S.] do - na no - bis

De - i, qui tol - lis pec - ca - ca mun - di,

De - i, qui tol - lis pec - ca - ta mun - di,

7 6 6 6 5b 3 3 6

35

Pa - - - cem, pa - - - cem, [T.] do - na no - bis

pa - - - cem, [T.] do - na no - bis

[S.] do - na no - bis pa - - - cem, [T.] do - na no - bis

cem, do - na no - bis

cem, do - na no - bis

3 3 3 6 4 7b 8 7b 3 3 3 3 3

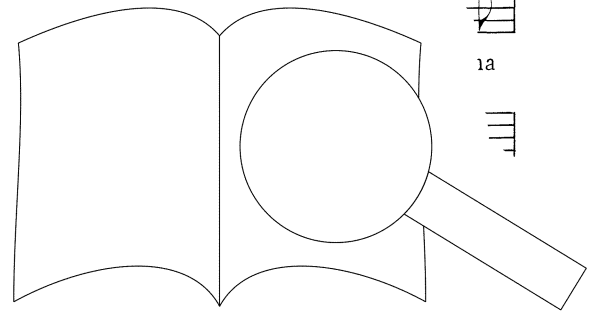

PROBENPARTIUR

Ausgabequalität gegenüber Original evtl. gemindert • Evaluation Copy - Quality may be reduced • Carus-Verlag

