

PROBE-PARTITUR
Ausgabequalität gegenüber Original evtl. gemindert • Evaluation Copy - Quality may be reduced • Carus-Verlag



YUTENCHOY

Choir / Chœur de femmes

Joachim Sch...
Unterm...
Vinze...
für...
un...

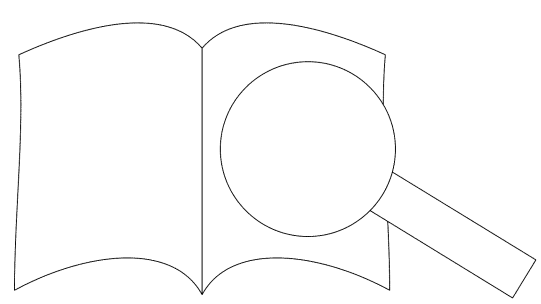

Car

Untermarchtaler Vinzenz

den Barmherzigen Schwestern vom hl. Vinzenz von Paul in U...

Joachim Schreiber (*1964)
Kloster Windberg 2012

Kyrie

Moderato ♩ = ca. 104

Soprano I Ky - ri - e e -

Soprano II Ky - ri - e e -

Alto I Ky

Alto II e -

Pedal

le - i - son, e - le -

le - i - son, e - son.

le - i - son. - i - son.

i - i - son.

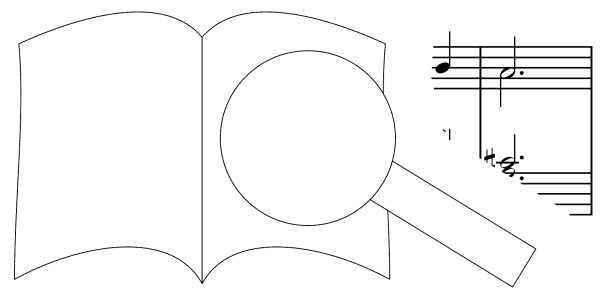

Chri - ste, Chri - ste e - le - i - son, e - le i - son.
 Chri - ste, Chri - ste e - le - i - son, e - i - son.
 Chri - ste, Chri - ste e - le - i - son, e - i - son.
 Chri - ste, Chri - ste e - le - i - son.

Manual

Ky - ri - e i - son, e -
 Ky - ri - son, e -
 Ky - i - son, e -
 le - i - son, e -

le - i - son.
 le - i - son.
 le - i - son.
 son, e - le - i - son.

Pedal

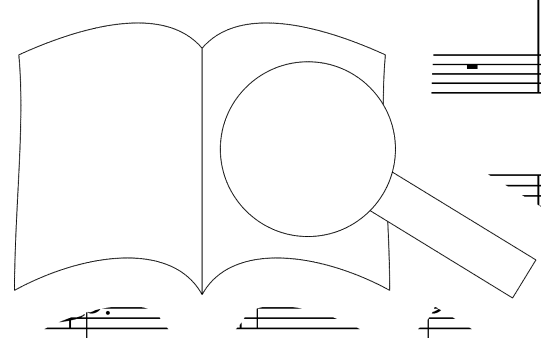

Gloria

Molto vivace $\text{♩} = \text{ca. } 60$

Glo - ri - a ex - cel - sis De - o.

Glo - ri - a in ex - cel - sis De - o.

Glo - ri - a, glo - ri - a in ex - cel - sis De -

Glo - ri - a, glo - ri - a in ex - cel - sis

qual

10

in ter - ra pax ho -

Et in ter - ra pax ho -

mf Et in ter - ra pax ho -

mf Et in ter - ra pax ho -

Pedal

in ter - ra pax ho -

Et in ter - ra pax ho -

mf Et in ter - ra pax ho -

mf Et in ter - ra pax ho -

Pedal

mi - ni - bus bo - nae vo - lun - ta - ri - bus Be - ne -
 mi - ni - bus bo - nae vo - lun - ta - ri - bus Be - ne -
 mi - ni - bus bo - nae vo - lun - ta - ri - bus Lau - da - mus te.
 mi - ni - bus bo - nae vo - lun - ta - ri - bus Lau - da - mus te.

f

di - ci - mus te. Glo - ri - fi - ca - mus te. Glo - ri - fi -
 ca - mus te. Glo - ri - fi - ca - mus te. Glo - ri - fi -
 ca - mus te. Glo - ri - fi - ca - mus te. Glo - ri - fi -
 ca - mus te. Glo - ri - fi - ca - mus te. Glo - ri - fi -

f

ca - mus Gra - ti - as a - gi - mus ti - bi pro - pter ma - gnam
 ca - ri - tas a - gi - mus ti - bi pro - pter ma - gnam
 Gra - ti - as a - gi - mus ti - bi pro - pter ma - gnam
 Gra - ti - as a - gi - mus ti - bi pro - pter ma - gnam

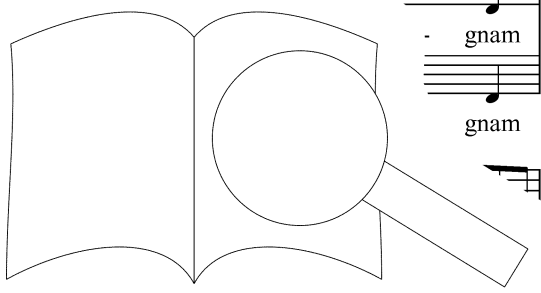

glo - ri - am tu - - am. Do - m' us, Rex coe -
 glo - ri - am tu - - am. De - us, Rex coe -
 glo - ri - am tu - - am. - ne De - us, Rex coe -
 glo - ri - am tu - - am. - mi - ne De - us, Rex coe -

le - us Pa - ter o - mni - pot - .i - ne
 De - us Pa - ter o - mni - .o - mi - ne
 stis, De - us Pa - ter o - m' po. Do - mi - ne
 le - stis, De - us Pa - ter n. Do - mi - ne

Fi - li .i - te, Je - su Chri - ste.
 Fi ge - ni - te, Je - su Chri - ste.
 ni - ge - ni - te, ste.
 u - ni - ge - ni - te,



Do - mi-ne De - us, A - gnus De - i, Fi - li-us Pa - tris.
 Do - mi-ne De - us, A - gnus De - i, Fi - li - us Pa - tris.
 Do - mi-ne De - us, A - gnus De us, Fi - li - us Pa - tris.
 Do - mi-ne De - us, A - gnus Fi - li-us, Fi - li - us Pa - tris.

molto

Andante sostenuto ♩ = ca. 72

73 *p* Qui tol - lis pec-ca-ta mun - a. - re-re no - bis. Qui tol - lis pec-ca-ta
p Qui tol - li - mi - se-re-re no - bis. Qui tol - lis pec-ca-ta
 - lis pec-ca-ta mun-di, mi - se-re-re no - bis. Qui
 Qui tol - lis pec-ca-ta mun- c Qui

79

f mun - di, pec - ca - ta mun - di, *p* sus - ci - pe de - pre - ca - ti - o - nem no - stram.

f mun - di, pec - ca - ta mun - di, *p* sus - ci - pe de - pre - ca - ti - o - nem no - stram.

f tol - lis pec - ca - ta mun - di, *p* sus - ci - pe de - pre - ca - ti - o - nem no - stram

f tol - lis pec - ca - ta mun - di, *p* sus - ci - pe de - pre - ca - ti - o - nem no - stram

85

mf Qui se - des ad dex - te - ram Pa - tris, qui

mf Qui se - des ad dex - te - ram Pa - tris, mi - se -

mf Qui se - des ad dex - te - ram

mf Qui

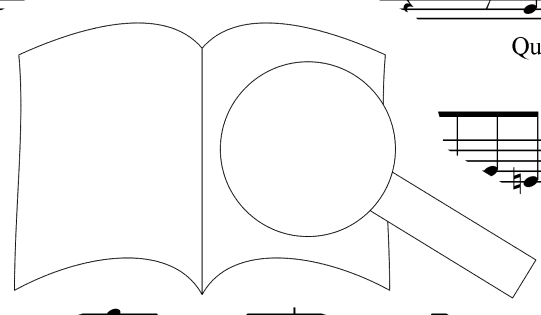

Ausgabequalität gegenüber Original evtl. gemindert • Evaluation Copy - Quality may be reduced • Carus-Verlag

se - des, mi - se-re-re no - bis, n. se-re-re no - bis.
 re - re, mi - se-re-re no mi - se-re-re no - bis.
 Pa - tris, qui se - des, no - bis, mi - se-re-re no - bis.
 se - des ad dex-te-ram se-re-re no - bis, mi - se-re-re no

97 **Molto vivace**

so - lus San -
 tu so - lus San -
 Quo - ni - am tu so - lus San -
 Quo - ni - am tu San -

Manual Pedal

f Cur Spi - ri - tu, —
f Cum San - ctro — tu,
f Cum San - ctro Spi - San - ctro Spi - ri - tu,
f Cum San - ctro Spi - ri - tu, cu. Spi - ri - tu,

— a De - - i P.
 glo - ri - a De - - i ris.
 in glo - ri - a De - - tris.
 in glo - ri - a De - - tris.

ff A - - men.
ff A - - - - - men.
ff A - - - - - men.
ff A - - - - - men.
ff A - - - - - men.
ff A - - - - - men.

Sanctus

Moderato ♩ = ca. 100

p San - ctus, San-ctus, San - ctus, San-ctus Do - us Sa - ba - oth.
p San - ctus, San - ctus, Sar - s mi-nus De - us Sa - ba - oth.

Manual *p*

f Ple - ni sunt coe - li et ter - ra glo - ri - a Ho -

f Ple - ni sunt coe - li et ter - ra - a. Ho -

f

15 san - na Ho - san - na in ex - cel - sis.

cel - sis. Ho - san -

f

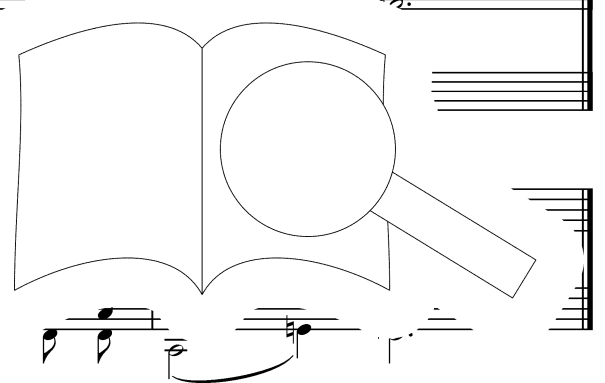

PROBEPARTITUR
Ausgabequalität gegenüber Original evtl. gemindert • Evaluation Copy - Quality may be reduced • Carus-Verlag

Benedictus

Allegro moderato ♩ = ca. 116

mf Solo ad lib. oder Tutti

S I Be - ne - di - nit, qui ve - nit in

mf Manual

13

S I no - mi - ne Do qui ve - nit in no - mi - ne Do - mi - ni,

mf Solo ad lib. oa.

A I Be - di - ctus qui ve - nit in no - mi - ne Do - mi -

24

f Tutti ni. Ho - san - in ex - cel - sis.

f Tutti Ho - na in ex - cel - sis.

ni. na, Ho - san - na in ex - cel - sis.

na, Ho - san - na

Agnus Dei

Adagio non troppo ♩ = ca. 66

ah — A-gnus De - i, qui —
A-gnus De - i, qui
A-gnus De - i, A-gnus De - i, qui — to' rec -
A-gnus De - i, A-gnus De - i

pp *mf* *mf* *p*

8
tol - lis pec-ca-ta mun-di: — se - re - re, mi-se - re - re no - bis,
tol - lis pec-ca-ta mun-di: — mi-se - re - re, mi-se - re - re no - bis,
ca - ta — mi - se - re - re no - bis,
re no - bis,

p *p* *p*

Manual Pec.

mi - se - re - re no - bis, no - A - gnus

mi - se - re - re no - bis, - s.

M. I Flöte 8' + 2'

M. II nur 8'

mf

De - i. gnus De - i qui tol - lis per

A De - - i qui tol ta

A - gnus De - i mun - di:

mf

mi - se - re - bis. Pec -

ir. - bis.

p

PROBEPARTITUR

Ausgabequalität gegenüber Original evtl. gemindert • Evaluation Copy - Quality may be reduced • Carus-Verlag

