

---

Peter Schindler

# Kinderhits mit Klavierz 7

nach Texten von ... Busch

Für 1–2 Stimmen, Chor und Klavier

ein Vogel auf dem Leim  
der Sack und die Mäuse  
Fehlgeschossen  
Fink und Frosch  
Ein gutes Tier ist das  
Die Mücke  
Unentbeh.  
Ärg

Klavier-Partitur

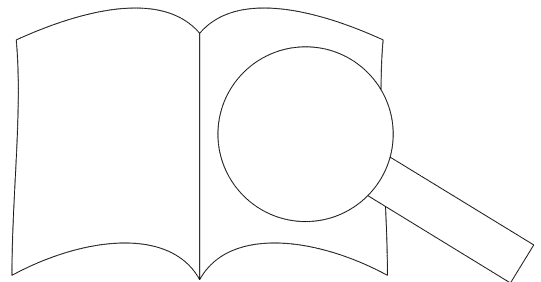

# Inhalt

Lied 1  
Es sitzt ein Vogel auf dem Leim

Lied 2  
Der Sack und die Mäuse

Lied 3  
Fehlgeschossen

Lied 4  
Fink und Frosch 12

Lied 5  
Ein gutes Tier ist das Kl- 16

Lied 6  
Die Mücken 19

Lied 7  
Uner- 22

24

Öffentliche Aufführungen sind bei der GEMA anzumelden.

Zur Ausgabe von *Kindertanz mit Witz*, Heft 7, liegt eine Chorpartitur vor (Carus 12.821/05)

Ur-  
von Wilhelm Busch

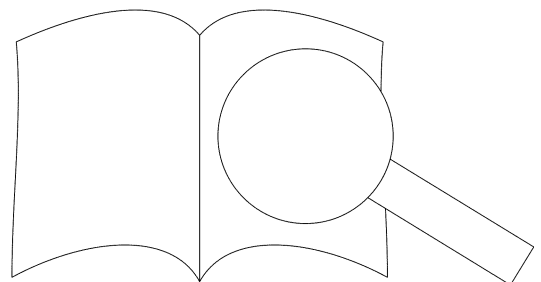

## Vorbemerkung

Stuttgart, 01.02.2008

Lieber Herr Busch,

Ich habe seit über hundert Jahren auf Ihren Briefen Tabak und beobachten den Fortschritt der Welt. Sicherlich ist auch Ihnen nicht entgangen, dass Menschen mittlerweile in Hochgeschwindigkeitszügen durch die Kontinente rasen oder stundenlang im Cockpit von sogenannten Flugzeugen sitzen, um sich auch im Winter einen Sonnenbrand zu holen, und ganz beiläufig ihre Post elektronisch und digital als „Mail“ auf einem Bildschirm erhalten.

Aber, lieber Herr Busch, sind wir doch mal ein wenig unter uns, hat sich denn im Laufe der Zeit etwas verändert? Wenn ich so Ihre Gedichte lese und betrachte, muss ich deutlich mit „Nein“ beantworten. Ich habe schon einmal Ihr Gedicht „Unentbehrliche Typen“ gelesen, es hat es immer gegeben, es wird es immer geben! Oder Sie wollen es in Fingerring aufnehmen will. Haben Sie eine spezielle Spezies, die einem fast täglich begegnet? Ich würde mir denjenigen, der es mir sagt, danken, wenn man ihm mit Verlaub sagt, dass er nicht so ist! Nein, nein, lieber Herr Busch, ich danke Ihnen für Ihre Zeit trefflich und werde Ihre Verse festgehalten. Es wäre für mich, einige Ihrer Verse zu veröffentlichen, ich kurz gehalten, denn auch wenn ich weiß, dass sie zwar angenehm zu lesen sind, aber nicht ewig zu wahren braucht. Ich danke Ihnen, verehrter Wilhelm Busch, sehr und wünsche weiterhin ein sanftes

Peter Schindler

[www.peter-schindler.de](http://www.peter-schindler.de)

Heft 7 von Kindertexten ist für alle Altersstufen gedacht, also für alle Kinder unter 100! Sie eignen sich als Zugaben oder kurze Einlagen und sind einstimmig oder zweistimmig aufführbar.

Die Tempoangaben sind orientiert an Textverständlichkeit und eine interessante Interpretation, die jedem Talent am besten

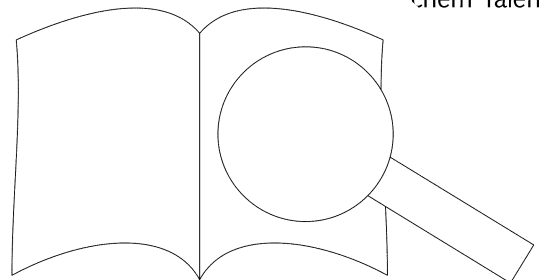

# 1. Es sitzt ein Vogel auf dem Leim

Humoreske

Musik: Peter Schindler  
Text: Wilhelm Busch

Andante grazioso ♩ = 85

Solo, gepfiffen

Solo

optional  
p  
C7 F  
Es

5  
Solo  
sitzt ein ... im, auf dem Leim. Er flat-tert sehr und kann ... ka. Ein  
F C7 Gm7 C7 F

9  
Alle  
schwar-zer Ka-ter schleicht her-zu, schleic- ... en scharf, die Au-gen gluh, Au-gen gluh. Am  
F Bb6 Gm7 F Bb6 C7 Gm7 C7 F

13  
ner hö-her, am Baum hi-nauf und im ... mer hö-her  
G7/D

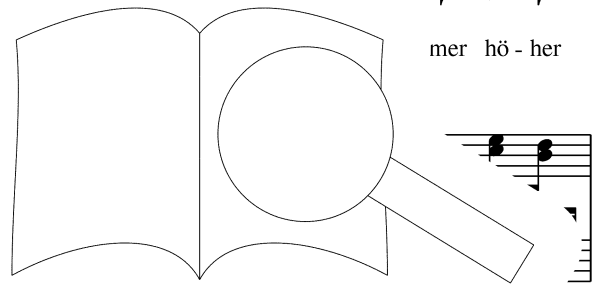

16 **a tempo**  
Solo

kommt er dem ar - men Vo - gel nä - her. Der

G<sup>sus</sup> C<sup>sus</sup> C<sup>7</sup> o

*poco rit.*  
*pp*

19 Solo Alle o

Vo - gel denkt: We' so ist und weil mich doch der Ka - ter frisst,

F Gm<sup>7</sup> C<sup>7</sup> F F B<sup>b</sup>6

23 Alle

will ich kei - ne Zeit ver-liern, Zei' will noch ein we - nig quin-qui-liern,

D D E<sup>7</sup>/D

26 Alle *ff* Solo

Und

<sup>7</sup>/C# A

29 *Alle, gepfiffen* Alle

lus - tig pfei - fen wie zu - vor. Der

D<sup>7</sup> G G G<sup>7</sup>

31 *Alle, gepfiffen* 11e

Vo - gel, at Hu - mor.

C<sup>7</sup> F C<sup>7</sup>

33 *accelerando al fine*

Vo - gel, scheint mir, Vo - gel, scheint mi - ha - ha hat Hu - - -

Gm<sup>7</sup> C<sup>7</sup> F D<sup>7</sup> C<sup>sus</sup> C<sup>7</sup>

36

# 2. Der Sack und die Mäuse

Musik: Peter Schindler  
Text: Wilhelm Busch

Etwas schwerfällig und doch gewitzt ♩ = 100

Ein Sack voll Weizen stand auf

Chords: Gm, m, D7, Gm, D7

5  
ei-nem Wand. Da kam das schlaue Volk  
ihn

Chords: Gm, Gm, G7/D, Cm, G

9  
an in die-ser Wei-se: in der E-cke, groß-

Chords: A7, D, Cm/G, Gm, Cm/G, Gm, Cm/G, Gm

13  
der Sä-cke! Du bist der

Chords: Cm/G, Gm, Cm/G, Gm, Cm

A large watermark 'PROBEPARTITUR' is overlaid diagonally across the page. A smaller watermark 'Ausgabequalität gegenüber Original evtl. gemindert. Evaluation Copy - Quality may be reduced. Carus-Verlag' is also present.

17

Dicks - te und der Breits - te! Res - pekt - renz vor

Cm/D Gm/D Cm/D Gm/D D Cm/G Gm Cm/G Gm

21

eu - rer F nz! Mit in - ni - gem Be - ha - ger

Gm Cm, /G Gm Cm/D Gm/D Cm/

2.

Sack, dass man ihn so ver - ehrt. - hat ihm un - ter - des - sen ganz un - be -

Cm/D Gm/ D Cm/ Gm/ D D n D<sup>7</sup> Gm D<sup>7</sup>

29

ge - fres - sen. Es rinnt das Kc Die Mäu - se

G, D<sup>7</sup> Gm G<sup>7</sup>/D



33

knus-pern's em - sig auf. Schon wird er fal - tig, kr Die Mäu-se

A<sup>7</sup> D Gm Cm/G Gm

37

wer - den fett — und Zu - letzt, man kennt ihn k

Gm Cm/G Gm Cm/c m C Cm/D Gm/D

40

ist er ka-putt und hohl und leer. — in sie ihn von sei-nem

Cm/D Gm/D Cm/D Gm/D D

44

Thron; Mäus-lein spricht ihm hohn; und

G<sup>7</sup>/D G<sup>7</sup> Eb<sup>7</sup>

47

es geht, so spricht's: „Emp - feh -

Cm/ D Gm/ D Cm/ D<sup>7</sup> D<sup>7</sup>

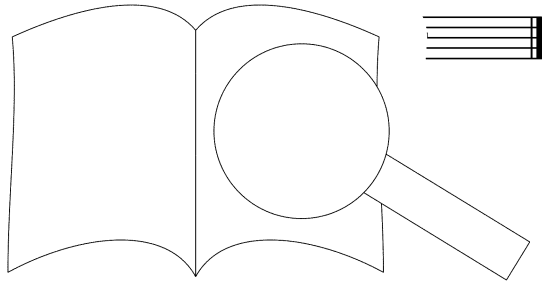

# 3. Fehlgeschossen

Musik: Peter Schindler  
Text: Wilhelm Busch

Keck ♩ = 120

in ke - cker Jun - ge und sehr ge -

F B♭ C<sup>7</sup> F B♭ Gm C<sup>7</sup> F

läu - Zun - ge. Einst - mals ist er beim Äh -

B♭ C<sup>7</sup> A<sup>7</sup>

drau - Ben im Fel - de ge - we - sen, die Ä - gar - ben, je zu zehn, wie Häus - lein

G<sup>7</sup> Gm C<sup>7</sup> F

- he - stehn. Ein Wet

B♭ H<sup>o</sup> C<sup>7</sup> A<sup>7</sup>

Da heißt es:

17

Lauf, lauf lauf, lauf, lauf! Da heißt es: Lauf, lauf lauf! Und

Gm<sup>7</sup> C<sup>7</sup> F Dm Gm<sup>7</sup> F

21

flink, und flink, und flink tem schlüpft er ins nächs - te Hal - men - häus

A<sup>7</sup> Dm/A

25

ach! Potz - tau - send noch-mal! Dicht da - ne - ter - strahl.

G<sup>7</sup> C<sup>sus</sup> C

29

Krach! Krach! Krach! Ju nicht ban - ge, und streckt die Zun - ge - aus, die

C<sup>7</sup> C<sup>7</sup> F B<sup>b</sup> H<sup>o</sup>

34

Fehl - ge - schos - sen, Herr Blitz!

B<sup>b</sup> C<sup>7</sup>/B<sup>b</sup> F/A

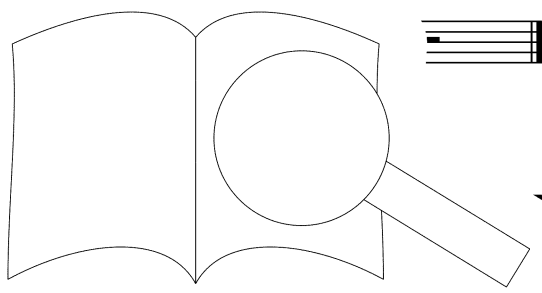

PROBEPARTITUR  
 Original evtl. gemindert • Evaluation Copy - Quality may be reduced • Carus-Verlag

# 4. Fink und Frosch

Musik: Peter Schindler  
Text: Wilhelm Busch

Heiter ♩ = 100

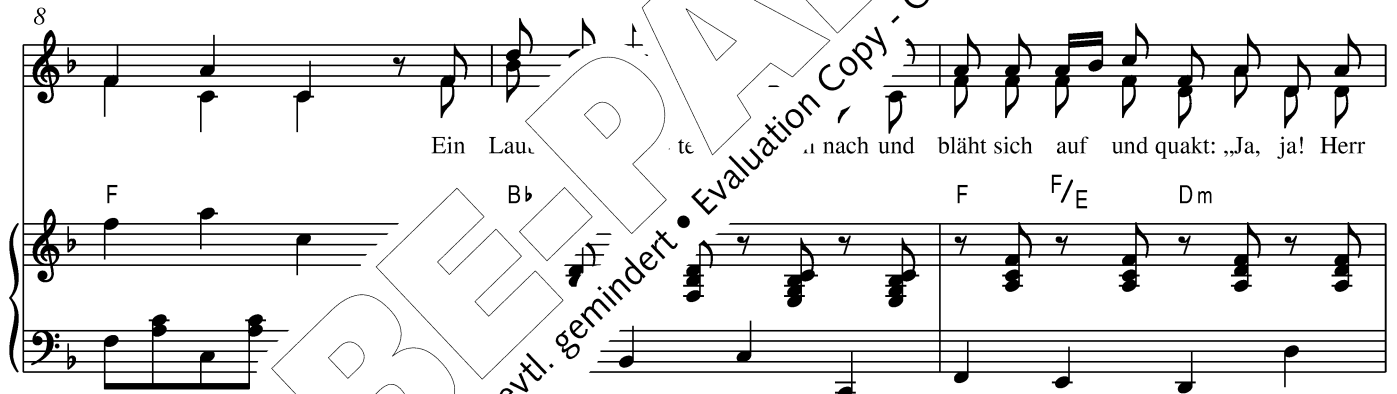
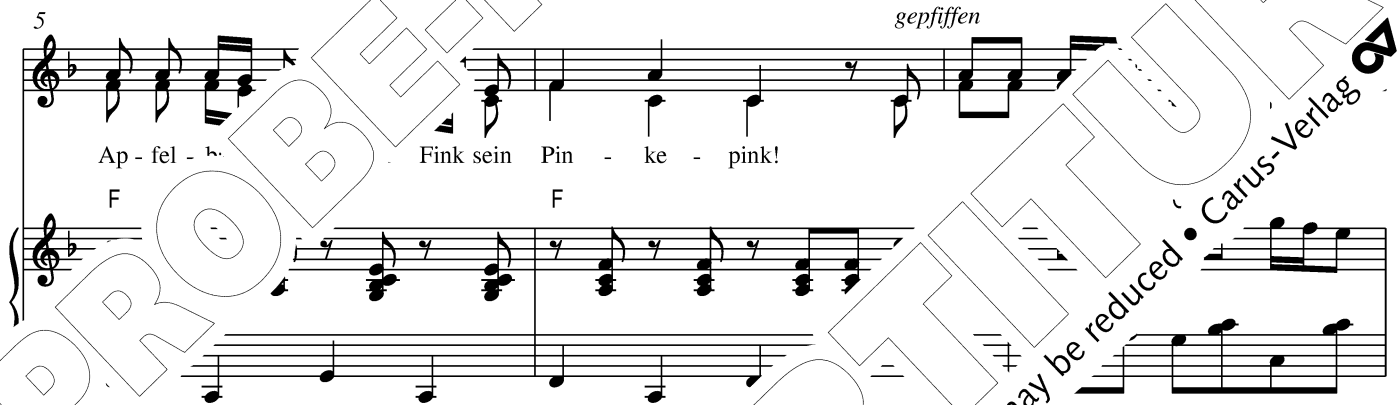
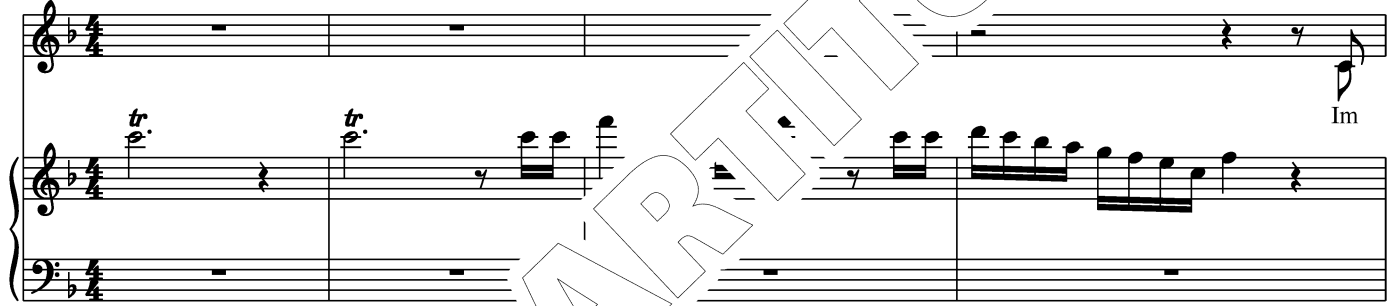

14

da! Und wie der Vo - gel frisch sein

F Dm

pp

17

Früh - lings - lied er - ließ, gleich muss der Frosch

Dm C C<sup>sus</sup>

pp

20

Tö - nen den Schus-ter-bass da

C<sup>7</sup> C<sup>sus</sup>

ff poco rit.

24

- hei - ja, hei - a, hei - a, hei

F C<sup>7</sup>

gepiffen



39

platt, wie man die Ku - chen backt! Und hat für d. quakt. Aus - ge -

C<sup>sus</sup> C<sup>7</sup> F/C C<sup>7</sup> C<sup>sus</sup> F/C C<sup>7</sup>

43

quakt! Aus-ge-quak Wenn ei - ner, der mit Mü - he kaum g

*mf* 1, *poco stringendo al fine*

F F/E $\flat$

48

ei - nen Baum, schon meint, dass är, so irrt

D $\flat$ <sup>7</sup> F/C F C# Dm H<sup>7/b5</sup> C<sup>sus</sup>

52

accelerando al fine

# 5. Ein gutes Tier ist das Klavier

Musik: Peter Schindler  
Text: Wilhelm Busch

**Allegretto espressivo** ♩ = 140  
Mal heiter, mal gequält

Ein gu - tes Tier ist

G Em<sup>7</sup>

das ed - lich und be - schei - den, und muss da er -

A<sup>m</sup> G Em<sup>7</sup> A<sup>m7</sup> D G Em<sup>7</sup> D<sup>7</sup>

dul - den und er - lei - den. Der Vir - tu - os stürzt

G A<sup>m</sup> D<sup>7</sup> G G Em<sup>7</sup>

hoch - ge - sträub - ter Mäh - ne. - stüm den

A<sup>n.</sup> G Em<sup>7</sup> A<sup>m7</sup> E D<sup>7</sup>



21

Leib gleich der Hy - ä - ne. Und ra - send wild, das

G Am D<sup>7</sup> G D<sup>7/b9</sup> Gm/D

26

Herz er - füllt ve cher Freu - de, durch - wühlt er dann, so -

D<sup>7/b9</sup> Gm/D D Gm/D D D<sup>7/b9</sup> G

31

Op - fers Ein - ge - wei - de. Wie es da

D<sup>7/b9</sup> Gm/D D Eb/D D Eb/D D Gm/D D

35

...r - me Vieh, und un - ter An bald

39 *mehr gewimmert denn gesungen*

hoch, — bald tief — um Hil-fe rief, ver-gr

D D 7/b9 Gm D 7/b9 Gm/D D 7/b9 Gm/D

44 Tier ist das Kla- vier, still, fried-lich und

Em7 Am7 D7 G

49 muss da - bei doch vie - l den und er - lei - den, und

G Em7 A~7 Am D7 G G7

53 doch vie - ler - lei er -

D7 G Em7

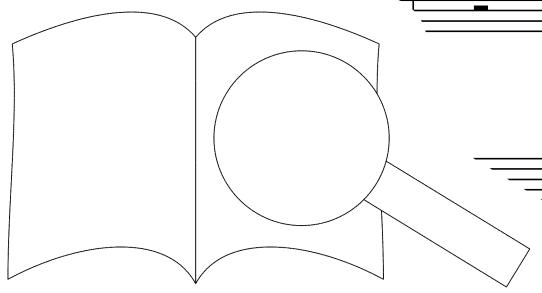

PROBEPARTITUR  
Ausgabequalität gegenüber Original evtl. gemindert • Evaluation Copy - Quality may be reduced • Carus-Verlag

# 6. Die Mücken

Musik: Peter Schindler  
Text: Wilhelm Busch

Mit zynischer Heiterkeit ♩ = 90

1. System of musical notation (measures 1-3). Includes vocal line and piano accompaniment. Chords: C, C#°7, G7/D, G7, C.

...reut die war-me Son-ne. Du

2. System of musical notation (measures 4-6). Includes vocal line and piano accompaniment. Chords: C, G7, Am/D, G7, Dm7.

4  
lebst im Mr In dei-ner Re-gen-ton-ne, da rüh-ler

3. System of musical notation (measures 7-9). Includes vocal line and piano accompaniment. Chords: C, G7, Am/D, G7, Dm7.

7  
klei-ne Tier-lein stei-gen bald auf-, ba-wä und was be-son-ders ei-gen, sie

4. System of musical notation (measures 10-11). Includes vocal line and piano accompaniment. Chords: C, C7, F, Fm.

10  
Noch sind sie oh-ne Tü-cken, Bald

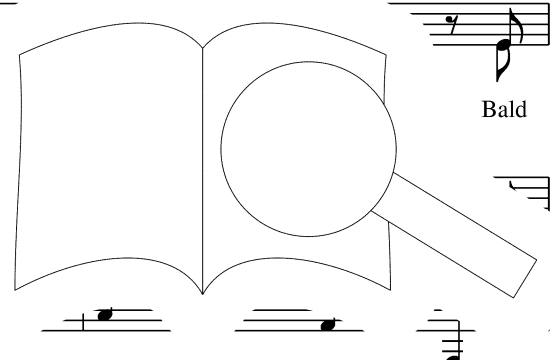

13

a - ber sind sie Mü-cken und flie-gen frei da - hin. a auf und nie - der im

D<sup>7</sup> C/D D<sup>7</sup> C/D D<sup>7</sup> G<sup>7</sup> C

16

A - bend-son - ne ad sin - gen fei - ne Lie - der bei ih - re

C C# G<sup>7</sup> Am/D G<sup>7</sup> Dm<sup>7</sup>

gehst zu Bett um zeh - ne, du dann hörst du je - ne Tö - ne ganz

C<sup>7</sup> Fm/C C D<sup>7</sup>/C C

22

Mückengeräusche S - - - - s a tempo

Jhr. Ss Ss Drückst

C

25

du auch in die Kis-sen dein wer-tes An-ge-sicht, fin-den wis-sen der

D<sup>7</sup> Gm D<sup>7</sup> Gm C' F

28

Rüs-sel, wel-cher Rüs-sel, wel-cher sticht, der Rüs-sel, wel-cher

C<sup>7</sup> F F#<sup>o7</sup> C/G G#<sup>o7</sup> Am<sup>7</sup>

31

du, dass er dich imp-fe, so reib dich um und schimp-fe auf

C C Dm G<sup>7</sup> Am/D G<sup>7</sup> Dm<sup>7</sup>

34

Mü-cken-pack. ck!

Dm<sup>7</sup>/E G<sup>7</sup>/D C

# 7. Unentbehrlich!

Musik: Peter Schindler  
Text: Wilhelm Busch

Mit großem Ernst und sehr feierlich \*

1

5

Wirk - lich, er war Ü - ber - all, wo was ge - schah

9

Woh - le der Ge - mein - de, e - war - da. Schüt - zen -

13

bäl - le, Pfer - de - ren Lie - der -

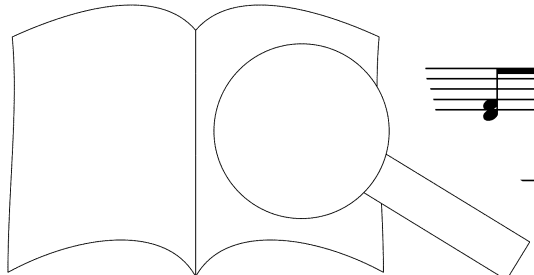

\* Zu singen bei Anlässen wie Verabschiedungen von Politikern, Direktoren, Präsidenten, ... zu anderen Gro. ... en.  
Empfehlenswert bei Jubiläen und Preisverleihungen aller Art!

17

ta - fel, Sprit - zen - pro - be, oh - ne ihn nicht,

$G^7/H$   $G^7$   $C$   $G^7$   $G/D$   $C$   $B^b/C$   $C$   $B^b/C$   $C$   $B^b/C$

21

var nichts zu ma - chen, kei - ne

$C$   $C^7/F$   $F$   $Gm/F$   $C^7/F$   $F$

25

frei. Ges - tern als sie ihn rich - tig auch da - bei, ges - tern

$C^{sus}$   $C$   $C^7/B^b$   $A$   $A^7/C^{\#}$   $B^b6$   $C$   $C^7/B^b$   $F/A$

30

gru - ben, war er ri

$F$   $F/A$   $B$

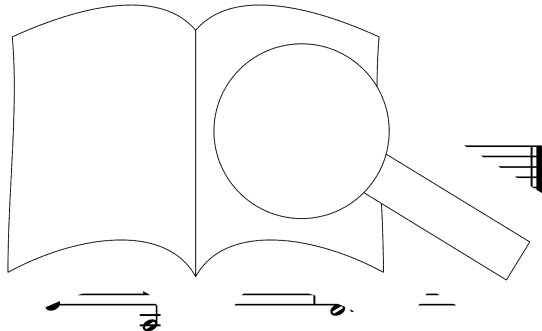

# 8. Ärgerlich

Musik: Peter Schindler

Text: Wilhelm Busch

... Streich aus „Max und Moritz“

Ohne Eile ♩ = 80

2. und 3. Strophe Peter

1. Aus der Müh - le schaut der Mül - le s ger - ne mah - len will.  
 2. Bau - er Me - cke lockt voll Freu - na Mo - ritz in den Sack.  
 3. Und er ruft: „Ab in den Trich - ke - ra - cke, ri - cke - rack.

B♭ C Dm

3  
 Stil - ler Wind und stil - ler, und die Müh -  
 Und als Ge - trei - de schnell hi - nein.  
 Schüt Bö - se - wich - ter, ri - cke - rac' un -

Am Dm

5  
 So geht's im - mer, wie der Mül - ler vol - ler Zorn.  
 Max und Mo - ritz wird er cke läuft, so schnell er kann,  
 Bald kann man sie noch er noch so - gleich ver - zeh - ret sie,

Gm Em<sup>7/b5</sup> A<sup>7</sup> Dm A<sup>7</sup>/<sub>E</sub> Dm/<sub>F</sub>

7  
 alt's am Win - de, hat man Wind, s  
 nach der Müh - le, Meis - ter Mül - le  
 et und in Stü - cken Meis - ter Mül - le

Gm Dm/<sub>F</sub> Em<sup>7/b5</sup> Gm<sup>6</sup>

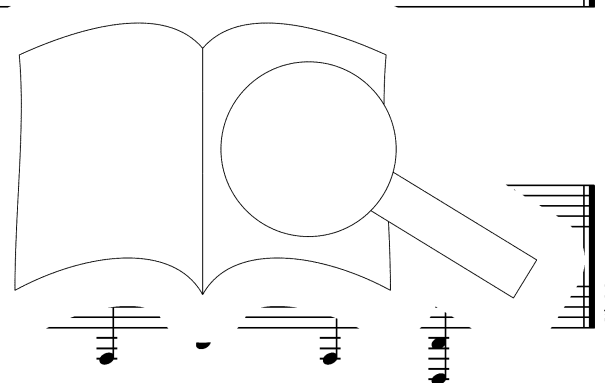

Ausgabequalität gegenüber Original evtl. gemindert. Evaluation Copy - Quality may be reduced. Carus-Verlag