Peter Schindler

Sei willkommen, Weihnachtszeit

25 Lieder für die Weihnachtszeit
für Kinderlein

Texte von Maria Theresia von Burg, Paula Dehmel,
Babette Dirksen, Joseph von Eichendorff,
Johannes Götter, Maria Hagemann, Heinrich Heine,
Edith Jeske, Johann Mörrike, Christian Morgenstern,
Theodor Storm, Heinrich und Peter Schindler

für 1–2stg Kinderchor
Klavier / Keyboard
Rhythmusgrupp

Klavier-Partitur

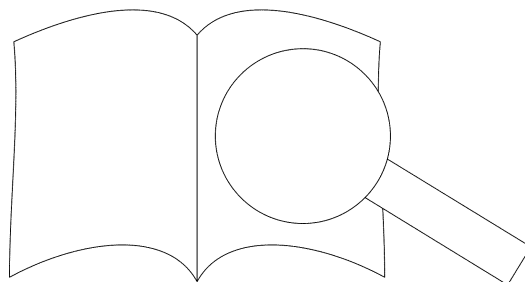

Carus  1.

Ausgabequalität gegenüber Original evtl. gemindert • Evaluation Copy - Quality may be reduced • Carus-Verlag 

1. Cooler Weihnachtsmann

... Peter Schindler (*1960)
... aik Brandenburg (*1962)

Medium Swing ♩ = 115 (♩ = ♩³)

Em⁷ A⁷ F#m⁷ H⁷ G#o⁷ A⁷

1. Ich
2. 'Nen

5

ha - be ei - nen Plan im ... ist al - les dran. Der bringt mir ei - nen tr ... der
bess - ren Plan, den gibt es n ... je - des Kind er - war - tet mich. Ich wer - de je - den W

Em⁷ F#m⁷ A⁷ F#m⁷

8

wirk - lich su - per - top: Ich wer - de spä - ter Weih ... ich
zwar stres - sig, si - cher - lich, na und, ich kann ja ... ch. na

F#m⁷ H⁷ Em⁷ D#o⁷

11

wer - de spä - ter Weih ... Nur ei - ne Nacht durch Eis und Schnee, und
und, ich kann ja lai ... Das wird so toll, bin ich mal groß, da

Em⁷ Hm⁷ Em⁷ A⁷

14

... e - schafft. Dann flieg ich an die ... bis Zeh und
... ver - kehrt. Ich spann den Schlit - ten ... ich bloß, wer

A⁷ F#m⁷

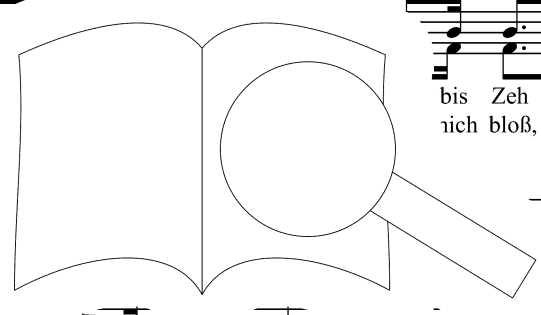

17

trink mit Ru-di Fei-gen-saft, und trink mit Ru
 mich am En-de wohl be - schert? Wer mich am rt? E - gal... Ein-mal im

Em7 A13 D D#o7 Em7 A D6 D7

21

Jahr nur Pla - cke - rei... n die ist ziem - lich schnell vor - bei...

G A Em7 A13 D

25

schwe-re Tour, dann ist 'n gan ar Ein-mal im

G A7 D H7

29

Jahr werd' ich ge - stre... n je - doch er - tra - gen lässt... Ich lieg dann

G A7 Em7 A13 D D7

33

...i - stuhl... und freu' als Weih-nachts-man... mal im

A9 D H7(b9) Em7

PROBENPARTITUR
 Ausgabqualität gegenüber Original evtl. gemindert • Evaluation Copy - Quality may be reduced • Carus-Verlag

Jahr nur Pla - cke - rei — doch die ist ziem - lich — Ja, ein - mal

G A7 D H7(b9) F D D7

nur die schwe - re Tour, 'ann ist 'n gan - zes Jahr lang frei. — al im

G A7 D H E11(#9) E7 A7

ich ge - stresst, — was sich je - doch — Ich lieg dann

A7 D D#07 D

cool im Son - nen - freu' als Weih - nachts - mann mich auf das Os - ter -

G A7 Em7 A7

— !!

D7/F# G G#07

2. Weihnachtsschnee

er Schindler (*1960)
Dehmel (1862–1918)

Moderato ♩ = 110

1. Ihr
2. Ihr
3. Er
4. Ihr

Fine

5

1. Kin - der, sperrt ne. auf, es riecht nach Weih - nachts - tor
2. Kin - der, sperrt gen auf, sonst nehmt den O - pern - s
3. streut, die K schon voll, er streut, na, das wird
4. Kin - der, chen auf, schnell! Zu - cker schneit es

1. Rup - recht steht am Him - mels - her
2. gro - ße Him - mels - büch - se, nz voll Zu - cker, die
3. Büch - se schüt - telt er und Zu - cker - run - ter. die
4. auf, holt Schüs - seln! Ihr glaubt es fi. n - gläu - bi - ge Leu - te! Fangt

13

1. Him - mels - herd und back
2. is - büch - se, seht, tut Ru
3. elt er und streut den ga
4. ! Ihr glaubt es nicht? Ihr sei

3. Das Christkind

Musik: Peter Schindler (*1960)
 Text: Reinick (1805–1852)

Feierlich ♩ = 60

1. Die
 2. Sie
 3. Es

5

1. Nacht vor dem b - bend, da lie - gen die Kin - der im
 2. tra - gen ein d - lein, das ist der hei - li - ge
 3. freut sich al - le, die fromm und freund - lich denn

F F F/A Bb

9

1. träu - men von schö - nen Sa - gen dem Weih - nachts - baum. Und
 2. ist so fromm und freund - lich w. auf Er - den ist. Und
 3. sol - che liebt von Her - den be - he Him - mels - kind. Heut

C/Bb G7 Bb/C C

13

und träu - men, wird es — und
 den Him - mel still ü — schaut
 sich die Kin - der und se — Doch

im7 C7 F/A Dm Bb

1. durch den Him - mel flie - gen drei En - ge - l bar, und
 2. es in je - des Bett - chen, wo nur ein Kind liegt, schaut
 3. mor - gen tan - zen und sprin - gen sie um den Weih - nachts - baum, doch

C/Bb F/A Dm B C F/A

1. durch den Him - mel flie - gen drei En - gel wun - der - bar
 2. es in je - des Bett - chen, wo nur ein Kind - lein li - ebt
 3. mor - gen tan - zen und sprin - gen sie um den Weih - nachts - baum

C/Bb F/A Dm Gm7 F/A Bb6

1. Stuttgart

4. Die Weihnachtszeit

Musik: Peter Schindler (*1960)
 Text: Maik Brandenburg (*1962)

1. Ein Glo - cken - ton_klingt durch die N - achten Christ ge - bracht. Und je - des Dun - kel
 2. Ein Geist, der leis' in al - lem schw - eigt sein Kleid ge - webt. Ein Che - rub ist ihm
 3. Der Chor der En - gel singt ein Lied die Her - zen zieht. Ein Glit - zern, das vom

G G/H C G/H G G/H A9 A7 D7 C G/H

den wird es in der Welt,
 - be wird es in der Welt,
 veih - nacht wird es in der Welt,

Am7 G/H C D7 G

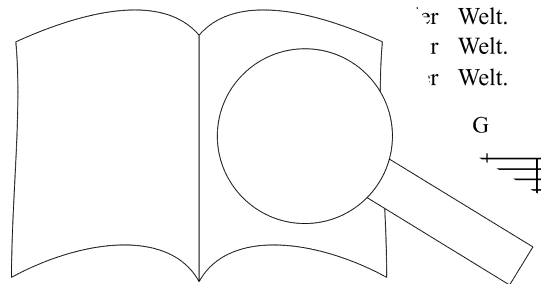

5. Das Weihnachtsbäumlein

Musik: Peter Schindler (*1960)
Morgenstern (1871-1914)

Nicht zu schnell

First system of musical notation, measures 1-6. Treble and bass clefs. Chords: F7, Bb, Ebmaj7.

Second system of musical notation, measures 7-12. Includes lyrics: "Es Tän-ne-lein mit brau-nen Ku-chen-her-ze-lein und". Chords: Aø7, D7, Gm/Bb, Cm6, Cm/Eb, D, Gm, D7/A, Bb.

Third system of musical notation, measures 13-17. Includes lyrics: "und Äpf-lein fein und vie-len bun-ten am Weih-nachts-". Chords: Gm, Gm/Bb, Cm6, Cm/Eb, D, F7, Gm, Cm, F.

Fourth system of musical notation, measures 18-22. Includes lyrics: "fest so grün als fin- e uhn. Doch nach nicht gar zu lan-ger Zeit, da". Chords: Bb, F/A, Bb, F/A, Gm, Cm, Cm/Eb, D+, D7, Gm, Aø7, Gm/Bb.

Fifth system of musical notation, measures 23-26. Includes lyrics: "un-ten und sei-ne gan-ze Her- den. Die". Chords: /C#, D, Aø7/D, Cm/D, D, Cm/l.

grü - nen Na - deln war'n ver-dorrt, die Herz-lein und die Ker-zen fo - der Gärt-ner kam, den

Gm D/F# Gm Gm/Bb Cm⁶ Cm/Eb D Gm D⁷/A F Bb F/A Gm

fror zu Haus im Dun-keln, und - nen O - fen nahm - hei! hei! hei! hei!

Cm D⁷ Eb⁹ /D D⁷(b9) Gm/D Cm⁶/D D Cm⁷ F

und fun-keln, hei! hei! hei! hei! hei!

/C# D Cm⁷ F Bb Gm D⁷ Gm Cm/G

Und - ju - - belnd him - mel -

Gm Cm⁶ Cm/Eb Gm A^{ø7}

hun - dert Flämm - lein

/H Cm⁷ F⁷ Bb Ebmaj⁷

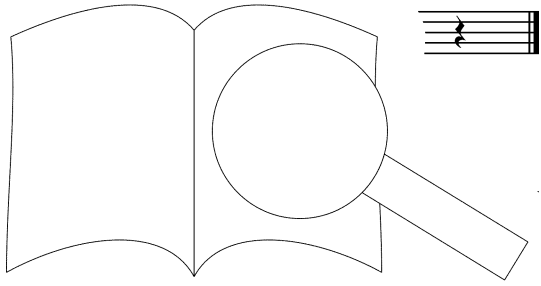
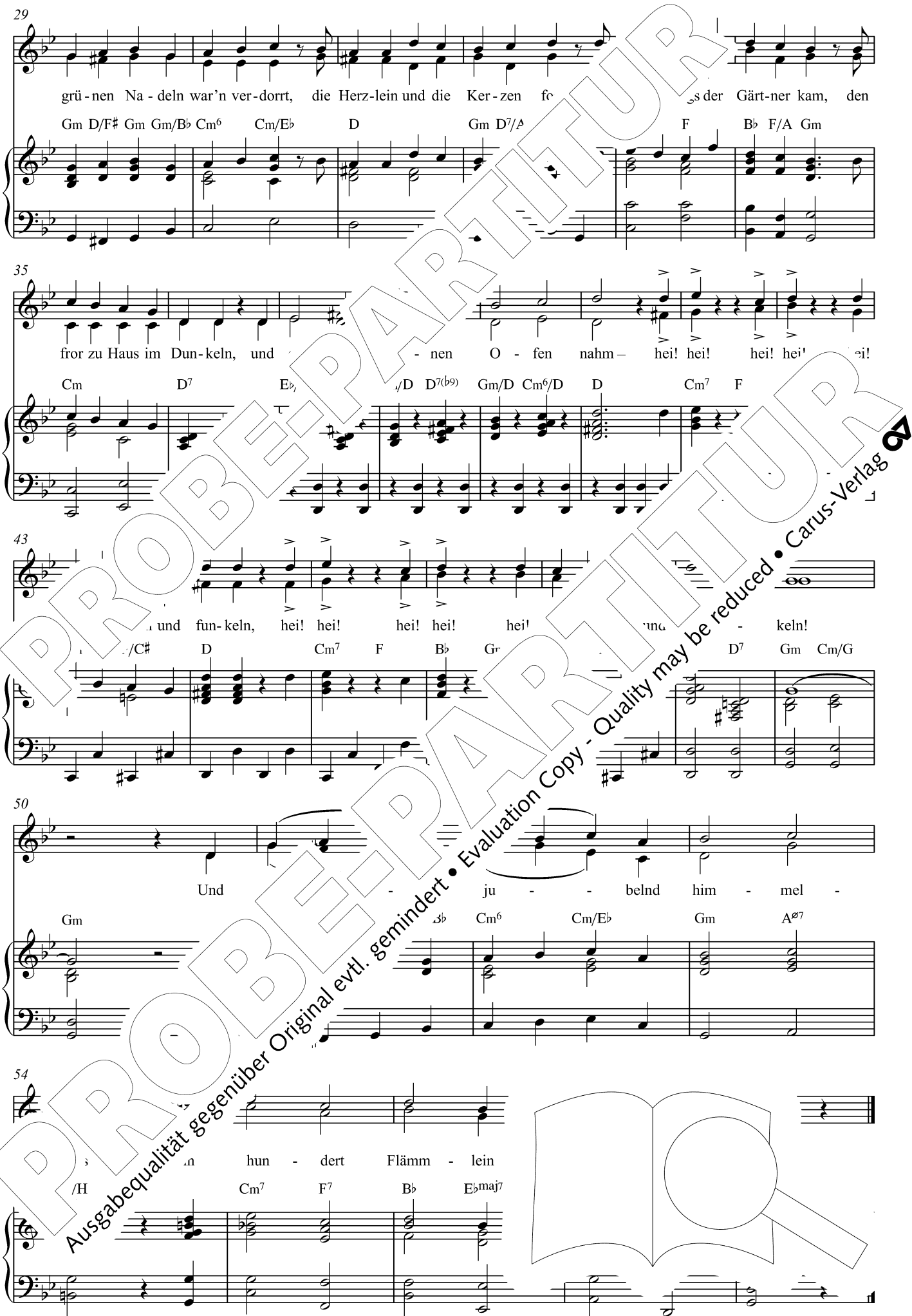

6. Der Weihnachtsmann hat einen Hexenschuss

...: Peter Schindler (*1960)

...xt: Julia Hagemann (*1969)

Heiter beschwingt

Musical notation for the first system, including vocal line and piano accompaniment. Chord: G. Lyric: Der

Musical notation for the second system, including vocal line and piano accompaniment. Chords: G, D7, G, Em7, Am7. Lyric: Weih-nachts-mann hat ei-ne Hexen-schuss und darf nichts Schwe-res tra-gen.

Musical notation for the third system, including vocal line and piano accompaniment. Chords: G, G/F, C/E, Cm/Eb, H7, Em, Em/H. Lyric: sagt, dass er re-laxen muss, grad an-gehen, grad

Musical notation for the fourth system, including vocal line and piano accompaniment. Chords: Am, G/H, D7, G, G. Lyric: an den Weih-ge-n.

Musical notation for the fifth system, including vocal line and piano accompaniment. Chords: H7, H7/D#. Lyric: gibt die-ses Jahr nur ganz lei-ne Pa-cher, die ver-

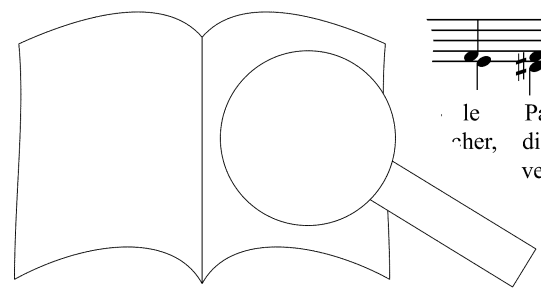

PROBEPARTITUR Evaluation Copy - Quality may be reduced. Carus-Verlag

37

ke - te sind klein. Für Vä - ter lei star - ke Ge -
 wie - gen zu viel. Ja, Schreib - fe für al - le das
 staubt im Re - gal. Und kei - er ver - steht, was das

H7/D# Em A7 7/E D

43

trän - ke, für Müt - ter noch mal Wein. Statt des
 bes - te und höchs - te ein li - ches Spiel. Nee, des
 soll! Nur ei - lung ist kahl: Denn

D/A A A/G D D

49

ganz tol - le So - nis Der
 noch tol - le
 kauft tol - le

D D7 Am7

4.

4.der Dok - tor sp...uss, grad an den Weih - nachts -

G7/H C G Am7 G/H C C#07

gen.

D G

7. Der Weihnachtsmann ist da!

Text: Peter Schindler (*1960)

Musik: Julia Dehmel (1862–1918)

Froh und munter

1. Früh, eh ich's konnt be -
2. Die Ra - ben und die

6 grei - fen, hört sie sch - ras pfei - fen, hört ich schon et - was br -
Spat - zen, sie ter - schwat - zen; in al - le Häu - ser

11 ta - send Bie - nen sum - men. Was ist denn ist was ist denn los? Ach
al - len Glo - cken klingt es. Was läu - ten Was läu - ten sie? O

16 ja: Der an - nachts - mann, der Weih - nachts - mann ist da! Der

12 Wei - mann, der Weih - nachts - mann, der Weih - nachts

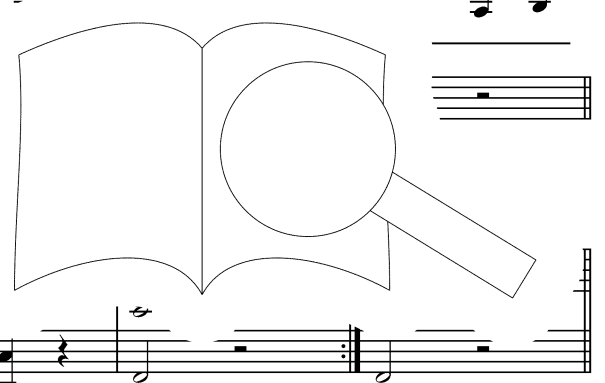

PROBENPARTITUR
Ausgabequalität gegenüber Original evtl. gemindert • Evaluation Copy - Quality may be reduced • Carus-Verlag

3. Mit sei zieht er von Ulm bis

Musical notation for measures 26-32. The system includes a vocal line and a piano accompaniment. The piano part features chords F, C7, and Dm. The lyrics are: "3. Mit sei zieht er von Ulm bis".

We - sel; wo Mä - dels sind , tritt er in ih - re Stu - ben und langt aus

Musical notation for measures 33-38. The system includes a vocal line and a piano accompaniment. The piano part features chords Dm, Gm, C, C7/Bb, F/A, and A. The lyrics are: "We - sel; wo Mä - dels sind , tritt er in ih - re Stu - ben und langt aus".

zum Spie - len was und Na - schen. Wo ist ihr's her? Wo

Musical notation for measures 39-43. The system includes a vocal line and a piano accompaniment. The piano part features chords G7, Bb/C, C7, and F/Eb. The lyrics are: "zum Spie - len was und Na - schen. Wo ist ihr's her? Wo".

habt ihr's her? Na ja: ... anr eih-nachts-mann, der Weih-nachts-mann war da! Der

Musical notation for measures 44-49. The system includes a vocal line and a piano accompaniment. The piano part features chords Bb/D, F/C, Bb, F/A, Bb, C7, F/A, and Bb. The lyrics are: "habt ihr's her? Na ja: ... anr eih-nachts-mann, der Weih-nachts-mann war da! Der".

in ... er Weih-nachts-mann, der Weih - nachts - n

Musical notation for measures 50-54. The system includes a vocal line and a piano accompaniment. The piano part features chords Bb, F/A, Bb, C, and Bb/C. The lyrics are: "in ... er Weih-nachts-mann, der Weih - nachts - n". A large watermark "PROBENPARTITUR" is overlaid diagonally across the page. A magnifying glass graphic is positioned over the bottom right of the musical notation.

8. Der Weihnachtsmann tanzt Rumba

Musik: Peter Schindler (*1960)
 Text: Ulrich (*1972) / Peter Schindler

Im obercoolen Rumbatakt

1. Der
 2. Knecht

Musical notation for the first system, including vocal line and piano accompaniment. The piano part features a rhythmic pattern in the right hand and a bass line in the left hand. Chords G6 and D are indicated above the piano part.

5
 Weih - nacht um - ba heut, wa - rum tanzt er - den
 Rup - re Ni - ko - laus, die ha - ben viel

Musical notation for the second system, including vocal line and piano accompaniment. Chords G6, G#07, and Am7 are indicated above the piano part.

6
 ist schon wie - der Weih um - ba! Er
 Weih - nachts - zeit bleibt kei ein - mal aus - zu - ruhn. Man

Musical notation for the third system, including vocal line and piano accompaniment. Chords Am7, D7, G6, and D are indicated above the piano part.

13
 nem ro - ten Frack mit l
 und Wol - ken, an

Musical notation for the fourth system, including vocal line and piano accompaniment. Chords G6 and G#07 are indicated above the piano part.

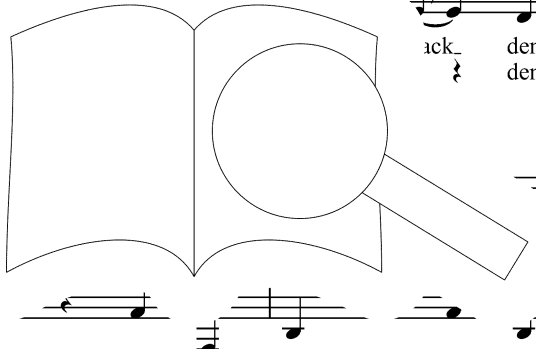

PROBEPARTITUR
 Ausgabqualität gegenüber Original evtl. gemindert • Evaluation Copy - Quality may be reduced • Carus-Verlag

17

Bei der zweiten Str
in Takt 19/20 di
lt das Klavier
von Takt 13.

o - ber - coo - len Rum - ba - takt... Ca - ram Sie
Schlit - ten ziehn die Hir - sche mit k - weih. Sie

Am7 D7 G6

21

rau - chen noch Zi - gar - .nd trin - ken ein Glas Rum
zie - hen viel Ge - schen-ke. für Stie - fel und für Schuh,

C6 G/H G

25

en ih - ren Schlit-ten mit m
nach Hei - lig A - bend ist h w. Dann
Der

D

29

flie - gen sie
Weih - nachts-mann
cht in ih - rer wun - der -
neut, den al - ler - schöns - ten

G6 Am7

32

zur Er - de hin be - sch
denn jetzt be - ginnt die

Am7

36

Refrain

Rum - bum-bum - bum-bum-bum - bum - ba, rum - bum - ba, rum -

G⁶ D⁷

41

bum-bum - bum - um - ba, rum - bum-bum - bum-bum - bum -

D⁷

bum-bum - bum-bum - bum - bum - bum - bum - ba. Der

G⁶ C

49

t mit Rup-recht zu zweit hi - n it. 3. Doch

G F E⁷ A D

Fine

54

ist die Ar - beit dann ge - tan, - dann geht es r Es

G⁶ G^{#o7} Am⁷ D⁷

58

geht auf ei - ba - bahn - nach Ku - ba.

Am G⁶

62

Ku - ba tan - zen al - le und Nacht. Die

C⁶ Cm⁶ G

66

nd auch da - bei, - man Rum -

9. Die Heil'gen drei Könige

Peter Schindler (*1960)
Liedtext: Heinrich Heine (1797–1856)

Poco andante

Die

Heil' - g aus dem Mor-gen-land, sie frag - ten in je - d

geht der Weg nach Beth - len Bu - ben und Mäd - chen?" Die

ten, sie wuss - ten es nicht, die

sie

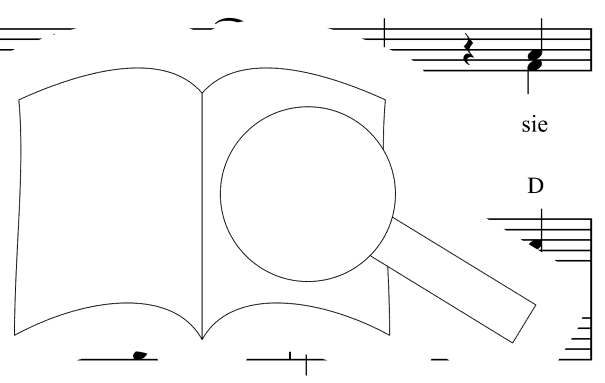

17

folg - ten ei - nem gol - de - nen Stern, der leuch - te - rei - ter.

G⁶ A⁷ D Hm⁷ E⁷ G⁶ A D

21

D A/C# Hm⁷ E⁷/A Em⁷ D/F# A(sus4) A D D⁹

25

an ü - ber Jo - sephs Haus, da sind sie hi - ga. das

C F F/A Bb F/A

29

Öchs - lein brüllt, an die Hei - li - gen drei Kö - ni - ge

E⁷/A A Hm⁷ G⁶

32

m

A⁷ A⁷ D

10. Die kaputte Schneemaschine

Peter Schindler (*1960)
 Musik Brandenburg (*1962)

Cool Swing ♩ = 110 (♩ = $\overset{\frown}{\text{♩}}$ = $\overset{\frown}{\text{♩}}$)

1. Herr
 2. Herr

Chords: F, Am7, Gm7, C7, Am7, Gm7, C7

5

Win-ter ist to
 Win-ter muss

die Schnee-ma-schi-ne ist de - fek'
 sonst müs - sen al - le Leu - te

Chords: F, F6, C6, Gm7, C6

schneit es oh - ne auf - zu - hör'n,
 selbst im Som-mer fällt, oh weh,

schwer'n:
 ver - schnee.

„Nur
 Da

Chords: Gm7, Bb/C, F, C6, F6, C6

13

oll denn das?
 , Fritz da - her:

Sind w
 „Herr W

Doch
 Die

Chords: F, C6, F6, C6, G

17

die Ma-schi-ne macht 'nen Knall und stär-ker wird der Flo-cker Hört sie nicht
 Kis-te oh-ne Strom geht aus. Ich zieh den Ste-cker ein - fr Jetzt ist sie

Gm7 Bb/C C7 F F6 Gm7 G#o7 F7

21

auf, die Schnee-ma-schi - l - les weiß und nix mehr grü - ne.
 still, die Schnee-ma-schi - n. . rüh-lings wird's und al - les grü - ne.

Bb H°7 Gm7 C C7 F

25

al - les weit und breit ein - ge - sch . . . neit. Hört sie nicht
 bis er müd' und schwach Schnee vom ihr Dach!_ Jetzt ist sie

H°7 F/C C#o7 Dm Gm7 .m/F F F7/A

29

auf, die Schnee-ma-schi - an g . . . mer noch 'ne La-wi - ne am En - de
 still die Schnee-ma-schi Fritz auf ei - ne Büh - ne er kriegt 'nen

Bb H°7 Gm7 C C7 F F7/A

33

klein, ob groß: Es
 'nen sü - ßen Preis: Erd

H°7 F/C C#o7 Dm Gm7

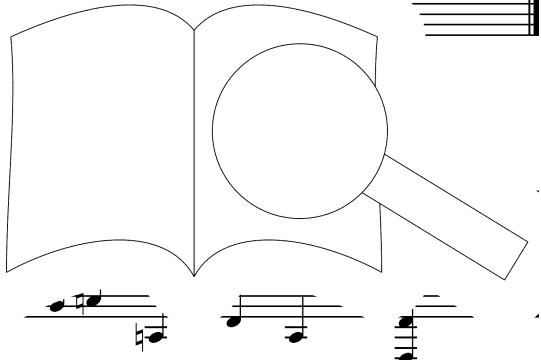

PROBEBE PARTITUR

Ausgabequalität gegenüber Original evtl. gemindert. Evaluation Copy - Quality may be reduced. Carus-Verlag

11. Ich back mir einen Weihnachtsmann

Swinging X-mas ♩ = 145 (♩ = $\overset{3}{\text{♩}}$)

· Peter Schindler (*1960)
· Folk Brandenburg (*1962)

back mir ei-nen Weih-nachts-mann, das

C C/E F C/E Dm7 G C C/E F C/E

kommt mir cle-ver vor. 's-ter' ich ihm je-den Tag 'nen neu-en Wunsch ins

Dm7 C C/E F C/E D7

mir nicht, was ich will, dann wird nicht lang tak-tiert, eh er's ka-piert:

F C/E Dm7 G r#07 C/G G#07 Am7

ver-schna-bu-liert. back aus Ku-chen-teig, viel-leicht auch Scho-ko-lad', mit
an, der Man-tel auch, ein la-chen-des Ge-sicht. Zwei

Dm Dm7/G G7 F/G G7 C F C

ia. Mar-zi-pan, was ich so gra-de mag. n Bauch, so
sche den-oh-ren dran, sonst hört er mich doch nicht. roß, dann

F/G G7 C F D7

31

rich-tig ku-gel - rund, mit Streu-seln o - ben auf - ge - streut, die j-n bunt. Ich
 passt er in mein Bett. Dort flüs - ter ich ihm im - mer zu, : - ne hätt.

G F#°/A G D C/D D13 F° G7 G° G7 G7

37

back mir ei-nen Weih-nachts-mann, je-ver vor. Dann flüs-ter' ich ihm je-den T

C C/E F F#°/A G7 C C/E F

43

ins Ohr. Und bringt er mir nicht, was ich wü-nscht. Er

G7 F C/F Dm C

49

wird von mir, eh er's ka-ve - na - bu - liert. 2. Ein ver - schna - bu - liert.

F F#°7 C/c Dm7/G G7 C Dm Dm7/G G7

54

ver - schna - bu - liert.

Dm Dm7/G G7 C A7 Dm

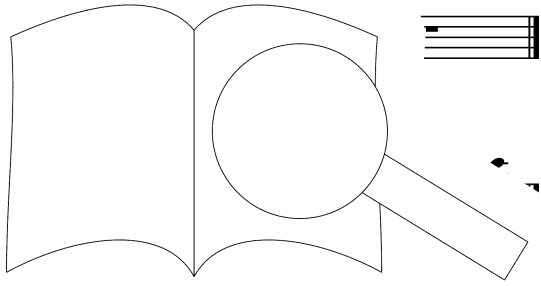

12. Kleine Glöckchen

... Peter Schindler (*1960)
... (*1972) / Peter Schindler

Molto cantabile ♩ = 90

Ten

Musical notation for measures 1-4. Chords: G, Am/G, G, Am/G, G, G.

Musical notation for measures 5-8.

1. Klei - ne Glöck - chen klin - g ei - ne wun - der - ba - re Wei - se.
2. In den Städ - ten, auf den Wie - sen, in den Wäl - dern

Musical notation for measures 9-12. Chords: G, Am/G, G, Am/G, G.

Musical notation for measures 13-16.

ling - ling - ling, klin - g macht
klin - ge - ling,

C⁶/G D⁷(sus⁴)/G D⁷/F# G⁺/G D⁷/F#

Musical notation for measures 17-20.

Musical notation for measures 21-24.

Und beim Klang der Glöck - chen fal - len sanft die wei - ßen Flöck - chen.
Nur die Hir - ten hal - ten Wacht, auch wenn wir schla - fen.

Musical notation for measures 25-28. Chords: G, Am/G, G, Am/G.

Kl. ling - ling - ling, 1

C⁶/G D⁷(sus⁴)/G D⁷/F#

Musical notation for measures 29-32. Includes a large magnifying glass graphic over the piano part.

Und die
Und am

21

Nacht ist still und lei - se, ü - ber - all himm
 Him - mel leuch - ten Ster - ne, und sie kün - der Freud nur der al - len

Am7 D(sus4) D Hm Hm11/E E7

25

Glöck - chen zar - te Wei - ein - gelt für uns im - mer - zu
 Men - schen nah und fer - Jetzt ist wie - der Weih - nachts - zeit!

Am7 Hm Hm11/E

29

klin - ge - ling, klin - ge - ling.

Am11/D C6/G G

34

Klei - ne Glöck - chen klin wun - der - ba - re Wei - se. Klin - ge - ling - ling -

39

klin - ge - ling - ling - ling, klin

13. Papa backt

Peter Schindler (*1960)
Maik Brandenburg (*1962)

Gute-Laune-Allegro $\text{♩} = 100$

Musical notation for the first system, measures 1-4. Chords: D, G, D, G, A7, D.

Musical notation for the second system, measures 5-8.

1. Pa - pa backt heut mit wir sind völ - lig platt,
2. Pa - pa rührt und les, Ku - geln wer - den draus.

Musical notation for the third system, measures 9-12. Chords: D, G, D/F#, Em7.

Musical notation for the fourth system, measures 13-16.

er im Topf ver - rührt, das geht - Er will
denn, dass so was schmeckt? Wir spu - c. Jetzt will

Musical notation for the fifth system, measures 17-20. Chords: G, D, A.

Musical notation for the sixth system, measures 21-24.

Ko - kos - fett und Pi - pa - po, wer soll
er noch Hir - se klei - e drauf! Wann stellt

Musical notation for the seventh system, measures 25-28. Chords: Em7, D, Em7, D/F#, D.

Musical notation for the eighth system, measures 29-32.

En - de es - sen, ja, das
O - fen an? O nein, er

Musical notation for the ninth system, measures 33-36. Chord: E7.

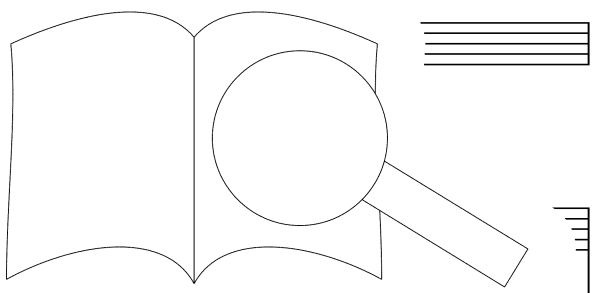

21

Zu-cker, Ho-nig, Sah-ne, Ei-er, Mehl und But-ter, -men wir beim

D D/F# G A7 D D/F# G

27

Ba-cken mit der Mut-ter. -cken, Klei-e und auch Gras?

A D G G/H D D/C# Hr

33

das wird ja was. 1. 2. Tr in sagt der

Em7 A7 D C7

40

Pa-pa, ben's kaum: „Das sind

F F Gm7

47

- se, hängt sie i

F F/E Dm7 F/C Hø7

Zu - cker, Ho - nig, Sah - ne, Ei - er, Mehl und But - ter wär be - stimmt kein

D D/F# G A7 D D/F# G

leck - res Vo - gel - fut - ter. ... io - cken, Klei - e und auch Gras? ... he

A7 D G G/H D D/C#

ht, lie - be Vö - gel, und nor' ... spaß!

Em7 A7 D Em7 D/F# D D

Fro - he We ... be Vö - - gel,

D/F# F#m7 Hm

viel Win - ter -

Klatschen

14. Der Schneemann

...ter Schindler (*1960)

...randenburg (*1962)

Ziemlich cool ♩ = 100 (♩ = $\overset{\frown}{\text{♩}}$)

Ein Schnee b. die Tür. Ich



5 frag - te: „He, was wills - te“ Er sag - te: „Es fängt an zu schnei'n,“



9 „... kam, lass' mich rein.“ Ich setz - tr ... Na -



13 tür - lich war das voll ver - kei ... er ... lich, wie ent - setz - lich, da mach - te es nur:

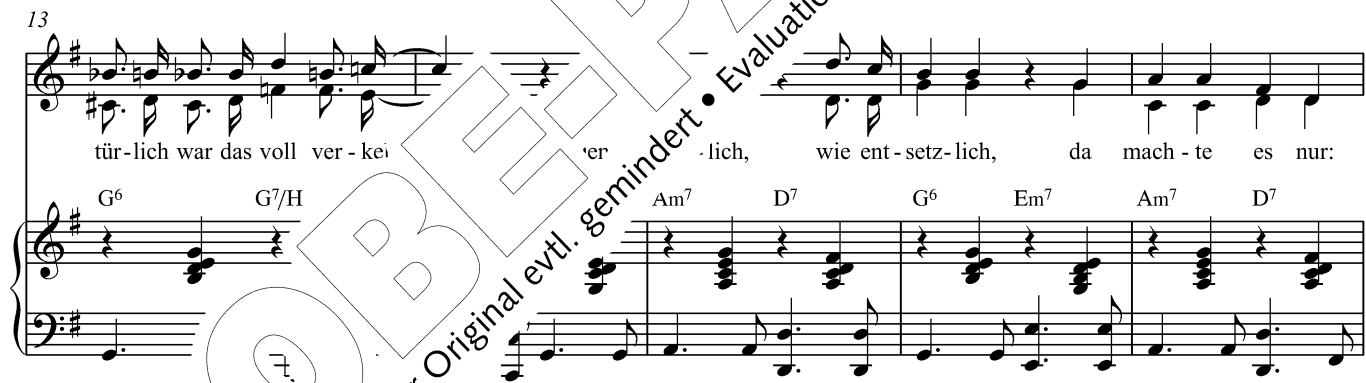

18 ich? Und ich? U

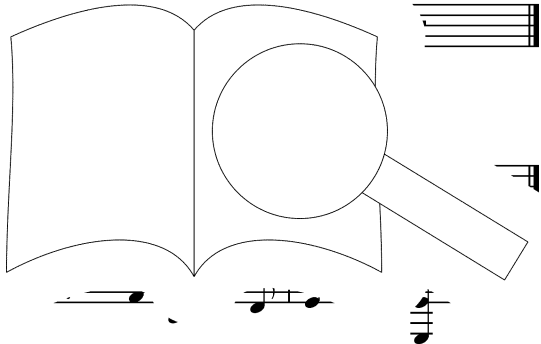
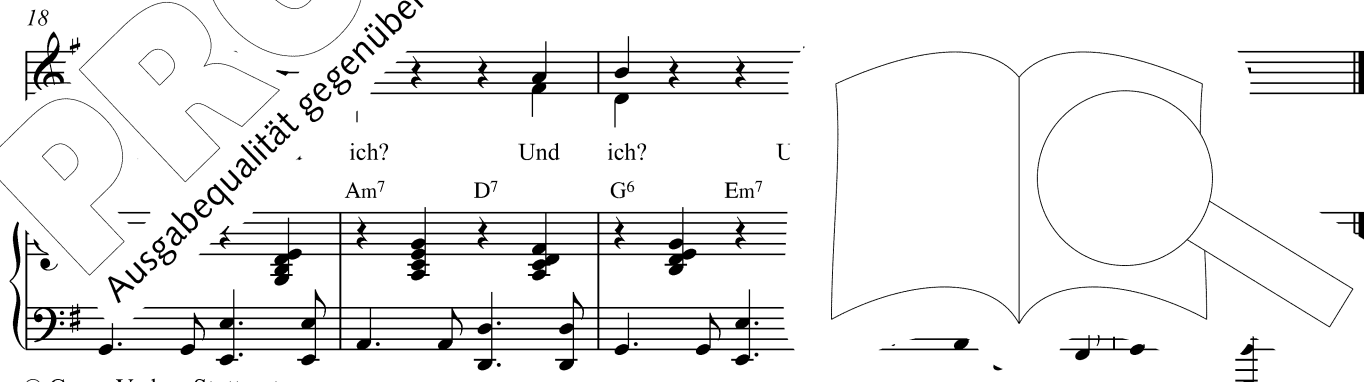

15. Richtung Stern!

• Peter Schindler (*1960)
 • Julia Hagemann (*1969)

Andantino dolce

7

1. Drei Kö - ni - ge rei - ten aus ein
 (2. Der) ei - ne kann längst nicht me
 (3. Zwei) Räu - ber, die lau - ern

1. je - der da - von ein Pa - ket in der Hand, und ganz fürch - ter - lich schwer, den
 2. an - de - re sehnt sich nach Gar - ten und F un - ger, es hinkt sein Ka - mel. Wie
 3. ru - fen laut: „Hän - de hoch, o - der es schen - ken den bei - den ein Pferd und

17

a tempo

nur un - ge - fähr.
 ch dies Is - ra - el! Rich - tung das ist
 - ter, ganz un - ver - sehrt.

21

al - les, was sie wis - sen, und so gern, und so t - en sie ein wei - ches

Gm7 F/C C F Gm7

26

Kis - sen, doch ,rahl't der Stern, al - so sa -

F/C C A7 Dm C/F

31

Herrn: „Na, wir rei - ten wohl am — wei - ter nach Wes - ten, na, wir

F Bb C7/Bb Gm7 C7 F(sus4) F

35

- ten noch wei - ter nach Wes

F/A Dm Gm7 C(sus)

1.-3.
2. Der
3. Zwei

41

4.

4. Und ganz oh-ne wei-te-ren Zwi - schen-fall, er 3-lich 'nen schä-bi-gen Stall, sie

F F/A Bb6 C F F/A Bb6 C F

46

fin - den ein Kind-lein auf ., ein En - gel singt for - tis - si Vom

G7/H G7 G7/H G7 C

50

.nel hoch, da komm ich her, ich bring - e Mär, der

C7/Bb F/A Dm C7/A Dm

54

gu - ten Mär - t vit Ja - von ich sing'n und sa - gen

Gm7 C7 Gm7 Bb6 C(sus4) C

58

5. Die

F Dm Gm Gm/Bb

64

Kö - ni - ge ha - ben ver - wun - dert ge - lacht, sie hat - ten sic' - ders ge - dacht. Der

F F/A B^b6 C F F B^b6 C F

68

Frie - dens - fürst ein W... Statt Schloss ein Stall, statt Ross ein r...

A⁷/C# A⁷ D^m G⁷/H G⁷ B^b/C

72

...d - lein heut ge - born von ei - ner Jung - fre... ..i - de - lein so

C⁷/B^b F/A D^m B^b C⁷/F⁷ G^m7 C⁷

77

zart und fein, das soll... ne sein, das

F G^m7 F/A A⁷/C# D^m

82

...on - ne sein!

F/ A B^b6 B^b/C C F

16. Sankt Nikolas

Musik: Peter Schindler (*1960)
 Lyrik: Hilla Dehmel (1862–1918)

Froh und munter

1. Sankt Ni - ko - las, Sankt Ni - ko - las, 1. flin - ken Gre - te was? Sie
 2. der klei - nen Pe - ter - le was? Er
 3. an mir sel - ber auch noch was: möcht

D A7/E D/F# Em11/A A7 D(sus4) D

5. 1. ist fas+ ar - tig ge - we - sen, hat flei - ßig in ih - rer
 2. ist noch. Schu - le zu gehn, a - ber be - ten kann er
 3. hört Flick - Marie und hat schon lan - im - zum
 4. ir acht mit dir gehn, mir all die fröh der , wie sie

7 D(sus4) D Em11/A

1. kann das gro - ße , wird Os - tern ge - wiß nicht
 2. Dott, mach al - le imm al - le un - ter
 3. Spie - len kommt sie g. nei sieht im - mer so blass und
 4. tan - zen und tu - ter knaß ur - cken am strah - len - den Christ - baum die

Hm F#m r#m Hm E7(sus4) E7

12. en;
 Sankt Ni - ko - las, Sankt Ni
 gu - cken.

A(sus4) A7/E D A7/E D/F

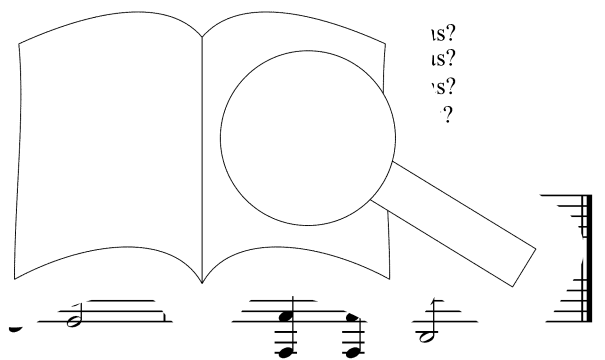

17. Gesegnet sei die Heil'ge Nacht

Weihnachten

von Peter Schindler (*1960)
Text: Eduard Mörike (1804–1875)

Andante leggiero

1. Ge-
(2. Ein)

Dm Am Dm A(sus4) Am7 Dm

5

seg - net die Heil' - ge Nacht, die uns das Licht der
En - ge - lichte und klar, mit sei - nem Gruß tritt sie vor

Dm Dm Am Dm Am7

9

un - term lie - ben Him - mels - ra - gen auf dem Feld, die
Angst sie de - cken ihr An - ge - si - En - gel: „Fürcht' t euch nicht!“, da

Gm11 Gm7 C(sus4) C F(sus) Gm A Dm C/E F

13

1. n auf dem Feld.
2. gel: „Fürcht' t euch

3. Denn

A Dm

Ausgabequalität gegenüber Original evtl. gemindert • Evaluation Copy - Quality may be reduced • Carus-Verlag

16

ich ver - künd' euch gro - ße Freud': „Der Hei - land ist euch „Vom Him - mel hoch der

B \flat C7/B \flat F/A Dm B \flat C \flat A \flat Gm \flat F B \flat C7/B \flat

21

En - gel Her in der Höh' sei Ehr'!“, „Gott in der Höh'

F/A C F Gm 7 F/A Gm 7 F/A

26

ge - hen die Hir - ten hin in Ei. das ew' - ge Heil, zu sin - gen dem sü - ßen

Dm Am 7 Dm Am Dm Am G 7 (sus 4) C

31

zu brin - gen ihm ein Lämm - lein fron

F $^{\flat}$ (sus 4) Dm Gm 9 Gm A Dm C/E F

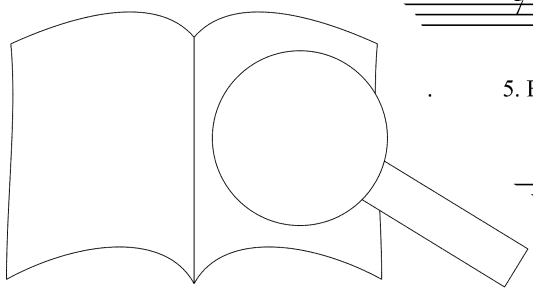

5. Bald

36

kom - men auch ge - zo - gen fern die Heil' - gen dre' ... ih-rem Stern. Sie

B♭ C7/B♭ F/A Dm B♭ F/A F

40

kni - en vor der ... Id, schen-ken ihm Myr - rhen, Weih - rauch, Gold,

Gm7 A+ /E F Dm Gm A Dm

44

Myr - rhen, Weih - rauch, Gold. die Heil' - ge Nacht, die

Gm A Dm F7/B♭ F/A Dm

48

der Welt ge - bracht.

F A7/E Dm

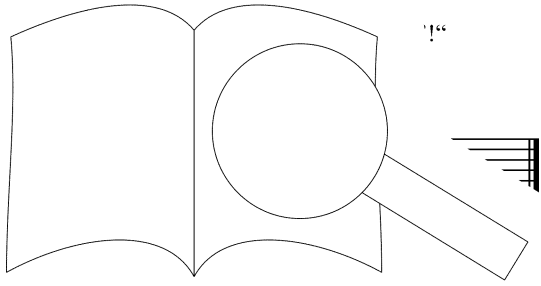

PROBEBE PARTITUR

Ausgabequalität gegenüber Original evtl. gemindert • Evaluation Copy - Quality may be reduced • Carus-Verlag

18. Sei willkommen, Weihnachtszeit

Musik: Peter Schindler (*1960)
(1979) / Peter Schindler

Swinging Christmas (♩ = $\frac{3}{4}$) ♩ = 110

Text:

5

1. Hel - le Glöck-chen klin-gen lei - se du
2. Wei - ße Flo - cken fal-len aus den
Tan-nen-bäu-me klei-den sich in Lich-ter-pracht.
le-gen sich wie Pu-der ü-ber je - des Haus.

G⁶ Em⁷ G⁶ Em⁷ Am⁷

9

...le Fens-ter strah-len bunt, und einschö-r's Mund.
...bie-ten sü-ße Waf-feln an, o - der auc' o rchts-mann.

G/F C/G Cm/Eb G/D D⁷

13

Pfef-fer-ku-chen-her-zen hän - n
Mit La - met-ta ist der Wei' - nr.
Al - le Kin-der - au - gen leuch-ten ganz ge - spannt,
der mit sei-nem Wun - der - ker-zen-schein ver-zückt.

G⁶ Em⁷ G⁶ Em⁷ Am⁷ D⁷

17

a ...wer-den wie-der Wün-sche wahr... Sei w
...nd Mar - zi - pan liegt in der Luft, und dur 1./2. Sei will-

G C/G Cm/Eb

21

kom - men, Weih-nachts-zeit, hab' mich lang auf Brin - ge

G Em7 Am7 D7 G Am11 D7

25

Licht in je - des - en, mach uns froh mit dei - nem hel - len

G G/F Cm/Eb G/D A9

kom - men, Weih-nachts-zeit, hab' mich lang auf die durch al - le Her - zen zieh' n wie - der

G Em7 Am7 D7 G G/F C/E Cm/Eb

35

W

en.

G6 Am7 D7 G

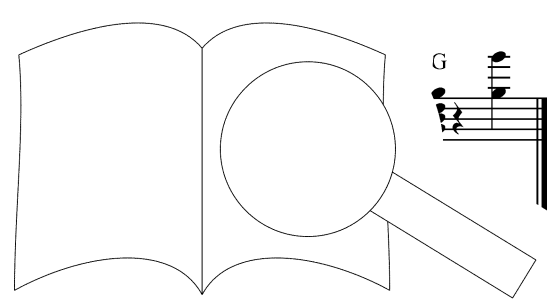

19. Väterchen Frost

... Peter Schindler (*1960)
... aik Brandenburg (*1962)

Allegretto poco grave ♩ = 110

1. Mit
(2. Den)

Gm Cm D C#°7 Gm/D C#°7 Gm/D D7 Gm

5

schwe-rer er durch den Wald, Vä-ter-chen Frost, man
Schlit-te z fest an-ge-spannt, drei Rös-ser zieh'n ihr Und

Cm⁶ D7 Gm D7

ist so stark, sein A-ter kris-tal-len ist er-baut sein Schloss. Im
wenn sie wie-hern, don-ner, -fe schla-gen, dass es weit-hin kracht. Mit

Gm D7 Gm Cm/G Gm

13

und mit wei-ßem Bart schwir 1 schneit. Und
stapft er durch sein Reich, Vä - zeit. Dein

F Bb A^{°7}

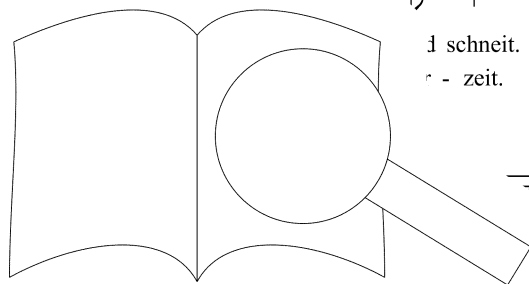

17

al - le Was - ser sind vom Eis er - starrt, die mäch - ti seh'n im wei - ßen Kleid.
 kal - tes Herz, das ist uns völ - lig gleich, denn wir, u. lang für dich be - reit.

F7 Bb A^ø D

21 Bissle langsamer

molto rit.

Vä - ter - chen Fro gar nicht bang, wir tan - zen mit dir ei - nen Wir

Gm Eb7 Gm/D C#07

in russischem Feuer

25 A tempo

Ka - sa - tschok, ja, tanzt den Ka - sa - tsc. a - tschok im Schnee. Ja, tanzt den

Gm6 Cm6 Gm

29

tanzt den Ka - sa - tschok, dann tut der Fros d nicht so

Gm6 Cm6 D7

lahm, dann wird euch warm! Der Schlitten flitzt, schwitzt! Ja, tanzt den

F7 Bb A^o Gm

Ka-sa-tschok, a-sa-tschok, ja, tanzt den Ka - sa - tschok im S

Gm⁶ Cm⁶ D⁷

Ka-sa-tschok, ja, tanzt den Ka-s , juch - he, juch - he!

Gm⁶ Cm⁶ D⁷ Gm

Ausgabequalität gegenüber Original evtl. gemindert • Evaluation Copy - Quality may be reduced • Carus-Verlag

Cm Gm/D C#^o

50

langsam beginnen und bis Ende maximal steigern

Ja, tanzt den Ka-sa-tschok, ja, tanzt den Ka-sa-tschok im
 Hej, hej, hej, hej, hej, hej, hej, hej, hej,

Gm⁶ D⁷

54

Schnee. Ja, tã schok, ja, tanzt den Ka-sa-tschok, dann tut der Frost
 ras, twa hej, hej, hej, hej, hej, hej, hej, hej,

Gm Gm⁶ Cm⁶

57

weh. Seid nicht so lahm, dann wir
 ras, twa tri! Hej, hej, hej, hej, hej, hej, hej, hej, hej,

Gm A^{ø7} D⁷

62

in Ka-sa-tschok, ja, tanzt den Ka-sa-tschok im
 Hej, hej, hej, hej, hej, hej,

Gm⁶ Cm⁶

66

Schnee. Ja, tanzt den Ka-sa-tschok, ja, tanzt den Ka-sa- und froh, juch - he, juch -

mitklatschen

ras, twa, tri! Hej, hej, hej, hej, hej, hej, hej, hej, hej, hej, hej, hej,

Gm Gm⁶ D⁷

70

he . wir sind froh, juch - he, juch - he!

wa, tri! hej, hej, hej, hej, ras, hej, hej, hej,

Gm A^{ø7} D⁷ A^{ø7}

74

heh, Ras, twa, tri!

ras, twa, tri! ras, tri!

Gm Gm

© Carus-Verlag, Stuttgart

20. Weihnachten

Markt und Straßen stehn verlassen

von Schindler (*1960)

und Mendorf (1788–1857)

Andante cantabile $\text{♩} = 110$

D A/C# G/H D/A G A7 D

1. Markt und Straßen stehn still erleuchtet jedes Haus;
2. Und ich wand're auch, bis hinaus ins freie Fel'

D A/C# G G D/F# Em7 D/F#

ich durch die Gasen. Alles fest aus.
Glänzen, heil'iges Schauen, wie so in der Welt.

A/C# G/H D/A G A7 D

An den Fenstern und in den Spielzeug fromm geschmückt,
Sterne hoch die Nacht aus des Schnees Einsamkeit

Hm Hm/D F# G D Em7 D/F# A

ein stehn und schauen, sind so
der - ba - res Singen: O du

D/F# D/A

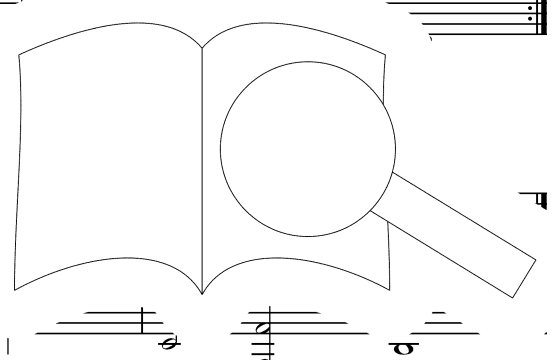

21. Weiß das noch wer?

... Peter Schindler (*1960)
... Julia Hagemann (*1969)

Andantino dolce

Em D#°7/E Em C°7/E Am H

1. Wir
2. Schon

5

schla - gen ab Sep - an - gen voll, und kei - ner fragt, wa - r
Bells und Ster - ne ü - ber

Em Em

Ho - nig - ku - chen schme - ck - glit - zern Lä - den und sind ja auch nicht dumm, doch
achts - män - ner - kar - ne - val. Ja,

H Em

13

ver - rückt, wenn m:
nt das Spaß. Nur: w Ein

Ar D13 D7 G A

17

ar - mes Kind - chen ist ge - born, doch das ist lan - ge ei - nem Stall und

Em7 Am9 Am7 Em7

22

hat ge - from. Wer er? Was die - ses Kind - chen spä -

Em7 H7 Em Am D(sus4) D

vie - len ganz e - gal, doch A - nis, Zimt und ... t ge - nial! Ein ar - mes Kind - chen

Am D(sus4) D G Am .m6 A#o7 H Em7

34

... gabs nicht mehr und En - gel ... ?

Am9 Am7 Em Am

22. Welch eine wundersame Nacht

Text: Peter Schindler (*1960)
 (*1972) / Peter Schindler

Andante pastorale ♩ = 76

Text

Musical notation for measures 1-4. Chords: G, Am/G, G, Am/G, G, G, Am/G.

Musical notation for measures 5-8. Chords: G, Am/G, H, H7, Er, D(sus4), D7.

Musical notation for measures 9-13. Includes lyrics: "1. Welch eine wundersame Nacht, die uns ein K...". Chords: G, Am/G, G, Am/G, G, D, D.

Musical notation for measures 14-17. Includes lyrics: "Schenkt uns die Hoffnung hier auf Erden. Herzen frohlich werden." Chords: G, Am/G, C, G/H, A9, D(4), D.

Musical notation for measures 18-21. Includes lyrics: "der-sa-me Nacht, di...". Chords: G, Am/G, G, Am/G, C.

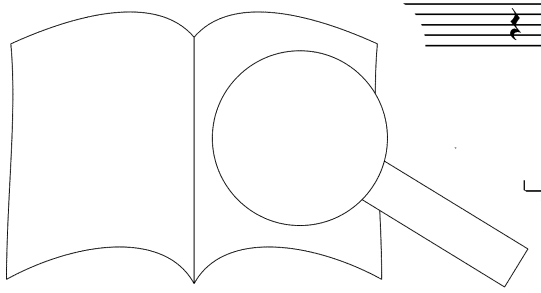

PROBEPARTITUR
 Ausgabegleichheit gegenüber Original evtl. gemindert • Evaluation Copy - Quality may be reduced • Carus-Verlag

Und al - le Men - schen sol - len heu - te sehn, welch ein Wun - der .ne - hen:

G Am/G H/D# H7/D# Em C A9 D(4) D

3. Uns ward dies Kind - lein heut ge - hat sich die Lie - be aus - er - korn.

G Am/G C Am/G G Am/G D(sus4)

.and Schwes - tern solln wir wer - den, mö - ge F a - den, mö - ge

Am/G H H7 Em Am7 D G

Frie - den seir - - - den.

C G/H D7 G Am/G

G Am/G

23. Wenn die Weihnachtswichtel backen

.. Peter Schindler (*1960)
.. Maik Brandenburg (*1962)

Gute-Laune-Allegretto

1.-3. Wenn die

Chords: F, F/A, Bb, F/A, Gm7, F

Weih-nacht:

a - cken,

1. gibt es Jux und Dol - le -
2. nehm'n sie Milch und Mehl und
3. sagt der Weih-nachts - mann: ..

Chords: F, Dm, Dm/C, Bb, C

1. man - ches Mar - zi - pan - bre' nur noch wie Brei.
2. tol - len, scher - zen, la - che .. cher Topf ent - zwei. Und ein
3. ihr euch nicht be - neh - men, omni .. ch - tel - po - li - zei!

Chords: F, F/E, Gm7, C7

15

und ein klei - nes Lied ist auch

und es

Chords: Bb, A, Gm7, C, F

Ausgabequalität gegenüber Original evtl. gemindert • Evaluation Copy - Quality may be reduced • Carus-Verlag

19

klingt so schön und es klingt so hell aus der Weih-nac' rei:

23

Knack und back, und schleck in den Mund, nix

27

Leck und schleck und knack und back gleich in den Sack. Ja,

31

mitklatschen
...el ba-cken, geht es Eins und Zwei

24. Wolkenwunderbaum

Musik: Peter Schindler (*1960)
Text: Edith Jeske (*1957)

Andante con sentimento ♩ = 90

F C/E Dm Dm/C Gm7 C

5 F C Dm Dm/C Bb C(sus4) C

du den Wol-ken-wun-der-baum?
 ...nn nur im Traum. Ein
 ...oß, du glaubst es kaum. Bis
 ...ehst du ihn im Traum. Steig

F Gm/F F Gm/F F

13 ...at so leicht, der die bir Die
 er hi - nauf, er die und Und
 , hat er gern, und Es

Dm Dm/C C7

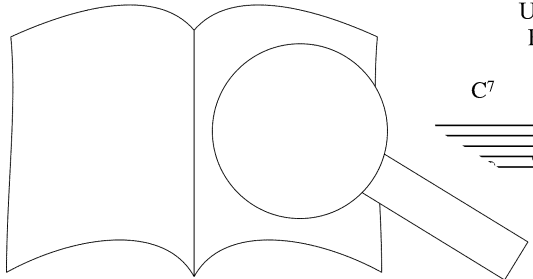

Ausgabegqualität gegenüber Original evtl. gemindert • Evaluation Copy - Quality may be reduced • Carus-Verlag

gold' - nen Blät - ter wun - der - schön, und wo wir's bei sch' n, _____ hängt Ster - nen -
 wenn wir Men - schen sie nicht stö - r' n, kannst du sie ' hör' n _____ vom schöns - ten
 sind ge - nug für al - le da, und was du le, ... d's wahr! _____ Dann liegt ein

A(sus4) Am Dm Dm/C Bb A(sus4) A7

licht wie wei - ß ganz hoch im Wol - ken - wun - der - baum
 Ort im Hir von ih - rem Wol - ken - wun - der - ba
 klei - nes F von dei - nem Wol - ken - wun - der

Dm Gm7/C C7 C#o7

hoch im Wol - ken - wun - der - baum.
 ih - rem Wol - ken - wun - der - baum.
 dei - nem Wol - ken - wun - der - baum

Bb C9 F Gm/F F Gm/F

pp

25. Zipfel, Zapfel

Ein leckeres Bratapfelfied

Peter Schindler (*1960)

Text: überliefert

Flott und lecker

ra - tet, was im O-fen bra - tet!

G D/F# Em7 A13 D G A7 D

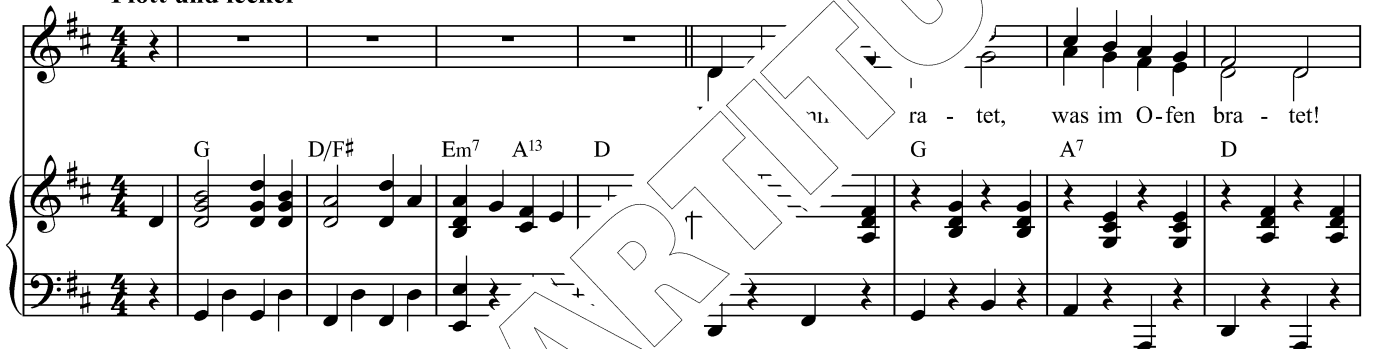

Hört, wie's knallt und d er auf-ge-tischt: der Zip - fel, der Zap - f

D E7 A G D/F#



Kap - fel, der Zip - fel, der Zap - fel, der gelb - ro-t

D G D/F# Em7 A13 D/F# Em7 A13 D



Leu-te, lau-fet sch - ler, ho-let ei-ne Ga - bel! Sper-ret auf den Schna-bel für den

D D/F# D D/F# G G/H E7 E7/G# A

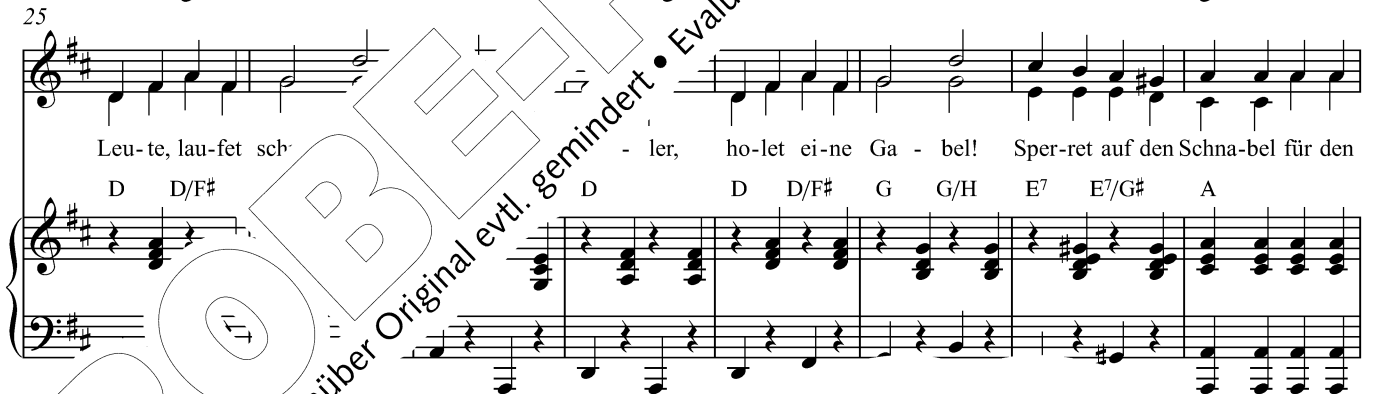

Zi - en Zap - fel, den Kip - fel, den Kap - fel, den Ap - fel.

D/F# Em7 A7 D



41

Wir pus - ten und pr ecken und schlu - cken, wir

G D/F# Em7 A7 D G6 em7 Hm7

49

schnal - zen und schme - cken, wir ecken den Zip - fel, den Zap

E7 E7/G# E7 A E7/A A G F

57

den Kap - fel, den Zip - fel, den Zap - fel, den k den Zip - fel, den

A7 D G D/F# G

64

Zap - fel, den Kip - fel den fel, den Zap - fel, den gelb - ro - ten Zip - fel, Zap - fel,

D/F# Em7 D/F# Em7

71

el, Kap - fel, knus - pri - gen, le - cke - ren Ap el.

A7 A7 D

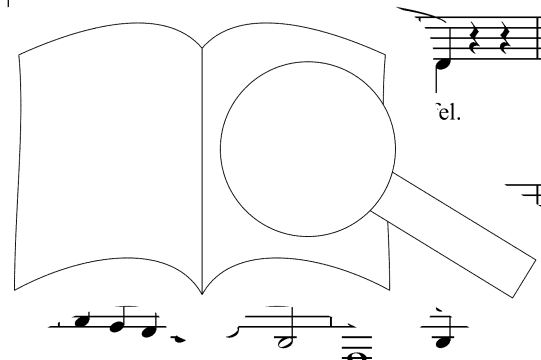

Inhalt

Lied 1	Cooler Weihnachtsmann
Lied 2	Weihnachtsschnee
Lied 3	Das Christkind
Lied 4	Die Weihnachtszeit
Lied 5	Das Weihnachtsbäumlein
Lied 6	Der Weihnachtsmann hat einen Hexenschuß
Lied 7	Der Weihnachtsmann ist da!
Lied 8	Der Weihnachtsmann tanzt Rumba
Lied 9	Die Heil'gen drei Könige
Lied 10	Die kaputte Schneemaschine
Lied 11	Ich back mir einen Weihnachts-
Lied 12	Kleine Glöckchen
Lied 13	Papa backt
Lied 14	Der Schneemann
Lied 15	Richtung Stern!
Lied 16	Sankt Nikolaus
Lied 17	Gesegnet sei
Lied 18	Sei willkor
Lied 19	Väterch
Lied 20	Weih-
Lied 21	W
Lied 22	V
Lied 23	anachtswichtel backen
Lied 24	erbaum
Lied 25	pfel

Zu den Texten

2	Mail
5	10, 11, 13, 14, 19, 23
6	62-1918
7	10
	erich (*1972)
	3, 12, 22
	von Eichendorff (1788-1857)
	Lied 20
	Johannes Göckeritz (*1979)
	Lied 18
	Julia Hagemann (*1969)
	Lied 6, 15, 21
	Heinrich Heine (1797-1856)
	Lied 9
	Edith Jeske (*1957)
	Lied 24
	Christian Morgenstern (1871-1927)
	Lied 5
	Eduard Mörike (1804-1875)
	Lied 17
	Robert Reinick (1871-1931)
	Lied 3
	Peter Schirmer (1871-1931)
	Lied 8

Anmerkung

Lied 25. Sängern und Sänger, Groß und Klein, in Stadt und Land, es gibt wohl keine Zeit, in der mehr gesungen wird als zur Weihnachtszeit. Und deshalb braucht man in dieser Zeit ganz besonders viele Lieder. Hier sind 25 neue Lieder rund um die Winter- und Weihnachtszeit zusammengestellt.

Sie erzählen von Tannenbäumen und Schneemärschen, Schneemaschinen und Väterchen Frost, vom Braten der Äpfel, vom Nikolaus, den Heiligen Drei Königen und natürlich den Heiligen Drei Königen. Zum Teil sind die Texte schon von bekannten Autoren, zum Teil sind sie aber neu geschrieben und teilweise von der Carus-Verlagsredaktion gezeichnet und gezeichnet.

Ob feierlich oder unterhaltsam, alle Lieder sind um die Weihnachtszeit geschrieben. Und die Weihnachtsengel freuen sich über sie, denn sie nicht die ganze Zeit „Jingle Bells“ hören, oder?

Froh und lustig, nicht allen von Herzen,

Dezember 2012

Alle Rechte vorbehalten. Nachdruck, Vervielfältigung und Verbreitung, auch auszugsweise, ist ohne schriftliche Genehmigung der Carus-Verlagsgesellschaft. Die Rechte sind bei der GEMA anzumelden (Verzeichnis der Werke, Fach 301 240).

Alle Rechte vorbehalten. Nachdruck, Vervielfältigung und Verbreitung, auch auszugsweise, ist ohne schriftliche Genehmigung der Carus-Verlagsgesellschaft. Die Rechte sind bei der GEMA anzumelden (Verzeichnis der Werke, Fach 301 240).
 Alle Rechte vorbehalten. Nachdruck, Vervielfältigung und Verbreitung, auch auszugsweise, ist ohne schriftliche Genehmigung der Carus-Verlagsgesellschaft. Die Rechte sind bei der GEMA anzumelden (Verzeichnis der Werke, Fach 301 240).
 Gitarre: Carus-Verlagsgesellschaft, Schlagzeug: Carus-Verlagsgesellschaft.

Umschlaggestaltung: Erika Schindler

Ma... Journalist und arbeitet als freier Journalist bei Geo, Merian. Er lebt mit seiner Familie in Berlin. **Paula Dehmel** ist die Erfinderin der Figur der Heiligen Drei Könige. Sie hat in Berlin gelebt, wo sie ganz viele wunderbare Geschichten und Märchen für Kinder geschrieben hat. **Dieterich** singt, unterrichtet, schreibt, malt und zeichnet. Er spielt gelegentlich Rumba, entweder mit dem Weihnachtsmann oder mit König Keks. **Joseph von Eichendorff** ist in einem kleinen Schloss geboren, war ein mutiger Mann und konnte mit Worten malen. **Johannes Göckeritz** liebt Jazz, Funk, Rock und Hip-Hop und ist leidenschaftlicher Pädagoge und Schlagzeuger. **Julia Hagemann** steht als Musikkabarettistin leidenschaftlich gern auf der Bühne und liebt es, unsinnige Gedichte zu verfassen. **Heinrich Heine** hatte weder Neigung noch Talent für Geldgeschäfte und hat sich deshalb aufs Dichten konzentriert. Dafür wurde er weltberühmt. **Edith Jeske** ist Katzenliebhaberin. Sie ist als Textdichterin und Librettistin mehrfach preisgekrönt und hat die Celler Schule ins Leben gerufen. **Christian Morgenstern** heißt eigentlich Christian Otto Josef Wolff. Er hat eine wunderbare, poetische, winter-grotesken Dichtung geschrieben, die jeder kennt. **Eduard Mörike** war ein Dichter, den man nicht gerne liest, aber die meisten Menschen kennen und dichten gerne, denn seine Gedichte sind so schön geschrieben und war ein so schöner Mensch. **Robert Reinick** hat alle Lieder geschrieben, die er heimlich in der Carus-Verlagsgesellschaft geschrieben hat. **Peter Schirmer** hat alle Lieder geschrieben, die er heimlich in der Carus-Verlagsgesellschaft geschrieben hat. **PS**

