

Gustav  
**MAHLER**

---

**Sinfonie Nr. 2**

4. und 5. Satz / 4th and 5th movement

Urlicht

„Aufersteh'n“

Soli (SA), Coro (SATB)

4 Flauti, 4 Oboi, 5 Clarinetti, 4 Fagotti

10 Corni, 10 Trombe, 4 Tromboni

Tuba contrabbasso, Percussione, 2 Arpe, Organo

2 Violini, Viola, Violoncello, Contrabbasso

Klavierauszug / Vocal score

Nicholas Kok



---

Carus 23.802/03

# Inhalt / Contents

Text	2
3. Satz, ab <b>54</b> 3th movement, from <b>54</b> onwards	4
4. Satz „Urlicht“ 4th movement “Urlicht”	6
5. Satz, ab <b>29</b> 5th movement, from <b>29</b> onwards	10
Nachwort / Afterword	28

Zu diesem Werk liegt folgendes Aufführungsmaterial vor:  
Klavierauszug (Carus 23.802/03),  
Chorpartitur (Carus 23.802/05).

The following performance material is available:  
vocal score (Carus 23.802/03),  
choral score (Carus 23.802/05).

## Text

### 4. Satz: „Urlicht“

*Alto solo*

O Röschen rot!  
Der Mensch liegt in größter Not!  
Der Mensch liegt in größter Pein!  
Je lieber möcht' ich im Himmel sein,  
je lieber möcht' ich im Himmel sein!

Da kam ich auf einen breiten Weg;  
da kam ein Engelein und wollt' mich abweisen.  
Ach nein! Ich ließ mich nicht abweisen!  
Ach nein! Ich ließ mich nicht abweisen:  
Ich bin von Gott und will wieder zu Gott!

Der liebe Gott, der liebe Gott  
wird mir ein Lichtchen geben,  
wird leuchten mir  
bis in das ewig selig Leben!

*Text nach „Des Knaben Wunderhorn“*

### 4th movement: “Urlicht”

*Alto solo*

O little red rose!  
Man lies in greatest need!  
Man lies in greatest pain!  
How much rather would I be in heaven,  
how much rather would I be in heaven!

There I came upon a broad path;  
there came an angel and wanted to block my way.  
Ah no! I did not let myself be turned away!  
Ah no! I did not let myself be turned away:  
I am of God, and to God I shall return.

Dear God, dear God  
will grant me a small light,  
will light my way  
to the eternal, blissful life!

*Text after “Des Knaben Wunderhorn”*

## 5. Satz: „Aufersteh'n“

*Soprano solo und Coro*

Aufersteh'n, ja aufersteh'n wirst du,  
mein Staub, nach kurzer Ruh!  
Unsterblich Leben! Unsterblich Leben  
wird, der dich rief, dir geben!

Wieder aufzublüh'n, wirst du gesä't!  
Der Herr der Ernte geht  
und sammelt Garben  
uns ein, die starben!

*Alto solo*

O glaube, mein Herz! O glaube:  
Es geht dir nichts verloren!  
Dein ist, ja dein, was du gesehnt!  
Dein, was du geliebt, was du gestritten!

*Soprano solo*

O glaube: Du wardst nicht  
umsonst geboren!  
Hast nicht umsonst gelebt, gelitten!

*Coro und Alto solo*

Was entstanden ist,  
das muss vergehen!  
Was vergangen, auferstehen!

Hör' auf zu beben!  
Bereite dich, zu leben!

*Soprano solo und Alto Solo, ad lib.: Alto (Coro)*

O Schmerz! Du Alldurchdringer!  
Dir bin ich entrungen  
O Tod! Du Allbezwinger!  
Nun bist du bezwungen!

Mit Flügeln, die ich mir errungen,  
in heißem Liebesstreben  
werd' ich entschweben  
zum Licht, zu dem kein  
Aug' gedrunge!

*Coro*

Mit Flügeln, die ich mir errungen,  
werde ich entschweben!  
Sterben werd' ich, um zu leben!

*Soprano solo, Alto solo und Coro*

Aufersteh'n, ja aufersteh'n wirst du,  
mein Herz, in einem Nu!  
Was du geschlagen,  
zu Gott wird es dich tragen!

*Text: Friedrich Gottlieb Klopstock (Strophen 1 und 2)  
und Gustav Mahler*

## 5th movement: "Aufersteh'n"

*Soprano solo and choir*

Arise, yes, you will arise,  
my dust, after short rest!  
Eternal life! Eternal life  
will be given you by Him who called you.

To bloom again are you sown!  
The lord of the harvest goes  
and gathers in, like sheaves,  
us who died.

*Alto solo*

O believe, my heart, oh believe,  
nothing will be lost to you!  
Yours is that you have desired,  
yours, what you have loved, what you have struggled for.

*Soprano solo*

O believe! You were not  
born in vain!  
Have not lived in vain, suffered in vain!

*Choir and alto solo*

What was created  
must perish!  
What has perished must rise again!

Cease from trembling!  
Prepare yourself to live!

*Soprano solo and alto solo, ad lib.: alto (choir)*

O Sorrow, all-penetrating!  
I have been wrested away from you!  
O Death, all-conquering!  
Now you are conquered!

With wings that I won,  
in love's fierce striving,  
I shall mount  
to the light to which  
no sight has penetrated.

*Choir*

With wings that I won  
I shall mount!  
I shall die, to live!

*Soprano solo, alto solo and choir*

Arise, yes, you will arise,  
my heart, in an instant!  
What you have conquered  
will bear you to God.

*Text: Friedrich Gottlieb Klopstock (verses 1 and 2)  
and Gustav Mahler*

# Sinfonie Nr. 2

1., 2. Satz: tacet

3. Satz, ab 54 / from 54 onwards

Gustav Mahler (1860 –1911)  
Klavierauszug: Nicholas Kok (\*1962)

54

545 **Tempo I (In ruhig fließender Bewegung)**

- 4 Flauti, 3 Oboi
- 5 Clarineti
- 3 Fagotti
- 6 Corni, 4 Trombe
- 4 Tromboni
- Tuba contrabbasso
- Percussione
- 2 Arpe, Archi

Musical score for measures 545-548. The score is in 3/8 time and B-flat major. The upper staff (treble clef) is for Violins (Va, Vc) and features a melodic line with a crescendo leading to a *pp* dynamic. The lower staff (bass clef) is for Contrabass (Cb) and features a rhythmic accompaniment. Dynamic markings include *mf* and *pp*. Instrumentation changes are noted as (Rute), +VI II, and VI I.

549

Musical score for measures 549-553. The upper staff (treble clef) is for Violins (Va) and features a melodic line. The lower staff (bass clef) is for Violins (Vc) and Contrabass (Cb). Dynamic markings include *pp*. Instrumentation changes are noted as Va, Vc, Timp (Rute) and Vc, Cb.

554

Musical score for measures 554-558. The upper staff (treble clef) is for Violins (VII) and features a melodic line. The lower staff (bass clef) is for Contrabass (Cb) and features a rhythmic accompaniment. Dynamic markings include *pp*. Instrumentation changes are noted as VII and VII II.

559

Musical score for measures 559-563. The upper staff (treble clef) is for Violins (VII) and features a melodic line. The lower staff (bass clef) is for Flutes (Fl), Clarinets (Clt), Bassoons (Fg), and Horns (Cor), with Violins (+Vc) also indicated. Dynamic markings include *pp* and *Picc*. Instrumentation changes are noted as VII and Picc.

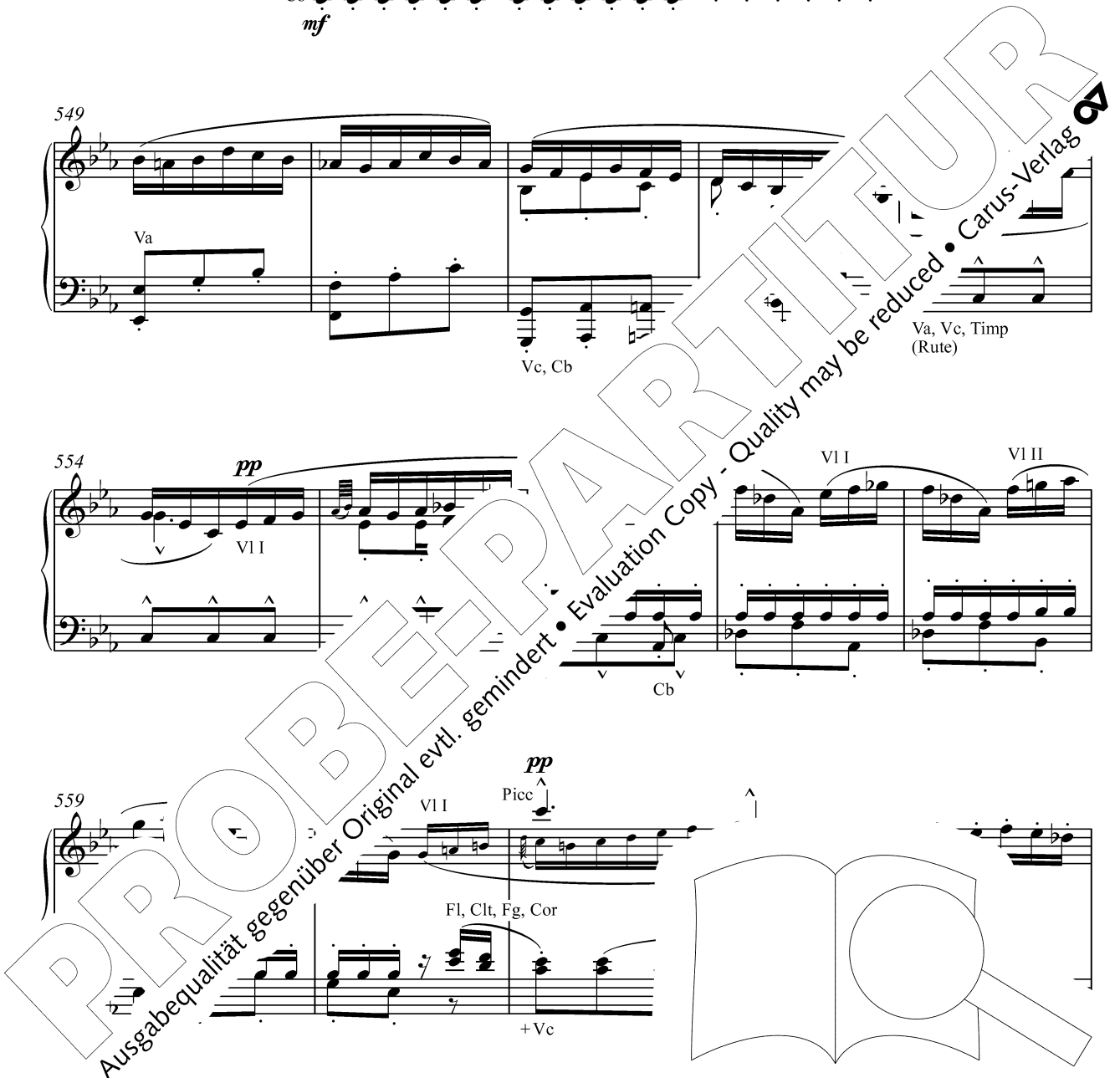

564

VII

Clt, Fg, Va, Vc

Timp

569

VI II

Fl, Ob, VI

ff p ff

Clt, Va, Vc

Cor

573

ff pp

Cor

Ob, VI II

pp p

Fg, Vc Va

Timp

577

VII

+Vc dim.

# 4. Satz

„Urlicht“

(aus „Des Knaben Wunderhorn“)

**Sehr feierlich, aber schlicht Choralmäßig. Nicht schleppen**  
*durchaus zart*

Alto solo

- 4 Flauti, 3 Oboi
- 3 Clarineti
- 3 Fagotti
- 4 Corni, 3 Trombe
- 4 Tromboni
- Glockenspiel
- 2 Arpe, Archi

O Rös - chen rot!

Archi *ppp* *pp*

Fg, Cor

Fg, Cor, Tr

CFg

Der Mensch l. Not! Der Mensch liegt in

1

ich im

espr.

+ Tr

25

*pp*

2

*rit.*

Him - mel - sein, je lie - ber möcht' ich im Him - mel sein!

*molto espress.*

VI

Ob I

31

*rit.*

*pppp*

36

3 Etwas bewegter

am ich auf

Ob I

Cl I

*p* deutlich

Cor, Glsp, Arpa

*pp*

39

Weg;

VI solo

Glsp

Cor

Cl

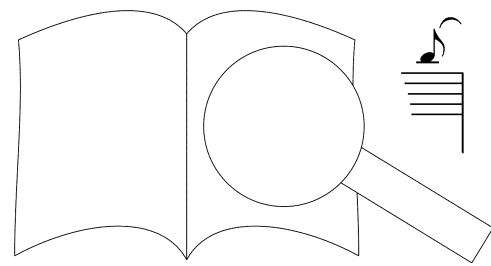

42

4

*pp*

da kam ein

Pic I

*p*

*p*

VI, Va  
Vc

45

En - - ge - lein und wollt' mich ab - wei - s

Pic, 2 VI soli

*pp*

48

*rit.* *leidensch'* *zart*

nein! Ich ließ mich nicht ab -

Pic I

Pic II

Vc

VI solo

Ob

*p*

VI II, Va

*pp*

*pppp*

51

*zart drängend*

! Ich ließ mich nicht ab - wei -

Clt

*p*

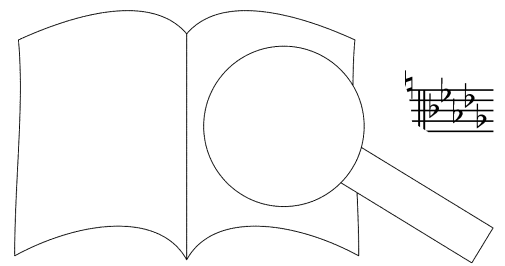

PROBEPARTITUR

Ausgabequalität gegenüber Original evtl. gemindert • Evaluation Copy - Quality may be reduced • Carus-Verlag



5

mit steigendem Ausdruck

bin von Gott und will wie - der zu Gott! Der lie - be Gott, der

*molto espress.*  
VI solo

*p*

*sfpp* VI II, Va

Vc, Cb  
pizz. *p*

rit.

molto rit.

6 Wieder langsam, wie zum Anfang

lie - be Gott wird mir ein Licht - chen ge - - br

+Fl, Ob

*ppp* *espr.* Fl VI

*pp* Vc

*pp*

*ppp*

leuch - ten mir bis in das se - lig

*ppp*

Vc *ppp*

VI *zart*  
*tr*

Arpa *p*

rit.

Le

VI II

*p* *dim.*

5. Satz, ab 29 / from 29 onwards

29 Sehr langsam und gedehnt

Langsam

(aus weiter Ferne)

- 4 Flauti
- 4 Oboi
- 5 Clarinetti
- 4 Fagotti
- 10 Corni
- 6 Trombe
- 4 Tromboni
- Tuba contrab.
- Percussione
- 2 Arpe, Archi
- Organo

448 (wie zuletzt)

Più mosso 30 Quasi Allegro

(wie eine Vogelstimme)

453

457

460

461

PROBENPARTITUR  
Ausgabequalität gegenüber Original evtl. gemindert • Evaluation Copy - Quality may be reduced • Carus-Verlag

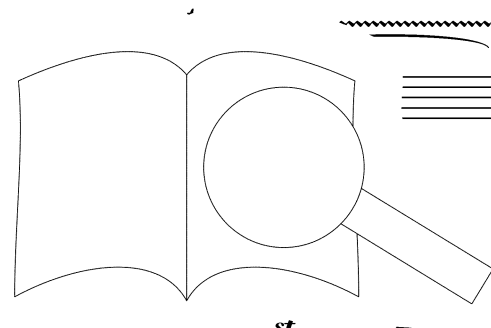

465 *schnell und schmetternd*

Tr I (näher) 3 3

Fl I Pic I *tr*

4 Cor *langsam* 3

Timp *sf* *pp*

467 *schnell*

Pic I

*sich verlierend* (fern) (immer fern und ferner) (fern)

Tr IV

*pp* *pppp*

469 *sich verlierend* *pp* *ppp* *an-kt.*

**31** Langsam. Misterioso rit. a *temp.*

472 *ppp* ohne im Geringsten hervor *rit.* *a tempo*

Soprano solo *ppp* Auf - er - steh'n, n'n wirst du, mein Staub, nach

Soprano *ppp* Auf - er - steh'n wirst du, mein Staub, nach

Alto *ppp* auf - er - steh'n wirst du, mein Staub, nach

Tenore *ppp* n, ja auf - er - steh'n wirst du, mein Staub, nach

Basso *ppp* - er - steh'n, ja auf - er - ch

kur - zer — Ruh! Un - sterb - lich Le - ben!

kur - zer — Ruh! Un - sterb - lich Le - ben!

kur - zer — Ruh! Un - sterb - lich Le - ben!

kur - zer — Ruh! Un - sterb - lich Le - ben!

kur - zer — Ruh! Un - sterb - lich

VII + Va *pp*

Vc, Cb *pp*

32

Un - sterb - lich Le - t *sehr* f, — dich rief, — dir *ervortretend* *pp*

Un - sterb - lich *ppp* wi — dich rief, — dich rief, — dir *ppp*

Un - *pppp* wird, der — dich rief, — dich rief, — dir *pppp*

Le - ben wird, der dich rief, — dir

erb - lich Le - ben wird, *pp*

FII, O

Trb *pp*

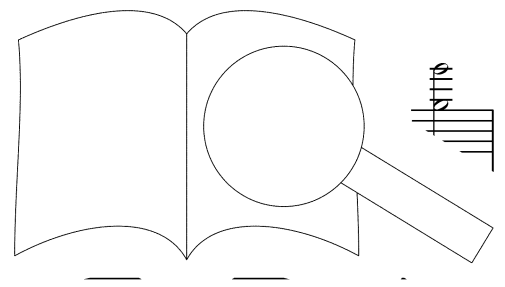

PROBENPARTITUR

Evaluation Copy - Quality may be reduced • Carus-Verlag

Ausgabequalität gegenüber Original evtl. gemindert

*innig*

**33** Sehr breit

ge - - - - - ben!

*pppp*

ge - - - - - ben!

*pppp*

ge - - - - - ben!

*pppp*

ge - - - - - ben!

*pppp*

ge - - - - - ben!

*pppp*

*pppp*

*sf ppp*

*sempre ppp*

Tr I

Tr I

Cor

Cor

Vc, Cb

*ppp*

Fl, Ob, Clt, Cor

*pp* pizz.

*mf*

Fl

*p* Ob, Clt

Trb

*pp*

Ob

VI

Cor

Trb

*molte*

Fl, Clt

*p*

*mf*

*p*

*p*

Vc, Cb

*p*

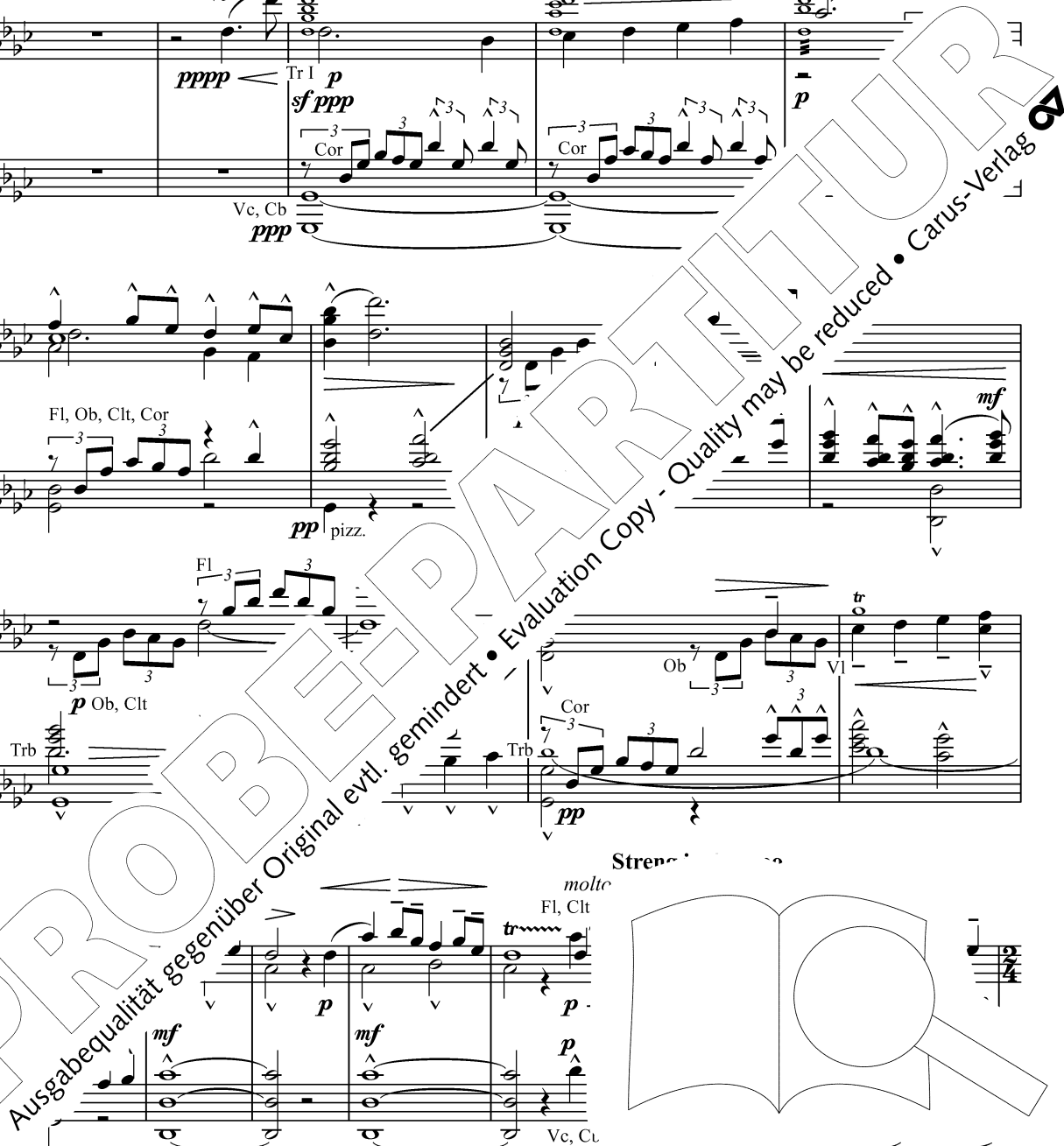

35 **Langsam. Nicht schleppen**

512

Soprano solo

*pp*

Wie-der auf - zu - blüh'n, wirst

*pp*

Wie-der auf - zu - blüh'n, wirst

*pp*

Wie-der auf - zu - blüh'n, wirst

*ppp*

Wie-der auf - zu - blüh'n, wirst du ge - sä't! Wie-der auf - zu - blüh'n, wirst

*ppp*

Wie-der auf - zu - blüh'n, wirst du ge - sä't! Wie-der auf - zu - blüh'

*pppp*

521

du ge - sä't! \_\_\_\_\_

Ern - te geht \_\_\_\_\_

du ge - sä't! \_\_\_\_\_

Der Herr der Ern - te geht \_\_\_\_\_

du ge - sä't! \_\_\_\_\_

Der Herr der Ern - te geht \_\_\_\_\_

du ge

Der Herr der Ern - te, der Herr der Ern - te geht \_\_\_\_\_

Der Herr der Ern - te, \_\_\_\_\_

VII

*ppp*

Va

sempre *pppp*

Zurückhaltend  
dem Chor nachgeben  
hervortretend

37

a tempo

529

*p* und sam - melt Gar - ben uns ein, die star - ben!  
*ppp* 3  
und sam - melt Gar - ben uns ein, die star - ben!  
*ppp* 3  
und sam - melt ein, die star - ben!  
*ppp*  
und sam - melt Gar - ben uns ein, die star - ben!  
*ppp*  
und sam - melt ein, die star - ben!

Tr I  
*pp* Tr  
*fp* VI

537

Ob, Clt  
*pp* Fl, VI

543

*ppp* VI I *zart*  
*pp* + Fl, Ob  
Zurückhaltend  
Vc, Cb  
Cor

549

*ppp*  
*ppp*  
Vc  
Nicht schleppend

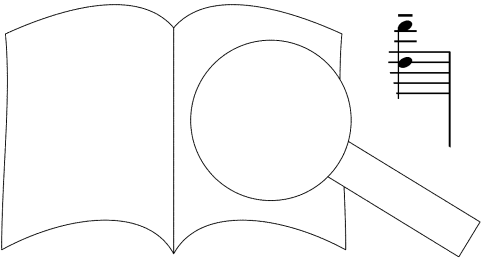

39 Etwas bewegter (aber nicht eilen)  
Halbe taktieren

556 Alto solo

*p* *schlicht*  
O glau - be,

Fl

Va *sf*

Cor ingl *p*

*ppp* *ppppp*

563

mein Herz! O glau - be:

*v molto espr.*

Vc, Cb  
pizz. *pp*

570

nichts ver - lo - - ren! ist, dein, -

Ob I, Clt I

VI II, Va *fp*

*pp* *fp* *pp*

Vc

576

Etwas drä-

was du ge - sehnt! -

Fl, Ob *pp*

Clt *pp*

*fp*

*espr. p.c. ento*

PROBEPARTITUR  
Ausgabequalität gegenüber Original evtl. gemindert • Evaluation Copy - Quality may be reduced • Carus-Verlag



mit Ausdruck

Noch mehr drängend

Dein, — was du ge - liebt, was — du ge - strit - ten!

Tr I *molto portamento*

Vc, Cb *pizz.* **p**

mit Ob I, Va **p**

leidenschaftlichem Ausdruck

(+ Clt, Cor) **f** *accel.* **p** **f** **ff**

VI II (+r)

Soprano solo

sempre accel.

(+ VII I) **f** **p dim.** **ppp**

Nicht schlep

wie zuletzt

im

bewegter

Nicht schleppen

nicht hinaufziehen, nicht schleppen

um - sonst — ge - bo - ren!

Cor VII II **ppp**

610

ge - lit - ten!

Ob I *p espr.*

VI solo *pp*

Ob I *ppp*

Va VI solo

*ppp*

616

Wieder etwas zurückhaltend (Viertel taktieren)

Coro

*pp* zurückhaltend

Was ent -

*pp* zurückhaltend

Was ent -

*ppp*

*pp* glissando

Arpa

618

42 Langsamer. Misterioso (Viertel taktieren)

stan - den

sta

auf - er - ste - hen!

Was ver - gan - gen, auf - er - ste - hen!

se - hen! Was ver - gan - gen, auf - er - ste - hen!

muss ver - ge - hen! Was ver - ge - hen! ste - hen!

Trb + Tuba

*pp* *pp* *f*

Zurückhaltend

43 Langsamer. Misterioso

625

Alto solo

ppp ohne hervortreten

Hör' auf zu be -  
Hör' auf zu be -  
Hör' auf zu be -  
Hör' auf zu be - ben! Hör' auf zu be -  
Hör' auf zu be - ben! Hör' auf zu

ri - te - nu - to

Cor I, II  
Cor IV, VI

633

Schneller

Langsamer

ritard

ben! Be - rei - te dich zu le - ben!  
ben! zu le - ben!  
ben! ei - dich zu le - ben!  
ben! Be - rei - te dich zu le - ben!  
ben! Be - rei - te dich zu le - ben!

Be - rei - te dich zu le - ben!

44 Mit Aufschwung, aber nicht eilen (♩ wie zuletzt ♩)

640

Soprano solo

Alto solo

O Schmerz! — Du All-durch - drin - ger!

Alto ad libitum

O Schmerz! — Du All-durch - drin - ger!

Coro

647

O Tod! — Du

du be-zwun - gen, — be -

Dir bin ich ent - run - gr

O Tod! — Du All - be -

Dir bin ich e.

sempre *p*

*pp* Trb

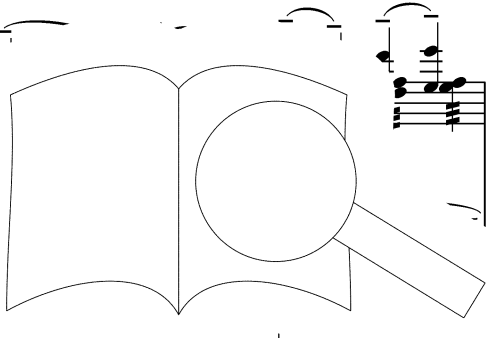

*p espr.*

zwun - gen! Mit Flü - geln, die ich mir er - run - gen, in

zwin - ger! Nun bist du be - zwun - gen! Mit Flü - geln, die ich mir er -

*p*

*ppp subito*

*p*

Va, Fg  
Arpa

*pp*

hei - ßem Lie - bes - stre

ich \_\_\_\_\_ ent -

run - gen, stre - ben werd' \_\_\_\_\_ ich ent -

*cresc.*

*ppp*

PROBEPARTITUR

Ausgabequalität gegenüber Original evtl. gemindert • Evaluation Copy - Quality may be reduced • Carus-Verlag

Nicht schleppen

46 **Langsam**  
(wie zuletzt)

666

*p* *pp*

schwe - ben zum Licht, \_\_\_\_\_ zu dem kein Aug' ge - drun - gen!

*p* *pp*

schwe - ben zum Licht, \_\_\_\_\_ zu dem kein Aug' ge - drun - gen!

Basso

*ppp*  
sehr zart

Mit Flü - geln,

*p* *pp*

Fl I, VI I *p*

VI'

Va

+ Cor

*pp*

673

Coro

ktic  
mal. (noch nicht beschleunigen)

geln, die ich mir er - run - gen,

die ich ...

- de - ich ent - schwe - ben!

*sempre pp*

Va  
*pp*  
Cor I

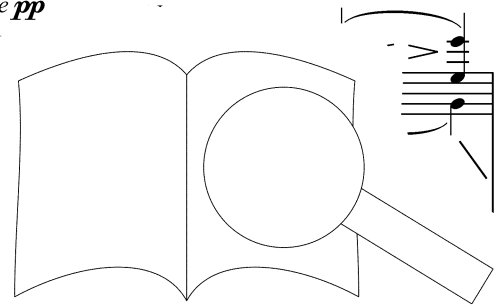

PROBEPARTITUR

Ausgabequalität gegenüber Original evtl. gemindert • Evaluation Copy - Quality may be reduced • Carus-Verlag

wer - de\_\_ ich ent - schwe - ben! Mit Flü - geln, die ich mir er -

Tenore I *pp sehr zart*

Tenore II *mf*

Mit

Fl I, VI II *p*

*ppp*  
Vc *pp* singend

+ VI I

*pp*

Etwas drängend    Langsam steigern

run - gen, wer - de\_\_ ich - - - ben, ent - schwe -

schwe - ben! - - - geln, die ich mir er - run - gen

Flü - ge! - - - run - gen, wer - de\_\_ ich ent - schwe -

Mit *p* *cresc.* *cresc.* *p* *cresc.*

Mit Flü - geln,

+ Fl, Ob

*poco* *a* *poco*

Cor.

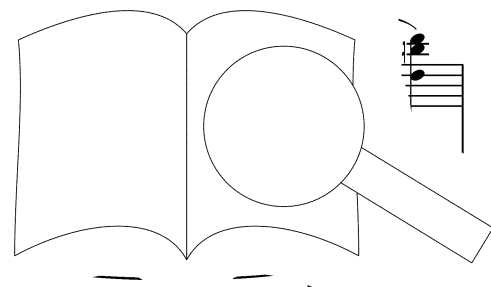

PROBEEPARTITUR

Ausgabequalität gegenüber Original evtl. gemindert • Evaluation Copy - Quality may be reduced • Carus-Verlag

Wieder etwas zurückhaltend

Luft-pause

689

wer - de ich ent - schwe - ben,      wer - de ich ent - schwe - - - ben!

ben,      wer - de ich, - ja - wer - de ich ent - schwe - - - ben!

wer - de - ich - ent - schwe - - - ben!

ben,      werd' ich ent - - schwe - - - ben!

die ich mir er - run - gen, ent - schwe - - - ben!

*cresc.*      *ff*      *p*      *molto cr*      *ff*

*olto cresc.*

47 Più mosso

696

Ster - ben werd' ich,      - - - ben!

Ster - ben wer ich,      - - - ben!

Tenore I, II

Ster - zu le - - - ben!

Ster      u, um zu le - - - ben!

*ff*      *ff*      *ff*      *ff*      *ff*

*VI*      *6 Tr*

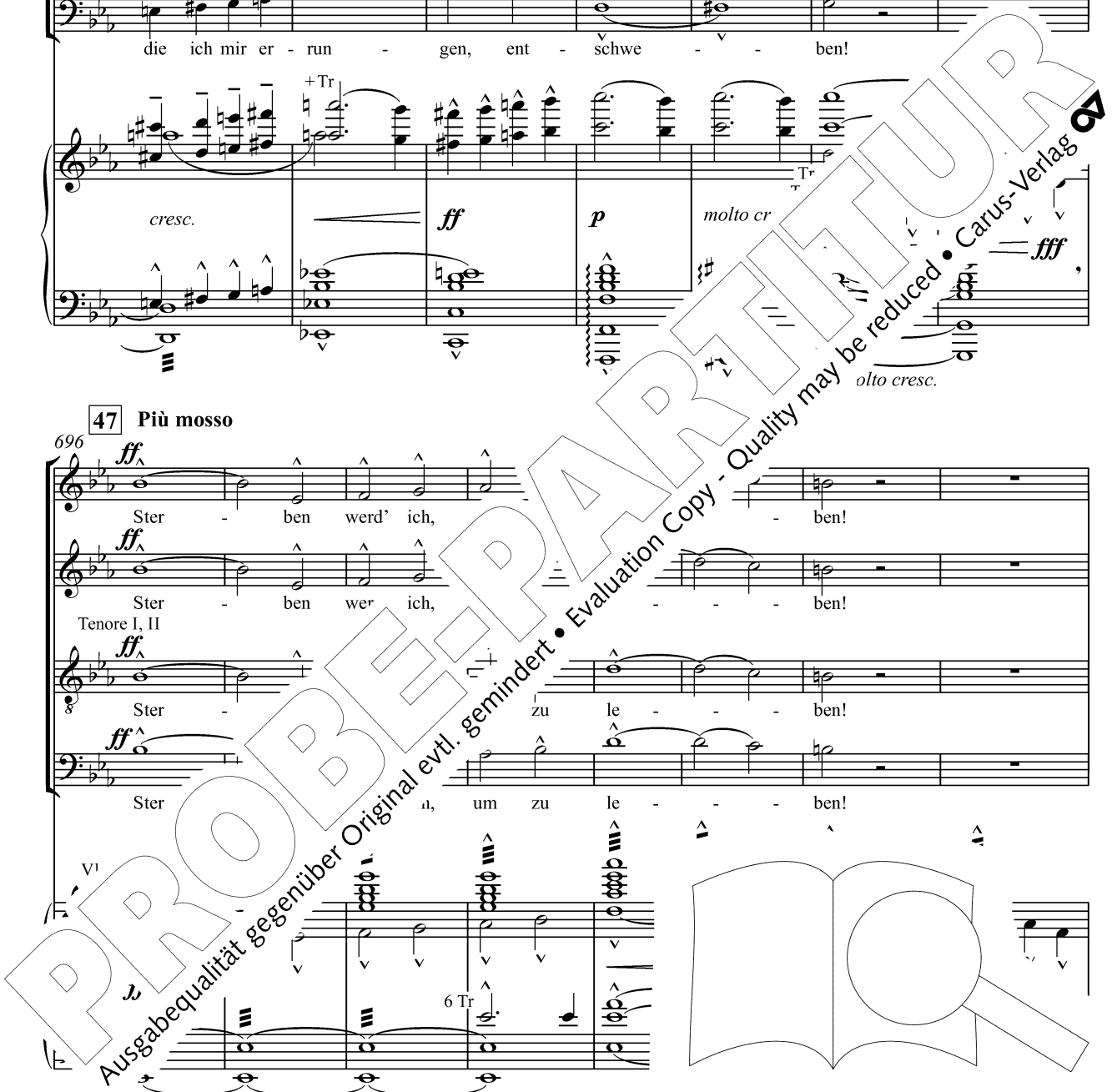



rit.

Ster - ben werd' ich, um zu le - - - - ben!

Ster - ben werd' ich, um zu le - - - - ben!

Ster - ben werd' ich, um zu le - - - - ben!

Ster - ben werd' ich, um zu le - - - - ben!

+ Trb, Tuba

+Fl, Ob, Clt, Fg

Coro

*fff*

48 Pesante (♩ wie früher ♩)

*fff* mit höchster Kraft

Soprano solo

Auf - er - steh'n, ja auf - er - steh'n wirs. in Herz, in

Auf - er - steh'n, ja auf - st du, mein Herz, in

Auf - er - steh'n, ja wirst du, mein Herz, in

Auf - er - steh'n, ja er - steh'n wirst du, mein Herz, in

Auf - er - steh'n, ja er - steh'n wirst du, mein Herz, in

Auf - er - steh'n

ja auf - er - steh'n

(+C)

**Etwas schneller**

ei - nem - Nu! Was du ge - schla - gen, was du ge -

ei - nem Nu! Was du ge - schla - gen, was du ge -

ei - nem Nu! Was du ge - schla - gen, was du ge -

ei - nem Nu! Was du ge - schla - gen, was du ge -

ei - nem Nu! Was du ge - schla - gen, was du ge -

ei - nem Nu! Was du ge - schla - gen, was du ge -

10 Cor. *fff*

+Fg *p*

**49 Wieder zurückhalte**

schla - gen, zu Gott, zu wird es dich

schla - gen, zu Gott. zu Gott wird es dich

schla - gen, zu Gott, zu Gott wird es dich

schla - ger - off zu Gott, zu Gott wird es dich

schla - zu Gott, zu Gott wird es dich

schl - zu Gott, zu Gott. dich

Pic, Ob,  
Cl, Tr, Vl

*p*

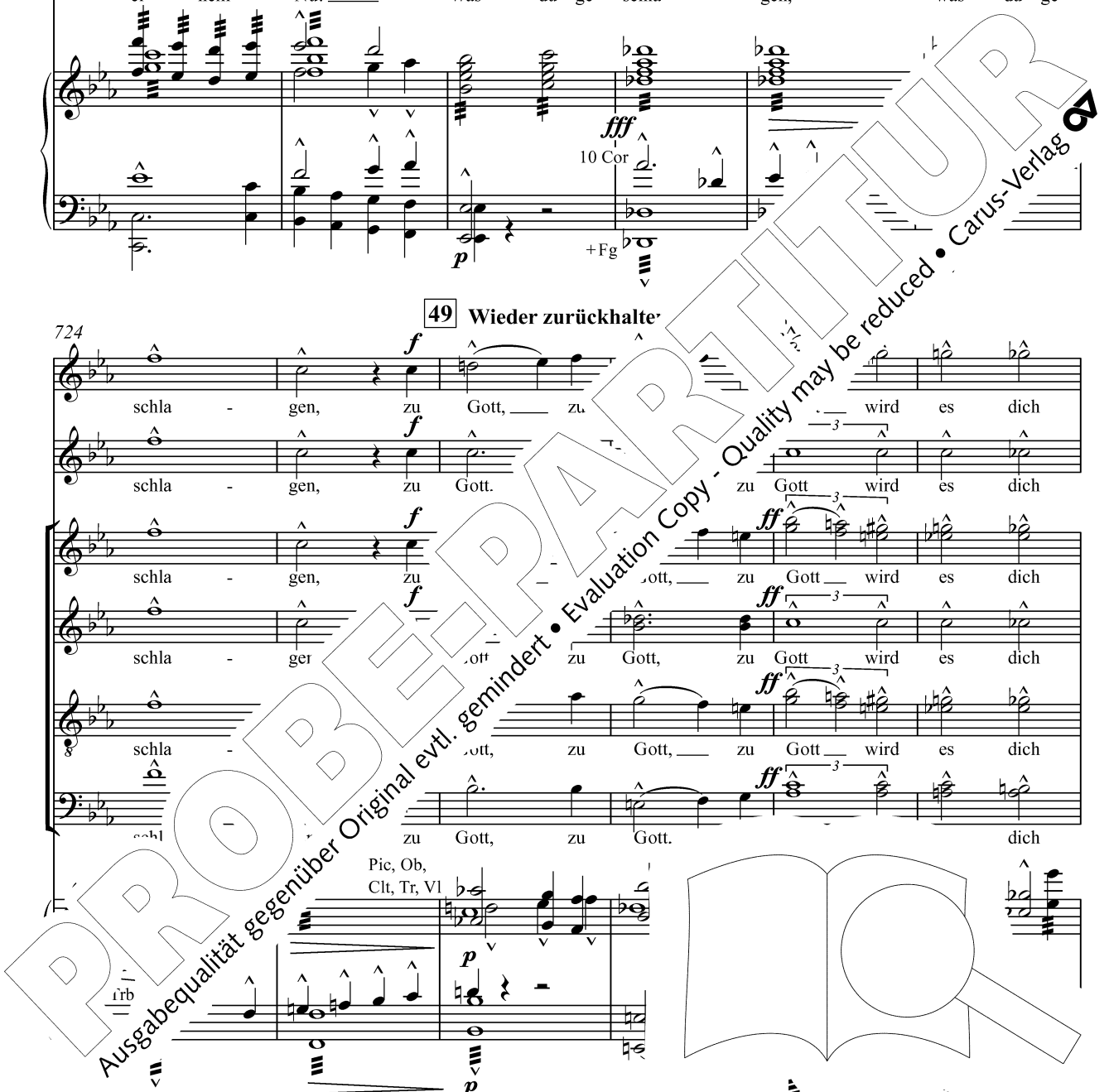

730 **Molto rit.** **fff**

**Etwas bewegter** (langsame Halbe taktieren)

tra - - - gen!

tra - - - gen!

tra - - - gen!

tra - - - gen!

tra - - - gen!

tra - - - gen!

Tr, Trb

VI, Va, Org

ff

fff

+Cor

cresc.

737

Pic, Ob, Clt

50 Più

ff

mf

p

Tr

**Mit höchster Kraftentfaltung. Noch einmal so langsam**

51 Halbe breit taktieren (wie zuletzt)

744

ff Cor, Trb

Cor, Tr'

ff

Tr, Trb

ff

754

f

3en

## Nachwort

In seiner nach einem siebenjährigen Entstehungsprozess 1895 uraufgeführten 2. *Sinfonie* verschmolz Gustav Mahler unterschiedliche Werkkonzepte, die er bisher in je eigenständigen Kompositionen erprobt hatte: Der erste Satz mit dem ursprünglichen Titel „Todtenfeier“ ist als sinfonische Dichtung konzipiert, es folgt ein Tanzsatz mit einem charakteristischen Menuettthema. Der dritte Satz basiert auf dem Klavierlied „Des Antonius von Padua Fischpredigt“, beim vierten Satz handelt es sich um das Orchesterlied „Urlicht“ für Alt, der Text stammt ebenfalls aus „Des Knaben Wunderhorn“. Der fünfte Satz ist eine Vertonung und Weiterdichtung des Klopstock-Gedichtes „Die Auferstehung“ für Sopran- und Alt solo mit gemischtem Chor. Mahler schuf ein Werk in der von Beethoven begründeten Tradition der Vokalsinfonik, das trotz der Herausforderungen in Umfang und Besetzung zu seinen beliebtesten Kompositionen gehört.

Ich begegnete Mahlers 2. *Sinfonie* zum ersten Mal, als ich Simon Rattles Eröffnungskonzert als Music Director des City of Birmingham Symphony Orchestra besuchte: Sie hat mich ganz einfach umgehauen! Ich hatte „Mahler 2“ noch nie zuvor gehört, und ich war in keiner Weise auf das vorbereitet, was ich hören würde. Die Wirkung des ersten Satzes auf mich war gewaltig. Doch als wir den fünften Satz erreichten, fühlte ich mich völlig überwältigt: Nie zuvor hatte ich Musik von so unmittelbarer und überzeugender emotionaler Kraft erlebt. Umso mehr freute ich mich, als ich die Gelegenheit erhielt, einen Klavierauszug des vierten und fünften Satzes der 2. *Sinfonie* für Carus zu schreiben. Obendrein war es ein wunderbarer „Vorwand“, das Stück endlos oft zu hören!

In diesem Klavierauszug habe ich mich dafür entschlossen, möglichst viele Informationen zu geben. Selbstverständlich kann ein Klavier nicht den ganzen Reichtum der Orchestrierung abbilden, aber ich habe versucht, die Details und Farben wie möglich beizubehalten. Ich habe immer auch die für einen Klavierauszug nötige Praktikabilität im Blick, vor allem die Spielbarkeit. Es gibt gelegentlich Passagen, die ein Pianist wie ein Rachmaninow haben muss, aber ich hoffe, dass ich es als Korrepetitor erlauben darf, sie zu scheiden zu dürfen, was ich natürlich nicht tun möchte!

Der Klavierauszug wird für Solistinnen und Solisten sowie Chorsängerinnen und Chorsänger für die beiden Vokalsätze der Sinfonie geschrieben. Ich hoffe, dass Sie einen sicheren und angenehmen Sinn zu gewährleisten können. Am Ende des dritten Satzes habe ich die üblichen Orchesteranweisungen hinzugefügt, sodass Klavierauszug und Notenausgaben übereinstimmen.

Stuttgart, im Oktober 2019  
Nicholas Kok  
Carus-Verlag

Nicholas Kok

## Afterword

In his *2nd Symphony*, premiered in 1895 after a seven-year gestation period, Gustav Mahler combined different work concepts which he had previously tried out in various independent compositions: the 1st movement with the original title “Todtenfeier” was conceived as a symphonic poem, followed by a dance movement with a characteristic minuet theme. The 3rd movement is based on the song for voice and piano “St Anthony of Padua’s Sermon to the Fishes,” the 4th movement is the orchestral song “Urlicht” for alto, also with a text from “Des Knaben Wunderhorn,” and the 5th is a setting and elaboration of the Klopstock Ode “Die Auferstehung” for soprano and alto solo with mixed chorus. Mahler created a work in the vocal-symphonic tradition founded by Beethoven and, despite its challenges in extent and scoring, it remains one of his most popular compositions.

I first encountered Mahler's *2nd Symphony* at Simon Rattle's opening concert at the City of Birmingham Symphony Orchestra. It blew me away! I had never heard it and hadn't prepared myself in any way for what I was about to hear. The impact of the first movement was immense. How powerful and moving the fifth movement that follows is! I had never beforehand experienced such a direct and persuasive emotional appeal. I had the chance to do the piano reduction of the fourth and fifth movements of the *Symphony* for Carus. Anything else it was wonderful to be able to return to the piece endlessly!

I have chosen to give as much information as possible. Naturally, a piano cannot wholly imitate Mahler's orchestration: however, I have tried to include as much detail and colour as possible, whilst also keeping a very careful eye on the practical elements of the score that are so important, notably playability! Of course, the occasional passage where one might wish to have the hands of a Rachmaninoff: I can only say that when I worked as a répétiteur, I found it far more enjoyable being allowed to make the odd decision for myself in respect of what to play or not to play!

This vocal score is aimed in particular at soloists and choral singers who wish to practise the two vocal movements in this work, the fourth and fifth. In addition, in order to help secure a clean and confident entry at the attacca beginning of the 4th movement, we have included the final section of the 3rd movement which is present in most of the orchestral editions. I hope that so that the vocal score is as clear as possible, most other editions are not included.

Stuttgart

Nicholas Kok

