

# Nicolai

## Deum

Soli e Coro SATB / SATB

2 Flauti, 2 Oboi, 2 Clarinetti

2 Fagotti, Contrafagotto

2 Corni, 3 Tromboni, T<sup>r</sup>

2 Violini, Viola, Violoncello

Contrabbasso

herausgegeben von

Klaus Reiter

Urtext

Partitur

Carus

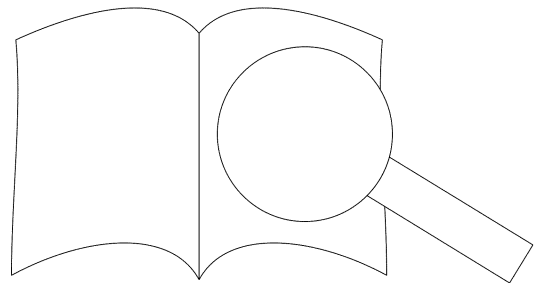

Ausgabequalität gegenüber Original evtl. gemindert • Evaluation Copy - Quality may be reduced • Carus-Verlag

# Inhalt

Vorwort / Foreword / Avant-propos	III	
1. Coro (SATB) Te Deum laudamus <i>Herr Gott, dich loben wir</i>	2	116
2. Terzetto (Soprano, Tenore, Basso solo) Tibi omnes angeli <i>Dir lobsingt der Engel Schar</i>	17	129
3. Coro (Soli e Coro SSAATTBB) Sanctus, Sanctus, Sanctus <i>Heilig, heilig, heilig</i>	25	
4. Coro (SATB) Pleni sunt coeli et terra <i>Himmel und Erde</i>	35	
5. Coro (SATB/Chor) Te gloriosus <i>Dich preisen wir, o Herr, den ehmwürdigen Apostel</i>	49	
6. Coro (Soprano solo) <i>...lichkeit</i>	60	
7. Coro (Soprano solo) <i>... ad liberandum ...r, du kamst zu lösen</i>	67	
8. Coro (SATB/SATB) Tu devicto mortis aculeo <i>Du zerbrachest mächtig des Todes Pfeil</i>		
9. Sestetto con Coro (Soli SSATBB, Coro S.) Judex crederis esse venturus <i>Herr Gott, einst wirst du kommen</i>		
10. Coro (SATB) Aeterna fac cum sanctis <i>O lass uns einst mit den Heiligen</i>		
11. Recitativo (Basso solo) Salvum fac nos Domine <i>Wende dich um uns, Herr Gott</i>	115	
12. Coro (Soprano, Tenore, Basso solo) Miserere Domine <i>O leite gnädig uns</i>	129	
13. Coro (Soprano, Alto, Tenore, Basso solo) Miserere Domine <i>Sei uns gnädig</i>	132	
14. Quartetto (Soprano, Alto, Tenore, Basso solo) Miserere Domine <i>Sei uns gnädig</i>	132	
15. Coro (SATB) In te, Domine, speravi <i>Auf dich hoffen wir, Allmächtiger</i>	135	
Kritischer Bericht		169

Zu diesem Werk liegt folgendes Aufführungsmaterial vor:  
Partitur (Carus 27.193), Klavierauszug (Carus 27.193/03),  
Chorpartitur (Carus 27.193/05),  
komplettes Orchestermaterial (Carus 27.193/19).

This work includes the following performance material:  
full score (Carus 27.193), piano reduction (Carus 27.193/03),  
chorus score (Carus 27.193/05),  
complete orchestral material (Carus 27.193/19).

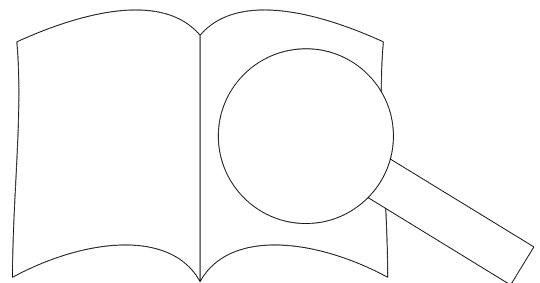

# Vorwort

„Freu Dich, dass Du Großvater eines für alle Ewigkeiten bestehenden Te Deums geworden bist“<sup>1</sup>, schrieb Otto Nicolai begeistert am 3. März 1832 in einem Brief an seinen Vater – zu einem Zeitpunkt, als sein neuestes Werk noch gar nicht vollendet war. Doch fällt die Entstehung des *Te Deum* in eine äußerst produktive Schaffensphase Nicolais und dauerte insgesamt keine drei Monate. Im selben Jahr noch füllte der Komponist etliche weitere Bögen Notepapier: So entstanden noch mehrere Lieder, zahlreiche Männerchöre und auch seine *Messe Nr. 1 in D-Dur*.

Otto Nicolai, der am 9. Juni 1810 in Königsberg geboren worden war, lebte nun seit knapp vier Jahren in Königsberg, ne sechzehn Jahre alt, war er vor seiner Einweisung in die harschen Erziehungsmethoden geflohen. Er hatte sich nach zweijähriger Wanderschaft 1828 in die preussische Hauptstadt erreicht. Hier erhielt er eine Ausbildung bei Carl Friedrich Zelters ein Instrumentalstudium sowie eine Ausbildung am Königlich-Preussischen Hoftheater in der Opern- und Kammermusik. Zudem schloss er sich verschiedenen Gesangsvereinigungen an, so beispielsweise der Sing-Akademie zu Berlin. Nach dem Abschluss seiner Ausbildung versuchte er sich in Konzerten nicht nur als Pianist zu profilieren – er trat auch als Violoncellist und als Sänger öffentlich in Erscheinung. Bei Aufführungen der Passionen Johann Sebastian Bachs und ebenso bei Mozarts *Requiem* in Wien.

Sein *Te Deum* vollendete Nicolai am 30. März 1832<sup>3</sup>. Aufführungen hatte er es ursprünglich „als Dankfest für den Abzug der Cholera aus Preußen“<sup>4</sup>: Angst und Schrecken hatte die Seuche verbreitet, die im August des vorangegangenen Jahres in Berlin ausgebrochen war. Erstmals erklang das *Te Deum* in der Berliner Sing-Akademie sch 27. April 1832, jedoch unter Ausschluss der Öffentlichkeit. Nicolai wollte sein *Te Deum* aber einem breiteren Publikum bekannt machen und ersuchte daher um die königliche Genehmigung für ein öffentliches Konzert in der Garnisonkirche. Bereits Mitte Juni konnte er dies mitteilen, dass die Bewilligung dazu gegeben wurde. Das Stück allerdings erst im Sommer nicht geeignet dazu. Im Herbst des Jahres kam die erste Aufführung zustande. Nicolai hatte den Eindruck, dass die Aufführung nicht so gut verlief, und nach seiner Rückkehr nach Königsberg dem Leipziger Verleger Raimund Dittmer die Aufführung des *Te Deums* in Berlin mitteilen wollte. Dittmer lehnte dies ab und schickte die Partitur hinaus-schieben, da die Aufführung in der Kirche schon zu kalt und unangebracht war.

Sein *Te Deum* wurde im nächsten Jahr, und erst am 29. Mai 1833, in Königsberg öffentlich von Sängern der Sing-Akademie und Instrumentalisten der königlichen Kapelle unter der Leitung des Komponisten der Öffentlichkeit vorgeführt. Die Aufnahme nahm das Werk überwiegend positiv an. Ein Beispiel dafür ist Ludwlg Rellstab in der Vossischen Zeitung:

Das Tedeum ist ein Studium, gebildetem Geschmack gemessen ist; für die Erfindungskraft sprechen nicht selten ganz eigenthümliche Stellen.

Die Musikalische Zeitung lobte „besonders die Melodie und effectuirende, nur zu anhaltend und durch die Mechanismen verstärkte Orchesterbegleitung“.

Die Dankbarkeit für die Erlaubnis zur Aufführung und das königliche Stipendium überreichte Nicolai gut zwei Wochen nach dem Konzert, am 13. Juni 1833, dem preussischen König Friedrich Wilhelm III. ein in Leder gebunden und mit Gold verziertes Prachtexemplar der Partitur. Kurz vor der Aufführung in der Garnisonkirche bat der König gebeten, ihm seine „erste große Ehrentat zu Füßen legen zu dürfen.“<sup>9</sup>

Noch im selben Jahr wurde Nicolai als Mitglied der preussischen Gesandtschaft nach Wien entsandt. Als er sich daraufhin nach Wien begab, ließ er einen Großteil seiner Partituren, darunter auch sein gesungenes *Te Deum*, zwei weitere Partituren, die für die Violoncell- und Kontrabaßzug sowie alle Stimmhefte mitbringen. Nachdem er dann 1837 Karoline Süssmayr als Hof-Oper geworden war, ließ er sich von seinem Vater einige seiner Partituren nach Wien übersenden.<sup>10</sup> Da er auch um die Aufführung seines *Te Deums* bat, spielte er wohl mit dem Gedanken, einer passenden Gelegenheit ergriffen zu haben. Jedoch kam es zu seinen Lebzeiten nicht zu einer Aufführung.

Nach Nicolais frühem Tod im Jahre 1849 wurde ein Teil seines musikalischen Nachlasses vom Vater an den Sohn übergeben.

<sup>1</sup> Brief an den Vater vom 3. März 1832. Staatsbibliothek zu Berlin – Preussischer Kulturbesitz, Musikabteilung mit Mendelssohn-Archiv (D-B), *Mus. ep. O. Nicolai 14*, zitiert nach: Otto Nicolai, *Briefe an seinen Vater*, hrsg. v. Wilhelm Altmann, Regensburg 1924, S. 23.  
<sup>2</sup> Carus 27.036.  
<sup>3</sup> So notierte es Nicolai auf dem eigenhändigen Titelblatt einer verlorenen Partitur-Abschrift. Vgl. Faksimile, abgedruckt in: Oswald Schrenk, *Almanach des Musikverlages Ed. Bote & G. Bock*, Berlin 1939, S. 77.  
<sup>4</sup> Siehe Fußnote 1, Nicolai, *Briefe*, S. 21.  
<sup>5</sup> Brief an den Vater vom 13. Juni 1832. D-B, *Mus. ep. O. Nicolai 16*, zitiert nach Nicolai, *Briefe*, S. 29.  
<sup>6</sup> Brief an Raimund Dittmer vom 13. Juni 1832. D-B, *Mus. ep. Otto Nicolai 17*, S. 2.  
<sup>7</sup> Königlich-Preussischer Hoftheater.  
<sup>8</sup> *Allgemeine Musikalische Zeitung*.  
<sup>9</sup> Brief an den Vater vom 13. Juni 1832. D-B, *Mus. ep. O. Nicolai 16*, S. 29.  
<sup>10</sup> Brief an den Vater vom 13. Juni 1832. D-B, *Mus. ep. O. Nicolai 16*, S. 29. abgedruckt in: Nicolai, *Briefe*, S. 29.

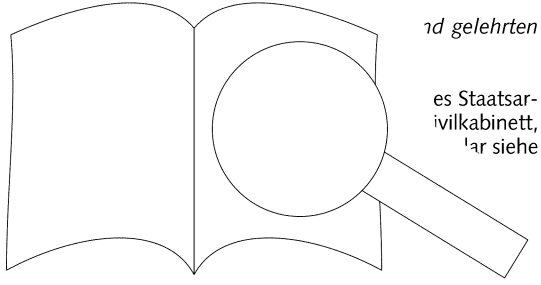

Berliner Musikverlag Bote & Bock veräußert, wo die Manuskripte archiviert und bald vergessen wurden. So galt das *Te Deum* für viele Jahre als verloren.<sup>11</sup> Erst 1938 wurden die Materialien im Verlagsarchiv wiederentdeckt, darunter auch die Partitur-Abschrift, die sich Nicolai einst von seinem Vater zusenden ließ. Diese Abschrift war die Grundlage einer ersten Wieder-Aufführung durch die Sing-Akademie zu Berlin noch im selben Jahr. Ernst Schliepe hatte das Werk für diese Aufführung bearbeitet und „Schwächen“, die seiner Meinung nach in der originalen Instrumentation des Werkes lagen, beseitigt.<sup>12</sup> Am folgenden Jahres erschien dann bei Bote & Bock Schliepes erstellter Klavierauszug; Partiturmateriale der „Schliepe-Fassung“ sind heute teilweise leihweise erhältlich.

Die von Schliepe benutzte Abschrift enthält zahlreiche Eintragungen des Komponisten, die in der letzten Hand“ in den Klavierauszug übernommen wurden. Allerdings waren Nicolais Notizen in der Partitur wohl eher Notizen für eine spätere Überarbeitung, denn sie bringen Satzfehler hinein,<sup>14</sup> die der Komponist bei einer Aufführung sicherlich nicht hätte bemerkt. Nicolai pflegte seine frühen Werke in mehreren Aufführungen (teils auch mehrfach) zu arrangieren. Hier sei seine *Messe Nr. 1 in D-Dur* (Nr. 1 in D-Dur) zu nennen, die er ebenfalls bearbeitete.

Diese Partitur wird daher erstmals die einzige von Nicolai autorisierte Fassung der Uraufführung vorgelegt. Sie ist ein Widmungsexemplar für König Friedrich Wilhelm III. überliefert, das sich nun im Besitz der Berliner Staatsbibliothek befindet.<sup>15</sup> In dieser Abschrift, für die er eigenhändig ein Widmungsblatt drucken ließ,<sup>16</sup> hatte Nicolai eine deutsche Textunterlegung mit roter Tinte eintragen lassen.

Nicolais *Te Deum* steht mit seiner vielsätzigen, abwechslungsreichen Anlage in der Tradition der großen Georg Friedrich Händels. Auffällig ist der große Orchesterapparat, der neben einem Kontrafagott und einer Trompete auch eine Fagotte, eine Klarinette, eine Oboe, eine Violine, eine Viola, eine Violoncelle und ein Kontrabaß enthält. Die formale Anlage offenbart die enge Beziehung zwischen den Stimmen und lässt Nicolais kompositorische Fähigkeiten erkennen. Durch die Sätze 1 bis 5 wird das *Te Deum* in zwei Hälften unterteilt. Jede

Gruppe enthält einen Satz, der zur Gänze in einer Moll-Tonart beginnt, in Moll beginnt und im weiteren Verlauf in die Dur-Tonart wechselt, wo sich folglich die Vorzeichen ändern. Diese Ausgewogenheit spiegelt sich auch in der Besetzung der Stimmen wider. Die erste Hälfte des *Te Deum* besteht in den Sätzen ohne Chor ein Terzett (Nr. 6) und eine Solo-Arie (Nr. 7), also insgesamt aus drei Einzelstimmen in drei Sätzen; in der zweiten Hälfte des *Te Deum* (Nr. 13) und Quartett (Nr. 14) noch das Terzett (Nr. 11) hinzu, sodass auch hier – erneut in drei Sätzen verteilt – sechs einzelne Stimmen erklingen. Jedem birgt jede Hälfte einen Satz, der von Chor und Soli gemeinsam gestaltet wird (Nr. 3 und Nr. 9). Die Zweigliedrigkeit der Großform überträgt sich auch auf die Einzelsätze, die alle einen zweiteiligen Aufbau zeigen.

In der Instrumentation beweist Nicolai ein reiches Instrumentarium und legt eine interessante Besetzung vor, die den Chor – dank der Vielseitigkeit des Kompositionen – zu einer großen Rolle verleiht.

Herausgeber und Verlag: Carus-Verlag, Berlin – Preußische Akademie der Wissenschaften, Berlin, 1993. Preis: 19,90 €.

Leipzig, Februar 2013. Klaus Rettinghaus

<sup>11</sup> Georg Schliepe, *Die Musik des 19. Jahrhunderts*, Berlin 1911, S. 39.

<sup>12</sup> R. Schliepe, „Die ‚Tedeum‘ von Otto Nicolai“, in: *Die Musik*, 1938, S. 51.

<sup>13</sup> Schliepe, *Die Musik des 19. Jahrhunderts*, S. 39. Eine einzelne falsche Antwort innerhalb einer Melodieführung einer Singstimme oder einer Vielparte geführten Instrumente etc.

<sup>14</sup> Schliepe, *Die Musik des 19. Jahrhunderts*, S. 39. Die Provenienz ist ungeklärt. Wahrscheinlich wurde die Abschrift vorher im Königlichen Hausarchiv im Berliner

<sup>15</sup> *NO MAXIMO / FRIDERICIO GUILIELMO III / TE DEUM*. *IN D-DUR* / octo vocibus cum choro duplice / comitante tota orchestra / summa cum veneratione, gratoque animo / d.d.d. / auctor / Otto Nicolai. / Regiomontanus Borussus. / Anno MDCCCXXXII composuit.“

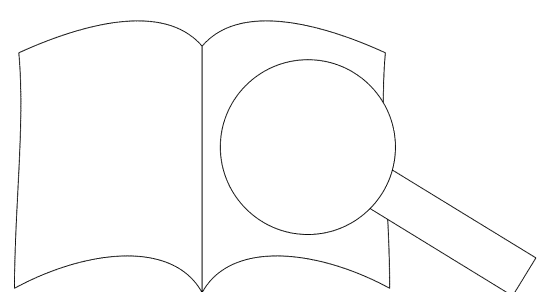

## Foreword (abridged)

"Be glad that you have become the grandfather of a *Te Deum* that will last for all eternity"<sup>1</sup> – thus wrote Otto Nicolai in an effusive letter to his father dated 3 March 1832, at a time at which his newest work had not even been completed. Otto Nicolai, born in Königsberg on 9 June 1810, had at this time been living in Berlin for almost four years. He was not quite sixteen when he fled from his violent father, and was destitute when, after two years peregrinations, he reached the Prussian capital in 1831. Under the mentorship of Carl Friedrich Zelter, Nicolai was granted a modest scholarship to study at the Institut für Kirchenmusik. He also joined several societies, for example, the Sing-Akademie, completing his education, Nicolai tried to make his career not only as a composer – he gave performances as a conductor, as a pianist and singer, singing the solo bass parts in Johann Sebastian Bach's Passions and Mozart's Requiem.

Nicolai completed his *Te Deum* in March 1832.<sup>2</sup> It was originally intended as a feast of gratitude for Prussia's relief from the cholera epidemic: The epidemic, which had broken out in the autumn of the previous year, had spread feverishly throughout the city. The *Te Deum* was first performed at the Sing-Akademie on 27 April 1832, but Nicolai, however, wished to make it available to a wider public and therefore applied for permission for a public concert in the Garrison Church in Berlin. In the middle of June, he was able to inform his father that he had obtained permission, but that "he would only perform the piece in the fall, because summer was not suitable."<sup>4</sup> However, the longed-for performance did not take place in the fall of that year. Nicolai had spent the summer in Poznań, and after his return to Berlin he wrote to the publisher Raimund Härtel in Leipzig: "The performance of the *Te Deum* in Berlin will unfortunately have to be postponed until spring, because the city is already too cold and dark after dinner."<sup>5</sup>

So another six months passed before the *Te Deum* was finally presented to the public at a concert of the Sing-Akademie and members of the Prussian Court. The baton of the young conductor was held by the press reception of the new work. The *Berliner Zeitung*, edited by Ludwig Rellstab, for instance, wrote:

The *Tedeum* bears the stamp of an educated taste and good feeling. The treatment is at all times in accordance with the composer's powers of invention. There are a few quite idiosyncratic passages.

Weeks after the concert, Nicolai was presented to King Friedrich Wilhelm III with an autograph of the score, bound in leather and embossed with the royal coat of arms. He expressed his gratitude for the performance permission and the royal scholarship. Shortly before the concert, Nicolai had asked the king whether he might "be permitted to lay his first larger sacred composition at the king's feet."<sup>7</sup>

In the same year, Nicolai was appointed organist of the chapel of the Prussian Embassy in Rome. When he embarked on his journey, he left most of his sheet music in Prussia. The entire material of the *Te Deum*; however, the piano reduction he had fashioned for himself and all the parts used for the first performance were taken with him. When Nicolai had been appointed organist of the court opera in Vienna, he had his assistant copy some of the compositions left behind in Prussia. He also asked for the score of the *Te Deum* – perhaps he was contemplating the idea of performing this work again on a suitable occasion; but this did not happen during his lifetime.

Soon after Nicolai's early death in 1849, his father sold a large part of his musical estate to the Berlin publisher Bote & Bock, where the manuscripts were archived. Some were forgotten. For many years, the *Te Deum* score was lost.<sup>9</sup> The material was only rediscovered in the archives of the publishing house in 1938, and it was in 1939 which Nicolai had once asked for. Based on this copy, the Sing-Akademie performed a new "first performance" of the *Te Deum*. Ernst Schliepe edited the score, which he cleaned up and eliminated the "weaknesses" of the original instrumentation. The beginning of the following piano reduction was published in the *Schliepe* edition. The score for hire from the publishers Bote & Bock contained numerous annotations, which were included in the *Carus* edition. Nicolai's amendments, however, more of the nature of performance directions, were undertaken at a later date: they concern the setting<sup>12</sup> which the composer would have retained if the work had been

<sup>1</sup> Letter to his father dated 3 March 1832. Staatsbibliothek zu Berlin, Preussischer Kulturbesitz – Musikabteilung mit Mendelssohn-Archiv, *Mus. ep. O. Nicolai 14*, quoted after: Otto Nicolai, *Briefe an seinen Vater*, ed. Wilhelm Altmann, Regensburg, 1924, p. 23. As recorded by Nicolai on the handwritten title page of a lost score copy. Cf. facsimile, printed in: Oswald Schrenk, *Almanach des Musikverlages Ed. Bote & G. Bock*, Berlin, 1939, p. 77.

<sup>2</sup> See Footnote 1, Nicolai, *Briefe*, p. 21.  
<sup>3</sup> Letter to his father dated 13 June 1832, D-B, *Mus. ep. O. Nicolai 16*, quoted after: Nicolai, *Briefe*, p. 29.

<sup>4</sup> Letter to Raimund Härtel dated 19 October 1832, D-B, *Mus. ep. Otto Nicolai 18*.

<sup>5</sup> *Königlich privilegierte Berlinische Zeitung von Staats- und gelehrten Sachen* dated 31 May 1833.

<sup>6</sup> Letter to Friedrich Wilhelm III dated 22 May 1833, Geheimes Staatsarchiv Preussischer Kulturbesitz (D-Berlin), HA Rep. 89 Geh. Zivilkabinett, jüngere Abteilung, dated 22 May 1833, concerning the dedication copy sent to the king.

<sup>7</sup> Letter to Friedrich Wilhelm III dated 22 May 1833, Geheimes Staatsarchiv Preussischer Kulturbesitz (D-Berlin), HA Rep. 89 Geh. Zivilkabinett, jüngere Abteilung, dated 22 May 1833, concerning the dedication copy sent to the king. *O. Nicolai* stated in print-while before the king, amongst others, *Mus. ep. O.*

<sup>8</sup> Letter to Raimund Härtel dated 19 October 1832, D-B, *Mus. ep. Otto Nicolai 18*.  
<sup>9</sup> Georg Schliepe, *Die Musik der Gegenwart*, Leipzig, 1938, p. 39.

<sup>10</sup> Ernst Schliepe, *Die Musik der Gegenwart*, Leipzig, 1938, p. 39.  
<sup>11</sup> *Ibid.*

<sup>12</sup> Parallels between the melodic lines of the vocal parts and the instrumental lines, etc.

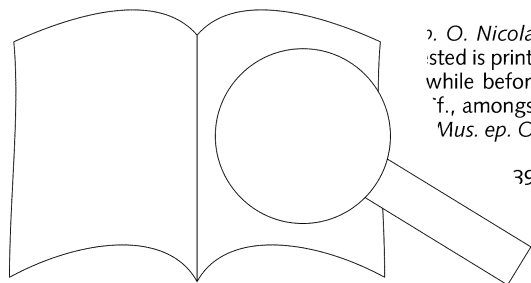

performed again. Nicolai tended to revise his compositions for later performances (in some cases, several times). Both his *Mass No. 1 in D major* and the *Symphony No. 1 in D major*, for example, were radically reworked.

This edition, therefore, is the first to present the only version of the premiere performance authorized by Nicolai. It is contained in the dedication copy for King Friedrich Wilhelm III, which is now housed in the Berliner Staatsbibliothek.<sup>13</sup> This copy – for which he had a special dedication page added – a German text underlay was completed in 1833 by Nicolai himself.<sup>14</sup>

Nicolai's *Te Deum*, with its large number of solo voices and its structure rich in contrast, follows the tradition of George Frederic Handel's settings. The orchestration is unusual and striking: the usual orchestra is expanded by a contrabassoon and a third trombone. The formal structure reveals manifold symmetries. The first movement, demonstrating Nicolai's early mastery of counterpoint, is in C major (nos. 1, 8 and 15) divided into two equal sections. Each section contains a movement which is entirely in a minor key. The first movement which begins in a minor key changes to the major, with a consequent change in signature. This balance is also reflected in the distribution of the solos. In the movements with solo voices, the first half of the *Te Deum* contains, one by one, a duet (no. 6) and one solo aria (no. 7), i.e., two solo voices are used in three movements. In the second half, a recitative (no. 11) is added to the aria (no. 13) and a quartet (no. 14), so that here again six solo voices are allotted to three movements, which means that Nicolai employs the same number of solo voices for two groups of three movements, each of which occurs in half of the work. In addition, each section contains a movement which is sung by choir and soloists (nos. 3 and no. 9). The binary form of the work is also reflected in the single movements, with all binary in structure. Nicolai shows rich inventiveness and presents an interesting, effective composition. The work thanks to the composer's skilled handling of the orchestra overtaxes the choir.

Leipzig, February 2013  
Translation: David Krumpholtz

## Avant-propos

« Réjouissez-vous, le grand-père d'un Te Deum écrit par Otto Nicolai le 3 mars 1832 dans une lettre adressée à son père – à un moment où toute dernière œuvre n'est pas encore terminée. Nicolai, né le 9 juin 1810 à Königsberg, vit pendant ses quatre ans à Berlin. Âgé de seize ans à la mort de son père violent, il était parti de chez lui et s'est réfugié en 1828 sans le sou dans la capitale prussienne de Berlin. À l'âge de deux ans d'errance. Ici, sous la protection de son oncle Friedrich Zelter, il obtient une petite bourse ainsi qu'une formation à l'Institut royal de musique religieuse. Il rejoint en outre différentes associations chorales, par exemple la Sing-Akademie de Berlin. Une fois sa formation achevée, il tente de s'établir sur la scène musicale non seulement en tant que compositeur mais aussi en tant que chef d'orchestre, de pianiste et de directeur de chœur. Il a été préparé des parties solistes de basse et de ténor pour les Passions de Johann Sebastian Bach et de Mozart.

Nicolai achève son *Te Deum* en 1832. À l'origine, il voulait le donner en concert à Berlin, mais la fin du choléra en Prusse et la déclaration de la guerre en août de l'année suivante ont semé la terreur. Le *Te Deum* est représenté trois fois à la Sing-Akademie de Berlin, les 15, 22 et 29 mai 1832, mais à huis clos. Nicolai n'obtient pas l'autorisation royale pour la représentation publique de son *Te Deum* à un concert public à la Garnison de Berlin. L'année suivante, son père que l'autorisation royale voulait toutefois « représenter l'ouvrage étant donné que l'été ne s'y prêtait pas ». L'automne de cette année-là ne voit pas non plus la représentation tant désirée. Nicolai passe l'été à la campagne et de retour à Berlin, il informe l'éditeur de Raimund Härtel : « La représentation du *Te Deum* va malheureusement être repoussée au printemps prochain, car il fait déjà trop froid et trop sombre dans l'église l'après-midi en cette saison. »<sup>5</sup>

Un autre semestre s'écoule donc avant que le *Te Deum* puisse enfin être présenté au public le 29 mai 1833, interprété par des chanteurs de la Sing-Akademie et des membres de la chapelle royale sous la conduite du jeune compositeur. La presse accueille l'ouvrage favorablement dans

<sup>13</sup> Mus. ep. O. Nicolai, no. 10. The provenance has not been clarified. Probably the manuscript is probably housed in the Royal Household Archives in Berlin.  
<sup>14</sup> « OTTO MAXIMO / FRIDERICO GUILLEMO III / TE DEUM / MUS. EP. O. NICOLAI / octo vocibus cum choro duplice / comitante tota orchestra / summa cum veneratione, gratoque animo / d.d.d. / auctor / Otto Nicolai. / Regiomontanus Borussus. / Anno MDCCCXXXIII composuit. »

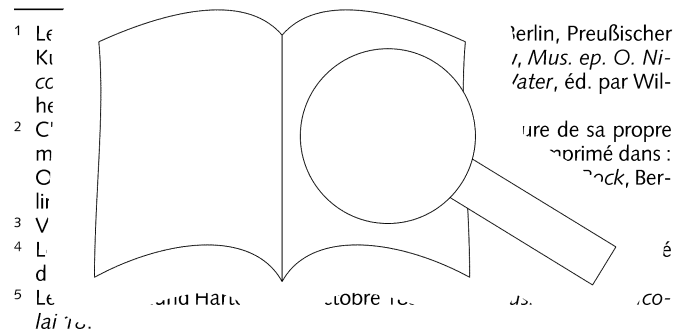

l'ensemble. Ludwig Rellstab écrit par exemple dans le journal « Vossische Zeitung » :

Le *Te Deum* témoigne d'un travail studieux, d'un goût cultivé et d'une bonne connaissance vocale, le traitement des voix étant partout adéquat ; des moments tout à fait originaux qui parlent bien souvent en faveur de l'inventivité du compositeur.<sup>6</sup>

En remerciement pour l'autorisation de représentation et la bourse royale, Nicolai remet au roi de Prusse Frédéric Guillaume III, deux bonnes semaines après le concert du 13 juin 1833, un luxueux exemplaire de la partition en cuir et orné de dorures. Peu avant la représentation dans l'Église de la Garnison, il avait encore prié le pouvoir mettre à ses pieds sa première grande œuvre de musique sacrée. »<sup>7</sup>

La même année, Nicolai se voit conférer le titre de chapelain dans la chapelle de l'ambassade de Prusse à Rome. En route pour l'Italie peu après son départ, une partie de sa musique à Berlin, dont le *Te Deum* : deux autres exemplaires pour piano et sa propre main à : parties vocales et instrumentales de : présentation. Devenu ensuite chef d'orchestre à la cour impériale et royale de Vienne, le compositeur se fait envoyer par son père des copies de ses œuvres restées à Berlin afin de faire à nouveau représenter l'œuvre à cette occasion devait s'y prêter, car il prie son père d'envoyer une partition. Mais cela ne se fit pas pendant la vie de son vivant.

Peu de temps après la mort prématurée de Nicolai en 1849, son père vend une grande partie de sa succession musicale aux éditions berlinoises Bote & Bock où les manuscrits sont archivés et bientôt oubliés. Le *Te Deum* sera donc considéré comme perdu pendant de nombreuses années. Ce n'est qu'en 1938 que le matériel est redécouvert dans les archives de la maison d'édition, dont la copie faite par son père. Cette copie sera la base d'une édition par la Sing-Akademie de Berlin la même année. À cette occasion, Ernst Schliepe avait révélé les « faiblesses » figurant à son original de l'œuvre.<sup>10</sup> Elle paraît chez Bote & Bock et est révisée par Schliepe, partitionnée en « version Schliepe » et de location chez la maison.

La copie présente de nombreuses annotations dans la réduction pour la première main. Toutefois, les annotations dans la partition sont plutôt des corrections antérieures, car elles comportent une écriture<sup>12</sup> que le compositeur aurait évitée lors d'une reprise. Nicolai avait en effet l'habitude de modifier (parfois même plusieurs fois) ses partitions pour des représentations futures. Citons en particulier sa *Messe n° 1 en ré majeur* et la *Symphonie n° 1 en ré majeur* qu'il remania en profondeur. Cette édition offre donc pour la première fois l'opportu-

unité de présenter la création autorisée par Nicolai. Elle est l'exemplaire dédié au roi Frédéric III se trouve aujourd'hui en possession de la bibliothèque de Berlin.<sup>13</sup> Dans cette copie primée spécialement une page de dédicace avait noté un texte allemand à l'encre de sa main.

Nicolai s'inscrit dans la tradition des compositeurs Georg Friedrich Haendel avec sa structure en six mouvements richement variée. On notera l'apport orchestral d'une ampleur inhabituelle : à la distribution ordinaire viennent s'ajouter un contrebasson et une troisième trompette. La structure formelle révèle des relations symétriques variées et laisse reconnaître la remarquable maîtrise de Nicolai. Le *Te Deum* se divise en dix groupes égaux par les mouvements en deux temps (n° 8 et n° 15). Chaque groupe contient entièrement dans une tonalité mineure et se conclut en mineur pour passer ensuite à un mouvement à altérations changeant en consacré. Le *Te Deum* reflète aussi dans la répartition des voix : le duo (n° 2), un duo (n° 3), un trio (n° 4), un duo (n° 5), donc six voix individuelles dans la seconde partie (n° 6) et au quatuor (n° 7) et encore six voix dans la troisième partie (n° 8) et au quatuor (n° 9) et encore six voix dans la quatrième partie (n° 10) et au quatuor (n° 11) et encore six voix dans la cinquième partie (n° 12) et au quatuor (n° 13) et au quatuor (n° 14) et encore six voix dans la sixième partie (n° 15). Les voix sont réparties sur trois groupes : les sopranos (n° 1 et 2), les ténors (n° 3 et 4) et les basses (n° 5 et 6). Les voix de la grande forme se divisent en voix individuelles qui ont tous des rôles distincts dans l'instrumentation, Nicolai fait preuve d'inventivité et présente une composition pleine d'effet qui n'exige jamais trop de la maîtrise artisanale du compositeur.

Le 1er janvier 2013

Klaus Rettinghaus

Téléphone : Sylvie Coquillat

<sup>6</sup> *Königlich privilegierte Berlinische Zeitung von Staats- und gelehrten Sachen (Vossische Zeitung)* du 31 mai 1833.  
<sup>7</sup> Lettre à Frédéric Guillaume III du 22 mai 1833. *Geheimes Staatsarchiv Preussischer Kulturbesitz (D-Bga) I. HA Rep. 89 Geh. Zivilkabinett, jüngere Periode, n° 20955, fol. 103.* Pour l'exemplaire dédié voir note de bas de page 15 et Apparat critique.  
<sup>8</sup> Lettre au père du 14 août 1837. *D-B Mus. ep. O. Nicolai 49.* La lettre avec la liste complète des œuvres dont Nicolai avait besoin est imprimée dans : Nicolai, *Briefe*, p. 206sq. Un certain temps s'écoula cependant avant que Nicolai n'ait en main les notes souhaitées. Cf. e. a. Lettre au père du 28 février 1838 *D-B Mus. ep. O. Nicolai 52*, imprimé dans : Nicolai, *Briefe*, p. 206sq.  
<sup>9</sup> Georg P.  
<sup>10</sup> Ernst P.  
<sup>11</sup> Ibid.  
<sup>12</sup> Parallels dans la partition.  
<sup>13</sup> D-B, /  
 trouva  
 au chi  
 « REC  
 LAUD  
 tra / su  
 Nicolai. / Regiomontanus Bor... / Anno MDCCC...

# Te Deum

Otto Nicolai  
1810–1849

## 1. Coro

Allegro

Flauto I, II

Oboe I, II

Clarinetto I, II  
in Do / C

Fagotto I, II

Contrafagotto

Corno I, II  
in Do / C

Tromba I, II  
in Do / C

Tromba III  
in Do / C

T.

Timpani  
in Do-Sol / c-G

Soprano

Alto

Tenore

Basso

Violino I

v.

Com. (Basso)

Aufführungsdauer / Duration: ca. 45 min.

© 2013 by Carus-Verlag, Stuttgart – CV 27.193

Vervielfältigungen jeglicher Art sind gesetzlich verboten. / Any unauthorized reproduction is prohibited by law.  
Alle Rechte vorbehalten / All rights reserved / Printed in Germany / www.carus-verlag.com

edited by Klaus Rettinghaus

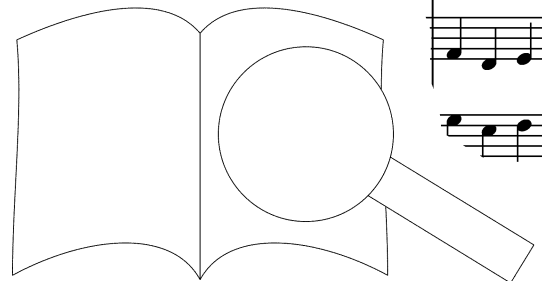



8

The image displays a musical score for a piece by Carus-Verlag. It consists of several systems of staves. The first system includes a grand staff (treble and bass clefs) and a separate treble clef staff. Dynamics are marked as *ff* (fortissimo) and articulation as *a 2* (accents). The second system continues the notation with similar markings. A large watermark 'PROBE-PARTITUR' is overlaid diagonally across the page. At the bottom right, there is a magnifying glass icon. The Carus-Verlag logo is visible in the lower right corner.

The image displays a musical score for piano and voice, spanning measures 16 to 21. The score is arranged in two systems. The first system (measures 16-18) includes a vocal line and a piano accompaniment. The second system (measures 19-21) continues the vocal and piano parts. The piano part is written in a grand staff (treble and bass clefs). The vocal part is in a single staff with a treble clef. The score is overlaid with a large, semi-transparent watermark that reads "PROBE-PARTITUR" diagonally across the page. In the lower right quadrant, there is a large magnifying glass icon. The text "Ausgabequalität gegenüber Original evtl. gemindert • Evaluation Copy - Quality may be reduced • Carus-Verlag" is printed across the middle of the page, partially obscured by the watermark.

23

8va

tr

a 2

ff

ff

Ausgabequalität gegenüber Original evtl. gemindert • Evaluation Copy - Quality may be reduced • Carus-Verlag

Musical score system 1, measures 30-34. It features a piano (p) dynamic marking and a large slur over the first four measures. The notation includes treble and bass clefs, with various note values and rests.

Musical score system 2, measures 35-39. It continues the musical piece with similar notation and dynamics.

Musical score system 3, measures 40-41. It shows a continuation of the musical piece.

Musical score system 4, measures 42-46. It concludes the musical piece on this page.

Ausgabequalität gegenüber Original evtl. gemindert • Evaluation Copy - Quality may be reduced • Carus-Verlag

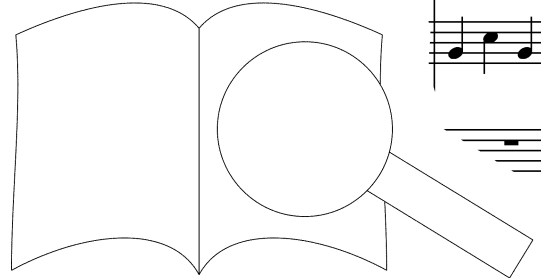

System 1: Five staves of music. The top two staves are treble clef, and the bottom three are bass clef. The music consists of whole and half notes.

System 2: Five staves of music. The top two staves are treble clef, and the bottom three are bass clef. The music consists of whole and half notes.

System 3: A single bass clef staff containing a few notes.

System 4: Five staves of music. The top two staves are treble clef, and the bottom three are bass clef. The music consists of eighth and sixteenth notes. A large magnifying glass graphic is overlaid on the right side of the system.

PROBE-PARTITUR

PROBE-PARTITUR

PROBE-PARTITUR

Ausgabequalität gegenüber Original evtl. gemindert • Evaluation Copy - Quality may be reduced • Carus-Verlag

Musical score system 1, measures 44-46. It features a grand staff with two treble clefs and two bass clefs. The music includes various note values, rests, and dynamic markings.

Musical score system 2, measures 47-49. It features a grand staff with two treble clefs and two bass clefs. The music includes various note values, rests, and dynamic markings.

Musical score system 3, measures 50-51. It features a grand staff with two treble clefs and two bass clefs. The music includes various note values, rests, and dynamic markings.

Musical score system 4, measures 52-54. It features a grand staff with two treble clefs and two bass clefs. The music includes various note values, rests, and dynamic markings.

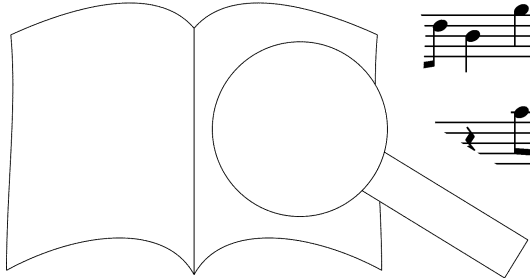

Ausgabequalität gegenüber Original evtl. gemindert • Evaluation Copy - Quality may be reduced • Carus-Verlag

49 *8va*

8va

49

PROBE-PARTITUR

PROBE-PARTITUR

Ausgabequalität gegenüber Original evtl. gemindert • Evaluation Copy - Quality may be reduced • Carus-Verlag

Musical score system 1, measures 1-4. It features a grand staff with five staves. The top staff has a treble clef and contains a melodic line with eighth and sixteenth notes. The second and third staves are for the right hand of a piano, with treble clefs. The fourth and fifth staves are for the left hand of a piano, with a bass clef. A dashed line above the first staff indicates an octave transposition (8va).

Musical score system 2, measures 5-8. It continues the grand staff arrangement from the first system, showing further development of the melodic and harmonic material.

Musical score system 3, measures 9-12. This system shows a significant reduction in musical activity, with most staves containing rests, indicating a section of the piece where the instruments are silent.

Musical score system 4, measures 13-16. The music resumes with a grand staff. The right hand part is more active, featuring a melodic line with eighth notes. The left hand part provides a steady accompaniment.

Ausgabequalität gegenüber Original evtl. gemindert • Evaluation Copy - Quality may be reduced • Carus-Verlag

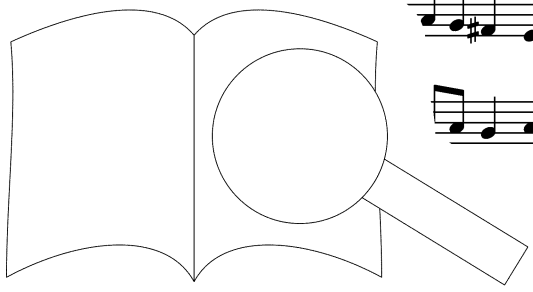



60

a 2

a 2

a 2

f

f

f

Carus-Verlag

Musical score system 1, measures 1-4. It features a vocal line and a piano accompaniment. The piano part includes a dynamic marking 'p' (piano) in measure 4. A large watermark 'PROBE-PARTITUR' is overlaid diagonally across the system.

Musical score system 2, measures 5-8. It continues the vocal and piano parts. A large watermark 'PROBE-PARTITUR' is overlaid diagonally across the system.

Musical score system 3, measures 9-10. It shows the continuation of the piano accompaniment. A large watermark 'PROBE-PARTITUR' is overlaid diagonally across the system.

Musical score system 4, measures 11-14. It includes the vocal line and piano accompaniment. A dynamic marking 'p' is present in measure 11. A large watermark 'PROBE-PARTITUR' is overlaid diagonally across the system.

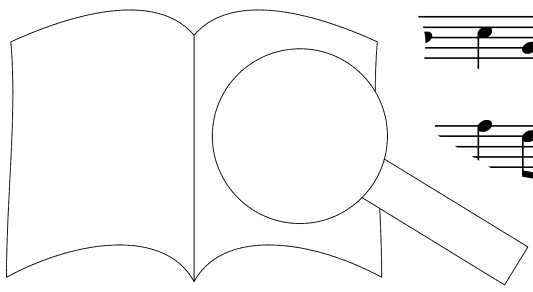

Ausgabequalität gegenüber Original evtl. gemindert • Evaluation Copy - Quality may be reduced • Carus-Verlag

71

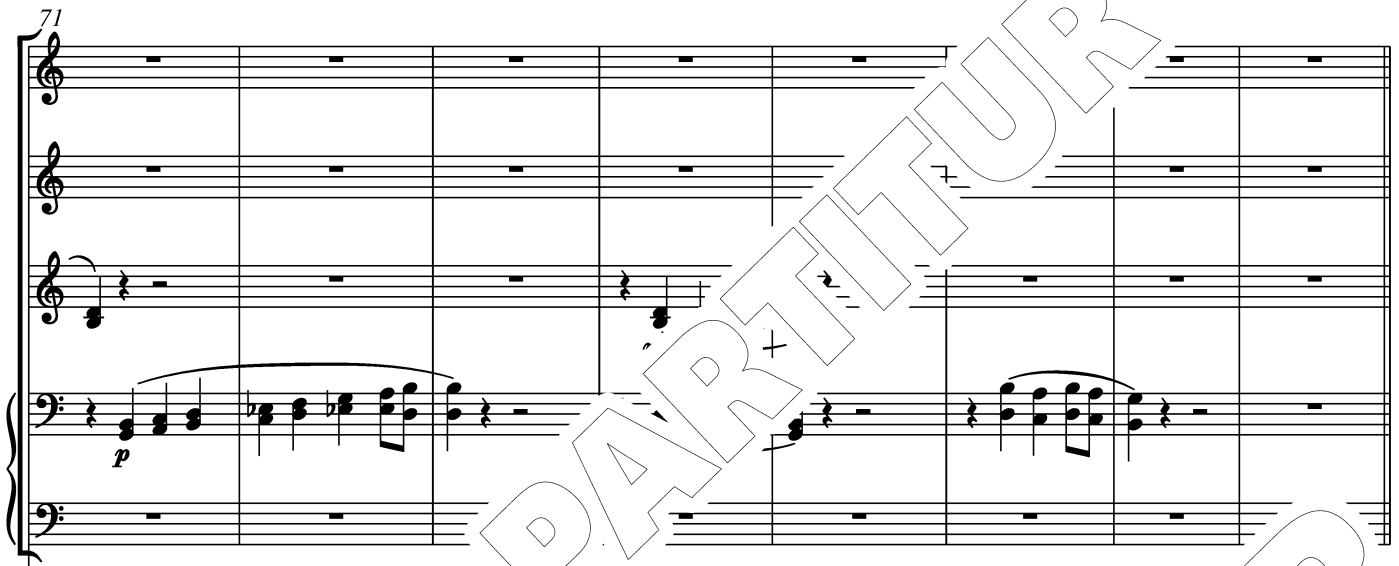

Musical score system 1, measures 71-76. It features a grand staff with two treble clefs and two bass clefs. The left hand (bass clef) has a melodic line starting with a piano (*p*) dynamic. The right hand (treble clefs) has mostly rests.



Musical score system 2, measures 77-82. It features a grand staff with two treble clefs and two bass clefs. The left hand (bass clef) has a melodic line. The right hand (treble clefs) has mostly rests.



Musical score system 3, measures 83-88. It features a grand staff with two treble clefs and two bass clefs. The left hand (bass clef) has a melodic line with piano (*pp*) dynamics. The right hand (treble clefs) has a melodic line with piano (*pp*) dynamics. A large watermark of an open book is visible on the right side of the system.

79

Andante con moto

Solo

The image shows a page of musical notation for a piano and violin. The tempo is marked 'Andante con moto'. The score consists of several systems of staves. The top system includes a violin staff and a piano staff. The piano part features dynamics such as *p* (piano) and *pp* (pianissimo). The violin part is marked 'Solo' and includes accents. A large, diagonal watermark 'PROBE-PARTITUR' is overlaid across the page. In the bottom right corner, there is a logo for 'Carus-Verlag' which depicts an open book with a magnifying glass over it. The page number '79' is in the top left, and the title 'Andante con moto' is at the top.

Ausgabequalität gegenüber Original evtl. gemindert • Evaluation Copy - Quality may be reduced • Carus-Verlag

87

*8va*  
*p cresc.*  
*pp*  
*sc.*  
*cresc.*  
*p cresc.*  
*p cresc.*

Ausgabequalität gegenüber Original evtl. gemindert • Evaluation Copy - Quality may be reduced • Carus-Verlag

Allegro

95 (8va) ]

a 2

a 2

a 2

a 2

Te  
Herr

Te  
Herr

De  
Gott,

um  
dich

um  
dich

um  
dich

lau

lau

lau

lau

da

da

da

da

lo

lo

lo

lo

Ausgabequalität gegenüber Original evtl. gemindert • Evaluation Copy - Quality may be reduced • Carus-Verlag

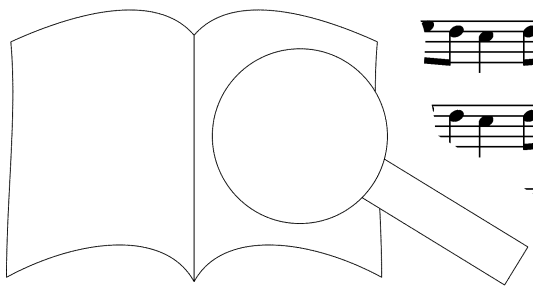

101

- - - - - ben - - - - - mur  
- - - - - ben - - - - - wir,

- - - - - h - - - - - mus:  
- - - - - wir,

Musical score for the first system, featuring a piano accompaniment with treble and bass staves. The music consists of chords and moving lines in both hands.

Musical score for the second system, continuing the piano accompaniment. It includes various musical notations such as notes, rests, and dynamic markings.

Musical score for the third system, showing a continuation of the piano accompaniment. It includes musical notations and dynamic markings.

Vocal score with lyrics for the first system. The lyrics are: *te wir*, *mi - num*, *con*. The vocal line is written on a single staff.

Vocal score with lyrics for the second system. The lyrics are: *te wir*, *ei*, *mi - num*, *con*. The vocal line is written on a single staff.

Vocal score with lyrics for the third system. The lyrics are: *Do*, *mi - num*, *con*. The vocal line is written on a single staff.

Ausgabequalität gegenüber Original evtl. gemindert • Evaluation Copy - Quality may be reduced • Carus-Verlag

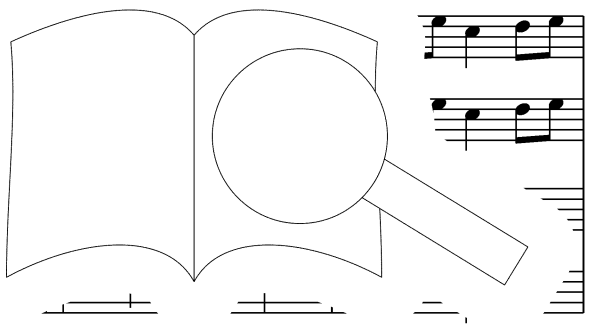



112

fi - - - te  
den - - - Herr - - -

fi - - - te  
den - - - Herr - - -

fi - - -  
den - - -

fi - - -  
den - - -

mur.  
scher,

mur.  
scher,

mur.  
scher,

PROBEPARTITUR

Ausgabequalität gegenüber Original evtl. gemindert • Evaluation Copy - Quality may be reduced • Carus-Verlag

Musical score for the first system, featuring a vocal line and piano accompaniment. The key signature has one sharp (F#) and the time signature is 4/4. The music includes various note values and rests.

Musical score for the second system, continuing the vocal line and piano accompaniment. It features similar musical notation to the first system.

te ae - ter - num Pa o - mmis ter - ra,  
 dich ohn En - de, Va dich ver - eh - ren

te ae - ter - num in, o - mmis ter - ra,  
 dich ohn En - d' ter, dich ver - eh - ren

te ae - ter trem, o - mmis ter - ra  
 dich ohn ter, dich ver - eh - ren

te ae trem, o - mmis ter - ra  
 dich ohn Va - - - ter, dich ver - eh - ren

Musical score for the third system, including lyrics and piano accompaniment. The lyrics are arranged in four lines corresponding to the vocal parts.

Musical score for the fourth system, featuring the final vocal line and piano accompaniment. The piano part includes a large graphic element resembling an open book.

o - mnis ter-ra ve-ne - ra o - mnis  
al - le Völ-ker, al - le Völ dich ver -

o - mnis ter-ra ve o - mnis  
al - le Völ-ker, dich ver -

ve - ne - tur,  
al - le ker,  
o - mnis  
dich ver -

ve - tur,  
al - ker,  
o - mnis  
dich ver -

Ausgabequalität gegenüber Original evtl. gemindert • Evaluation Copy - Quality may be reduced • Carus-Verlag

Musical score for the first system, featuring piano accompaniment with treble and bass staves.

Musical score for the second system, featuring piano accompaniment with treble and bass staves.

Musical score for the third system, featuring piano accompaniment with treble and bass staves.

ter - ra, o - mnis ter - ra - - - - - ne - ra - - - - -  
 eh - ren, dich ver - eh - - - - - le Völ - - - - -

ter - ra, o - mnis - - - - - ne - ra - - - - -  
 eh - ren, dich ver - - - - - le Völ - - - - -

ter - ra, o ve - - - - - ne - ra - - - - -  
 eh - ren, dich. al - - - - - le Völ - - - - -

ter - ra, ra ve - - - - - ne - ra - - - - -  
 eh - ren, eh - ren al - - - - - le Völ - - - - -

Musical score for the fourth system, featuring piano accompaniment with treble and bass staves.

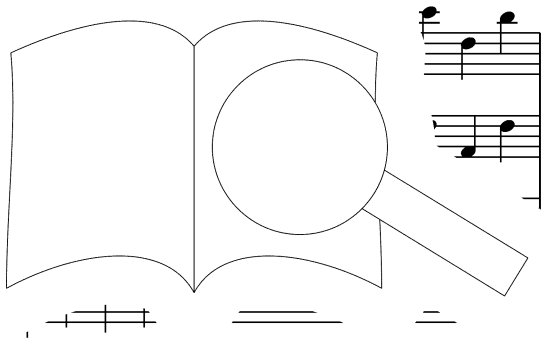

PROBEPARTITUR

PROBEPARTITUR

PROBEPARTITUR

Original evtl. gemindert • Evaluation Copy - Quality may be reduced • Carus-Verlag

Ausgabequalität gegenüber

Musical score for the first system, featuring a vocal line and piano accompaniment. The piano part includes a bass line and a treble line. The vocal line has a melodic line with some rests.

Musical score for the second system, continuing the vocal and piano parts. The piano part has a more active bass line. The vocal line has a melodic line with some rests.

Musical score for the third system, featuring a vocal line and piano accompaniment. The piano part has a more active bass line. The vocal line has a melodic line with some rests.

Musical score for the fourth system, including lyrics for the vocal parts. The piano part continues with a bass line and a treble line.

tur. ker. Te Herr De - - - um dich lau - da lo - - - -

tur. ker. Te Herr - - - um dich lau - da lo - - - -

tur. ker. - - - um dich lau - da lo - - - -

tur. ker De - - - um dich lau - da lo - - - -

Musical score for the fifth system, featuring a vocal line and piano accompaniment. The piano part has a more active bass line. The vocal line has a melodic line with some rests.

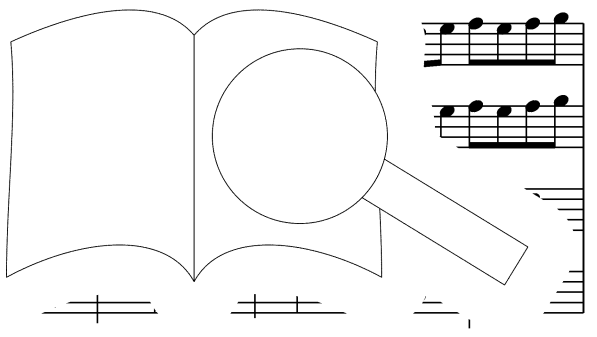

PROBE-PARTITUR  
 Ausgabqualität gegenüber Original evtl. gemindert • Evaluation Copy - Quality may be reduced • Carus-Verlag

150

ben mus. wir.

ben mus. wir.

mus. wir.

Ausgabequalität gegenüber Original evtl. gemindert • Evaluation Copy - Quality may be reduced • Carus-Verlag

## 2. Terzetto

**Allegro**

Soprano solo

Tenore solo

Basso solo

Violino I

Violino II

Viola

Basso

8

Ti - bi o - mnes an - ge -  
Dir - lob - singt der En - gel

Ausgabequalität gegenüber Original evtl. gemindert • Evaluation Copy - Quality may be reduced • Carus-Verlag

**pp**



li, ti - bi o - mnes an - ge - li,  
 Schar, dir lob - singt der En - gel Schar,

ti - bi coe -  
 dir die Him -

li et u - ni -  
 mel und al - le

- sae pot - e - sta - tes:  
 - scher dei - ner Er - de,

in - ces -  
sin - gen

ti - bi che - ru - bir et se - ra - phim  
al - le le Che - ru - bi und Se - ra - phim

*mf*

sa - - - - -  
e - - - - -

in - ces -  
sin - gen

vo - ce pro - cla - mant.  
e - wig mit Jauch - zen.

in - ces - ce pro - cla - mant.  
sin - gen e - wig mit Jauch - zen.

*p*

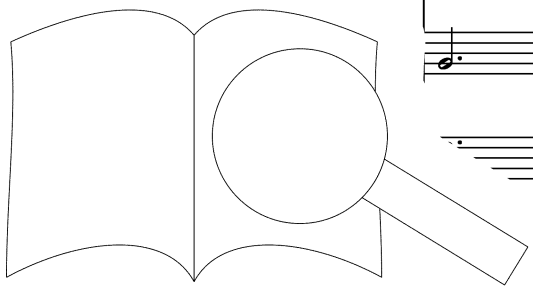

Ausgabequalität gegenüber Original evtl. gemindert • Evaluation Copy - Quality may be reduced • Carus-Verlag

Ti - bi o - mnes an - ge - li, ti - bi ge - li,  
 Dir - lob - singt der En - gel Schar, dir - lo! En - gel Schar,

Ti - bi o - mnes o - mnes an - ge - li,  
 Dir - lob - singt der Schar, der En - gel Schar,

Ti - bi o - mnes an o - mnes an - ge - li,  
 Dir - lob - singt der dir der En - gel Schar,

*pp*

ti - bi coe - ter - sae  
 dir die Him - mel - Herr - - - - - scher

ti - bi coe - - - - - er - - - - - sae, u - ni - ver - sae  
 dir die Him - mel - - - - - Herr - - - - - scher, al - le Herr - scher

- - - - - li et u - ni - ver - sae pot - - - - -  
 - - - - - mel und al - le Herr - scher dei - - - - -

*pp*

pot - e - sta - tes: ti - -  
 dei - ner Er - de, al - -

pot - e - sta - tes: al - - bi che - ru -  
 dei - ner Er - de, le Che - ru -

e - - sta - tes: che - ru - bim  
 ner Er - de, ie Che - ru - bim

*mf*

*mf*

*mf*

*mf*

bi che - ru - bim et se - ra - phim,  
 le Che - ru - bim und Se - ra - phim,

bim - ra - phim, ti - - bi  
 bim - ra - phim, al - - le

et ti - - bi che - ru - bim  
 und al - - le Che - ru - bim

*mf*

*mf*

*mf*

*mf*

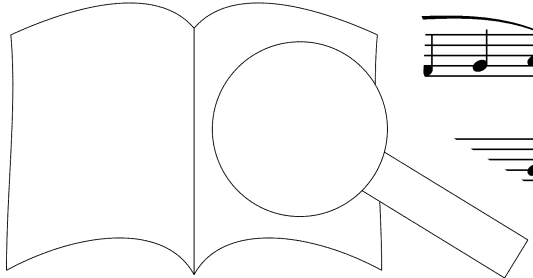

Ausgabequalität gegenüber Original evtl. gemindert • Evaluation Copy - Quality may be reduced • Carus-Verlag

ti - - bi che - ru - bim in - ce  
 al - - le Che - ru - bim sir

che - ru - bim in - ce  
 Che - ru - bim sin -

et se - ra in - ces - sa  
 und Se - ra sin - gen e

Accompanying piano part for measures 79-86, including dynamic markings like *p*.

- - - - - cla - - - - mant.  
 - - - - - mit Jauch - - - - zen.

- bi - li vo - - - - mant.  
 - wig und e - - - - sau - - - - zen.

- - - - - bi - li vo - ce pro - cla - - mant.  
 - - - - - wig und e - wig mit Jauch - zen.

Continuation of the piano accompaniment for measures 87-90.

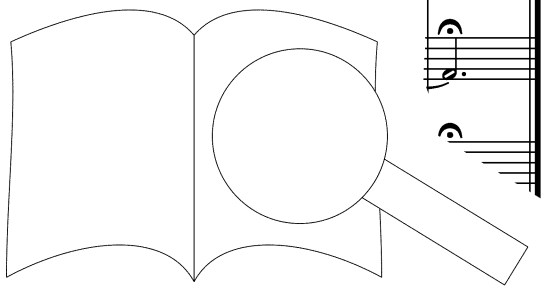

3. Coro

Adagio

a 2

Fagotto I, II

Contrafagotto

Soprano I

Soprano II

Alto I

Alto II

Tenore II

Basso I

Basso II

Violin

Bassi

San - ctus, S an - ctus, Do - mi - nus De - us Sa - ba - oth,  
Hei - lig, hei - lig, hei - lig ist Gott, Herr Ze - ba - oth,

Sa - ctus, San - ctus, Do - mi - nus De - us  
- lig, hei - lig, hei - lig ist Gott, Herr

ctus, San - ctus, San - ctus, Do - mi - nus De - us Sa - ba - oth,  
lig, hei - lig, hei - lig, hei - lig ist Gott, Herr Ze - ba - oth,

San - ctus, San - ctus, San - ctus, Do - mi - nus De - us Sa - ba - oth,  
Hei - lig, hei - lig, hei - lig, hei - lig ist Gott, Herr Ze - ba - oth,

San - ctus, San - ctus, San - ctus, Do - mi - nus De - us Sa - ba - oth,  
Hei - lig, hei - lig, hei - lig, hei - lig ist Gott, Herr Ze - ba - oth,

San - ctus, San - ctus, Do - mi - nus De - us Sa - ba - oth,  
Hei - lig, hei - lig, hei - lig ist Gott, Herr Ze - ba - oth,

San - ctus, San - ctus, Do - mi - nus De - us Sa - ba - oth,  
Hei - lig, hei - lig, hei - lig ist Gott, Herr Ze - ba - oth,

San - ctus, San - ctus, Do - mi - nus De - us Sa - ba - oth,  
Hei - lig, hei - lig, hei - lig ist Gott, Herr Ze - ba - oth,

Ausgabequalität gegenüber Original evtl. gemindert • Evaluation Copy - Quality may be reduced • Carus-Verlag

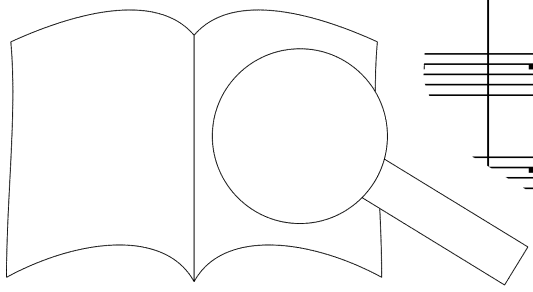

a 2

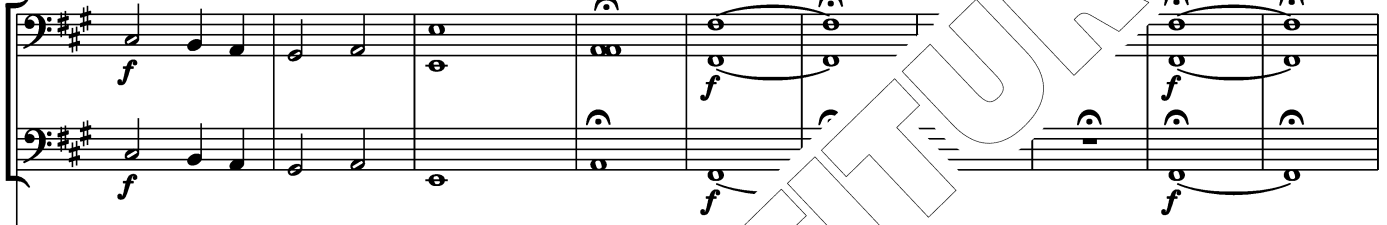

Tutti



Tutti

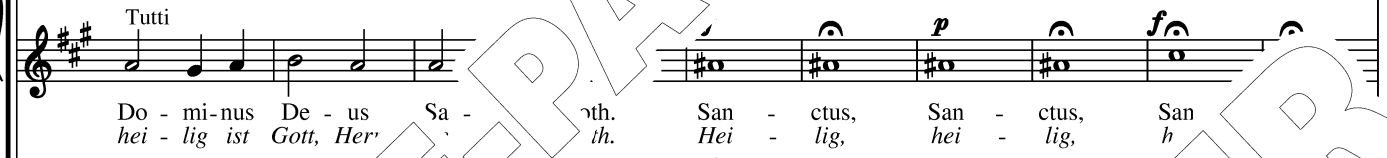

Tutti

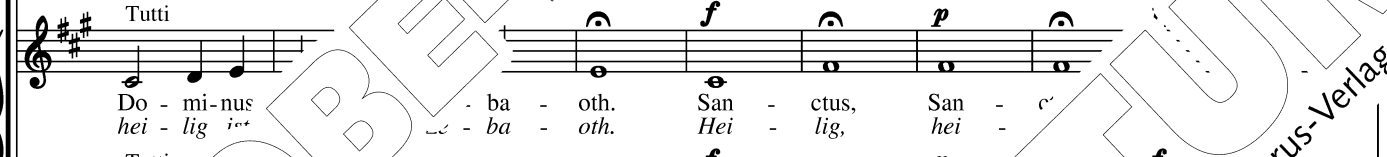

Tutti

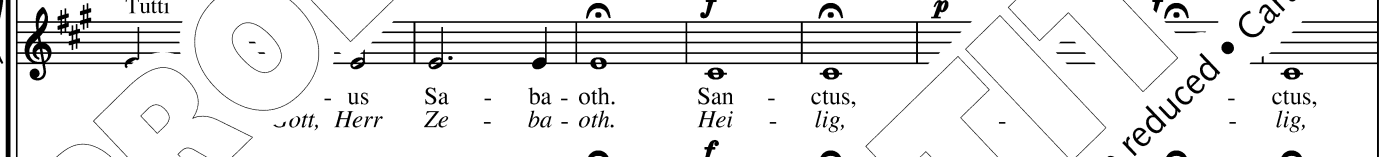

Tutti

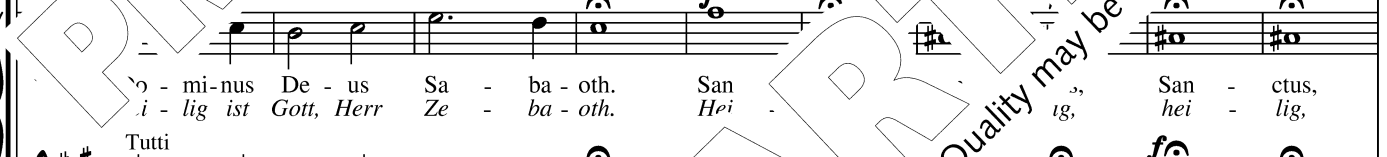

Tutti



Tutti



Tutti



Solo

Do - mi - nus De - us Sa - Do - mi - nus De - us Sa - ba - oth.  
 hei - lig ist Gott, Herr Ze hei - lig ist Gott, Herr Ze - ba - oth.

Solo

Tutti

Do - mi - nus De - us a - oth, Do - mi - nus De - us Sa -  
 hei - lig ist Gott Herr ba - oth, hei - lig ist Gott, Herr Ze

Solo

Tutti

Do - r Sa - ba - oth, Do - mi - nus De -  
 hei - lig ist Ze - ba - oth, hei - lig ist Gott,

Solo

Tutti

De - us Sa - ba - oth, Do - mi - nus De -  
 ist Gott, Herr Ze - ba - oth, hei - lig ist Gott, Sa - ba - oth.

Solo

Tutti

Do - mi - nus De - us Sa - ba - oth, Sa - ba - oth.  
 hei - lig ist Gott, Herr Ze - ba - oth, hei - lig ist Gott, Herr Ze - ba - oth.

Solo

Do - mi - nus De - us Sa - De - us Sa - ba - oth.  
 hei - lig ist Gott, Herr Ze - ba - oth, ist Gott, Herr Ze - ba - oth.

Solo

Do - mi - nus De - us Do - mi - nus De - us Sa - ba - oth.  
 hei - lig ist Gott, Herr a hei - lig ist Gott, Herr Ze - ba - oth.

Solo

Tutti

Do - mi - nus a - oth, Do - mi - nus De - us Sa - ba - oth.  
 hei - lig ist ba - oth, hei - lig ist Gott, Herr Ze - ba - oth.

PROBEEPARTITUR  
 Ausgabqualität gegenüber Original evtl. gemindert • Evaluation Copy - Quality may be reduced • Carus-Verlag

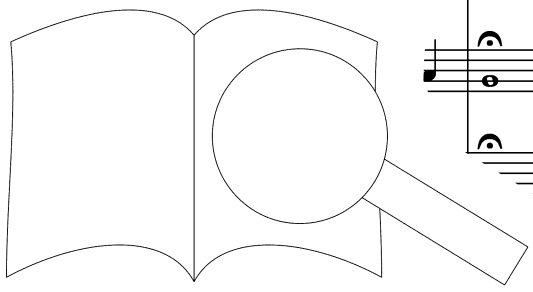



4. Coro

Allegro maestoso

Flauto I, II

Oboe I, II

Clarinetto I, II  
in La / A

Fagotto I, II

Contrafagotto

Corno I, II  
in La / A

Tromba I, II  
in La / A

Tromba III  
in Re / D

Tre

1. III

Timpani  
in Mi-La / e-A

Soprano

Alto

Tenore

Basso

Violini

Vio.

Bassi

The musical score is arranged in a standard orchestral format. The woodwind section includes Flute I and II, Oboe I and II, Clarinet I and II in La/A, Bassoon I and II, and Contrabassoon. The brass section includes Horn I and II in La/A, Trumpet I and II in La/A, Trumpet III in Re/D, and Trombones I, II, and III. The percussion section includes Timpani in Mi-La/e-A. The vocal section includes Soprano, Alto, Tenor, and Bass. The string section includes Violins I and II, and Basses. The score is marked with a tempo of 'Allegro maestoso' and a dynamic of 'ff' (fortissimo). There are several 'a 2' markings, likely indicating a second ending or a specific articulation. The score is overlaid with a large, diagonal watermark that reads 'PROBENPARTITUR' and 'Ausgabequalität gegenüber Original evtl. gemindert • Evaluation Copy - Quality may be reduced • Carus-Verlag'.



12

Musical score system 1, measures 12-15. It consists of five staves: three vocal staves and two piano accompaniment staves. The key signature is two sharps (D major). The piano part begins in measure 14 with a dynamic marking of **f** and a fingering of **a 2**. The lyrics 'je sta - - - - - tir ma - je - - - - -' are written below the vocal staves.

Musical score system 2, measures 16-19. It consists of five staves: three vocal staves and two piano accompaniment staves. The piano part continues with the same accompaniment. The lyrics 'nes Na - - - - - dei - nes' are written below the vocal staves.

Musical score system 3, measures 20-21. It consists of five staves: three vocal staves and two piano accompaniment staves. The piano part continues with the same accompaniment. The lyrics 'ma - je - - - - -' are written below the vocal staves.

je - sta - - - - - tir ma - je - - - - -  
nes Na - - - - - dei - nes

Ple - r ma - je - sta - - - - - tis  
Him - ki - den dei - nes Na - - - - - mens

Ple - ni sunt coe - li et  
Him-mel und Er - de ver -

Musical score system 4, measures 22-25. It consists of five staves: three vocal staves and two piano accompaniment staves. The piano part continues with the same accompaniment. The lyrics 'ma - je - sta - - - - - tis', 'Him - ki - den dei - nes Na - - - - - mens', and 'Ple - ni sunt coe - li et Him-mel und Er - de ver -' are written below the vocal staves.

Musical score system 5, measures 26-29. It consists of five staves: three vocal staves and two piano accompaniment staves. The piano part continues with the same accompaniment. The lyrics 'ma - je - sta - - - - - tis', 'Him - ki - den dei - nes Na - - - - - mens', and 'Ple - ni sunt coe - li et Him-mel und Er - de ver -' are written below the vocal staves.

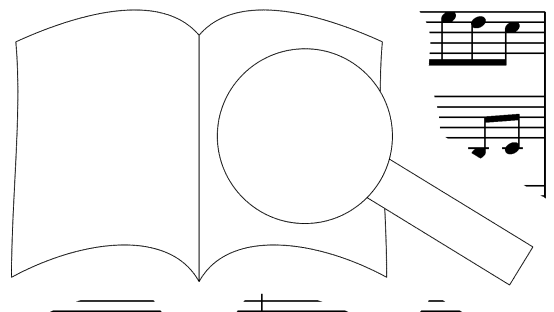

musical notation for measures 1-4, including vocal line and piano accompaniment.

musical notation for measures 5-8, including vocal line and piano accompaniment.

musical notation for measures 9-12, including vocal line and piano accompaniment with lyrics.

sta - tis glo - ri - ae ple - ni sunt coe - li et  
 Na - mens Eh - re, Him - mel und Er - de ver -

glo - ri - ae tu - ae, je - sta - - -  
 Eh - re, o Va - ter, nen Na - - -

ter - ra ma - - - je -  
 kün - de, Na - - - mens Eh - re, o Va - ter, den dei - - - nes -

Ple - ni sunt coe - li et ter - ra ma - - - je -  
 Him - mel und Er - de ver - kün - den dei - - - nes -

musical notation for measures 13-16, including vocal line and piano accompaniment with lyrics.

- Cb

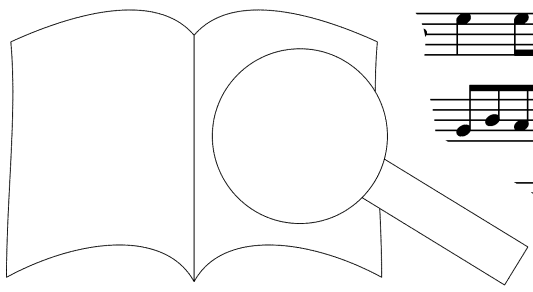

PROBE-PARTITUR  
 Ausgabequalität gegenüber Original evtl. gemindert • Evaluation Copy - Quality may be reduced • Carus-Verlag

ter - ra ma - je - sta - tis,  
 kün - den dei - nen Na - men,

ple - ni sunt coe - li et ter -  
 Him - mel und Er - de ver - kün -

ple - ni sunt  
 Him - mel

en dei - je - sta - tis,  
 ma - je - sta - tis,  
 Na - men

sta - ae,  
 Na - ne. ter,

ple - ni sunt coe - li et  
 Him - mel und Er - de ver -

Musical score for the first system, featuring a vocal line and piano accompaniment in G major.

Musical score for the second system, featuring a vocal line and piano accompaniment in G major.

Musical score for the third system, featuring a vocal line and piano accompaniment in G major.

Musical score for the fourth system, featuring a vocal line and piano accompaniment in G major with German lyrics.

ra ma - je - sta - ra ma -  
den dei - nen Na - mel und Er - de ver - kin - den dei -

- - tis, - - tis, ple - ni sunt coe - li et  
- - men, - - men, Him - mel und Er - de ver -

ter ra ma - je - sta - - tis,  
kin a kiin - den dei - nen Na - - men,

sta - - tis, ma - je - sta - -  
Na - - mens, dei - nes Na - -

Musical score for the fifth system, featuring a vocal line and piano accompaniment in G major.

Musical score for the sixth system, featuring a vocal line and piano accompaniment in G major.

Ausgabequalität gegenüber Original evtl. gemindert • Evaluation Copy - Quality may be reduced • Carus-Verlag

- je - sta - tu - ae.  
 nes - Na - - - - - , o Va - ter!  
 ter - ra ma - je - sta glo - ri - ae tu - ae.  
 kü - den dei - nes mens Eh - re, o Va - ter!  
 ple - ni sunt coe je - sta - tis glo - ri - ae tu - ae.  
 Him - mel und Er nes Na - mens Eh - re, o Va - ter!  
 - tis glo - ri - ae tu - ae.  
 - mens Eh - re, o Va - ter!

Musical score for measures 37-40. The system includes vocal staves and piano accompaniment. The key signature is G major (one sharp). The music consists of chords and melodic lines.

Musical score for measures 41-44. The system includes vocal staves and piano accompaniment. The key signature is G major. The music continues with chords and melodic lines.

Musical score for measures 45-46. The system includes vocal staves and piano accompaniment. The key signature is G major.

Musical score for measures 47-50. The system includes vocal staves and piano accompaniment. The key signature is G major. Lyrics are present below the vocal staves.

Ple -  
Va -  
P' -  
- - - - - er,  
- - - - - ni,  
- - - - - ter,  
- - - - - ni,  
- - - - - ter,

Musical score for measures 51-52. The system includes vocal staves and piano accompaniment. The key signature is G major. Lyrics are present below the vocal staves.

- - - - - sunt coe - li et ter - ra,  
- - - - - ael und Er - de ver - künn - den,

Musical score for measures 53-56. The system includes vocal staves and piano accompaniment. The key signature is G major. The music concludes with chords and melodic lines.

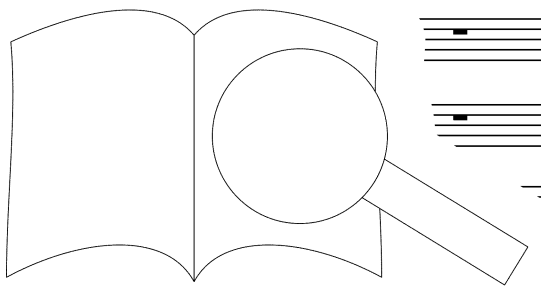

PROBE-PARTITUR  
Ausgabequalität gegenüber Original evtl. gemindert • Evaluation Copy - Quality may be reduced • Carus-Verlag



ple - - ni,  
Va - - - ter,

ple - - - na  
Va - - - -

ple - - ni sunt coe - li et  
Va - - - - Him - mel und Er - de ver -

ple - ni sunt coe - li et ter - ra ma -  
Him - mel und Er - de ver - kün - den dei -

ple - ni s  
Him - mel .

ma - - - je - sta - tis,  
dei - - - - nen Na - - men,

Vc

Cb

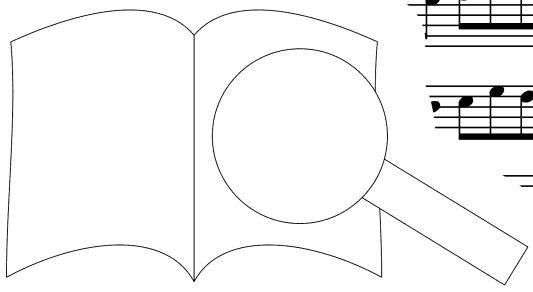

PROBE-PARTITUR  
 Original evtl. gemindert • Evaluation Copy - Quality may be reduced • Carus-Verlag

52

ae, ple - ni sunt coe - li je - sta - tis glo - ri - ae tu -  
 ter, Him - mel und Er - c - nes Na - mens Eh - re, o Va -

ae, ple - ni sunt coe - li je - sta - tis glo - ri - ae tu -  
 ter, Him - mel und Er - aer nes Na - mens Eh - re, o Va -

ple - ni ple - ni sunt coe - li et ter - ra glo - ri - ae tu -  
 Him - me aen, Him - mel und Er - de ver - künn - den dei - nen Na -

coe - li et ra ma - je - sta - tis glo - ri - ae tu -  
 Er - den dei - nes Na - mens Eh - re, o Va -

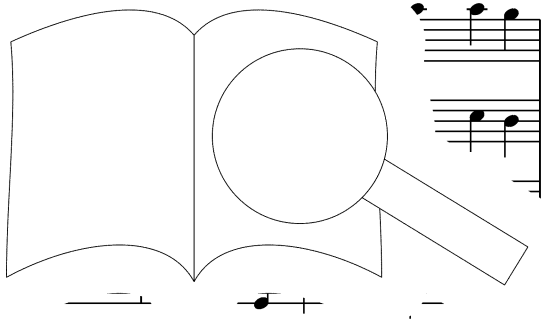

First system of musical notation, featuring vocal staves and piano accompaniment. The key signature is two sharps (F# and C#). The system includes a large watermark reading 'PROBE-PARTITUR'.

Second system of musical notation, continuing the vocal and piano parts. It includes a large watermark reading 'PROBE-PARTITUR'.

Third system of musical notation, continuing the vocal and piano parts. It includes a large watermark reading 'PROBE-PARTITUR'.

Fourth system of musical notation, featuring vocal staves with lyrics and piano accompaniment. The lyrics are:
   
ae. i et ter - ra
   
ter. mel de ver - kiin - den
   
ae. sunt coe - li et ter - ra
   
ter. nel und Er - de ver - kiin - den
   
ae. Ple - ni sunt coe - li et ter - ra ma - - - je -
   
men. Him - mel und Er - de ver - kiin - den dei - - - nes

Fifth system of musical notation, continuing the vocal and piano parts. It includes a large watermark reading 'PROBE-PARTITUR'.

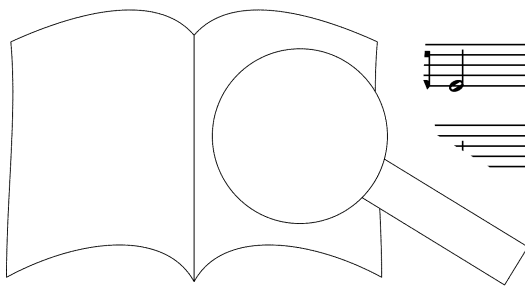

Original evtl. gemindert • Evaluation Copy - Quality may be reduced • Carus-Verlag

Ausgabequalität gegenüber Original evtl. gemindert

63

ma - je - sta - tis glo  
 dei - nes Na - mens F'

ae. ter.

en' e tu - ae.  
 e, o Va - ter.

sta - glo - ri - ae tu - ae.  
 Na - Eh - re, o Va - ter.

- - - mens glo - ri - ae tu - ae.  
 Eh - re, o Va - ter

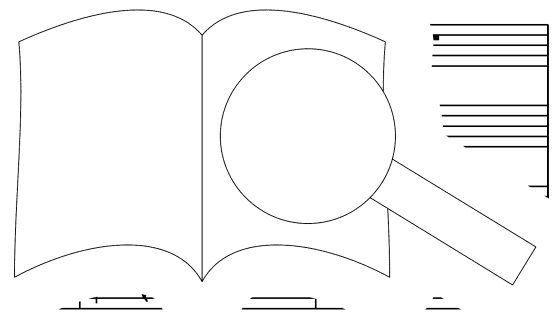

Musical score system 1, measures 68-71. Includes treble and bass staves with piano accompaniment and dynamic markings such as *ff* and *a 2*.

Musical score system 2, measures 72-75. Includes treble and bass staves with piano accompaniment and dynamic markings such as *ff* and *a 2*.

Musical score system 3, measures 76-77. Includes a single bass staff with piano accompaniment and dynamic markings such as *f*.

Musical score system 4, measures 78-81. Includes multiple staves with piano accompaniment.

Musical score system 5, measures 82-85. Includes multiple staves with piano accompaniment. A large watermark logo is overlaid on the right side of this system.

PROBEPARTITUR

Ausgabequalität gegenüber Original evtl. gemindert • Evaluation Copy - Quality may be reduced • Carus-Verlag

5. Coro

Andante

Fagotto I, II

Contrafagotto

Trombone I, II

Trombone III

Tenore I

Tenore II

Basso I

Ba

PROBE-PARTITUR  
 Evaluation Copy - Quality may be reduced. Carus-Verlag

Te glo - ri - o  
 Dich preist der C'  
 Te glr  
 Dich r  
 lo - sus A -  
 der ruhm -  
 D. der Chor sus A -  
 der ruhm -

po - sto - te pro - phe - ta - rum lau - da - bi - lis nu - me - rus,  
 wür - di - dich be - tet an der ge - lob - ten Pro - phe - ten Zahl,  
 rus, te pro - phe - ta -  
 - tel, dich be - tet an - rus, Zahl,  
 - st um cho - rus, te pro - phe - ta -  
 A - pos - tel, dich be - tet an



po - sto - lo - rum cho - rus, te pro - phe - ta - rum lau - da - oi - lis nu - me - rus,  
 wür - di - gen A - pos - tel, dich be - tet an der ge - lob - ten Pro - phe - ten Zahl,

te mar - - ty - - .n di - da - tus lau  
 der Mär - - ty - Heer - - voll Wüir - de prei<sup>s</sup>

te mar - - am can di - da - tus  
 der Mär - - rer Heer - - voll Wüir - de

- - ty - rum can di - - dat ex -  
 - - ty - rer Heer - - voll dich in

der Mär - - ty - rum can d. lau - dat ex -  
 Mär - - ty - rer Heer - - Wüir prei<sup>s</sup> dich in

er - - at, lau - dat, lau - dat ex - er - ci - tus.  
 dich, prei<sup>s</sup> dich, prei<sup>s</sup> dich ... F - wig - keit.

lau - dat, lau - dat, l  
 prei<sup>s</sup> dich, prei<sup>s</sup> dich, pr tus.  
 keit.

- tus, lau - dat, lau - dat, l  
 wig - keit, prei<sup>s</sup> dich, prei<sup>s</sup> dich, pr

er - ci - tus, lau - dat, lau - dat, lau - dat ex - er - ci - tus.  
 E - wig - keit, prei<sup>s</sup> dich, prei<sup>s</sup> dich, prei<sup>s</sup> dich in E - wig - keit.



23 Allegro

Oboe I, II  
 Clarinetto I, II in Do / C  
 Fagotto I, II  
 Contrafagotto

Trombone I, II  
 Trombone III

Soprano

T n ter - ra - rum, per or - bem ter - ra - rum, und Wel - ten, durch Wel - ten und Wel - te

Alto

per or - bem ter - ra - rum, per or - bem durch Wel - ten und Wel - ten, durch Wel - ten - te, per durch

Tenore

Te per or - bem ter - ra - rum, per or - ra - ol - te, per durch Herr, durch Wel - ten und Wel - ten, durch

Basso

Te per or - bem ter - ra - rum per rum, te per durch Herr, durch Wel - ten und Wel - ten, Wel - ten, Herr, durch

Soprano

Te per or - bem ter - ra - rum, ter - ra - rum, durch Herr, durch Wel - ten, arch Wel - ten, durch Wel - ten, und Wel - ten,

Alto

Te per or - rum, per or - bem ter - ra - rum, ter - ra - rum, durch Herr, durch Wel - ten, el - ten, durch Wel - ten, durch Wel - ten, und Wel - ten,

Tenore

ter - ra - rum, per or - bem ter - ra - rum, ter - ra - rum, und Wel - ten, durch Wel - ten, durch Wel - ten, und Wel - ten,

Basso

per or - bem ter - ra - rum, per or - bem ter - ra - rum, ter - ra - rum, durch Wel - ten und Wel - ten, und Wel - ten, durch Wel - ten, durch Wel - ten, und Wel - ten,

Vic.<sup>II</sup>  
 Viola  
 Bassi

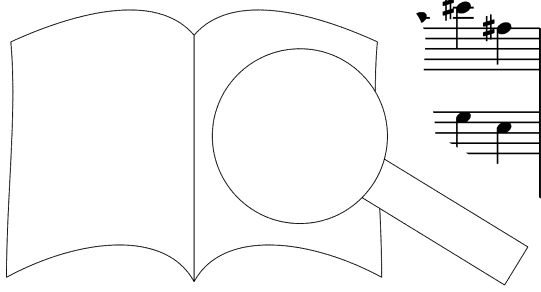

PROBEPARTITUR  
 Ausgabqualität gegenüber Original evtl. gemindert.  
 Evaluation Copy - Quality may be reduced. Carus-Verlag

or-bem, per - ra-rum, te, te  
 Wel-ten, du Wel-ten, Herr, Herr,

or-t - m ter - ra-rum, te, te  
 Wel-ten und Wel-ten, Herr, Hr

per or-bem ter - ra-rum, te, te  
 durch Wel-ten und Wel-ten, Herr, i.

or-bem, per or-bem ter - ra-rum, te  
 Wel-ten, durch Wel-ten und Wel-ten, san - cta  
 be - tet

te per or-bem, m, te  
 Herr, durch Wel-ten, -ten, Herr, san - cta  
 be - tet

te per durc - ra-rum, te  
 Herr, durch a W und Wel-ten, Herr, san - cta  
 be - tet

te or-bem ter - ra-rum, te  
 Herr, n Wel-ten und Wel-ten, Herr, san - cta  
 be - tet

ten, per or-bem ter - ra-rum, te  
 durch Wel-ten und Wel-ten, Herr san - cta  
 be - tet

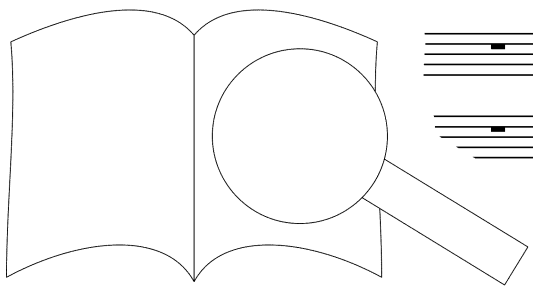

PROBEE-PARTITUR

PROBEE-PARTITUR

PROBEE-PARTITUR

Original evtl. gemindert • Evaluation Copy - Quality may be reduced • Carus-Verlag

Ausgabequalität gegenüber Original evtl. gemindert

con - fi - te cle - si - a, Pa -  
 dich die hu Kir - che an, Vr

ce tur Ec - cle - si - a, ren. ae ma - je -  
 li - ge Kir - che an, - ge-walt'-gen

- die hei - tur Ec - cle - si - a, im - men-sae ma - je -  
 li - ge Kir - che an, , dich all - ge-walt'-gen

con - fi - te - tur Ec - cle - si Pa -  
 dich die hei - li - ge Kir - trem im - men-sae ma - je -  
 Va - ter, dich all - ge-walt'-gen

con - fi - te - tur Ec - cle  
 dich die hei - li - ge Kir

con - fi - te - tur a,  
 dich die hei - an,

con - fi - te si - a,  
 dich die che an,

ce - cle - si - a,  
 Kir - che an,

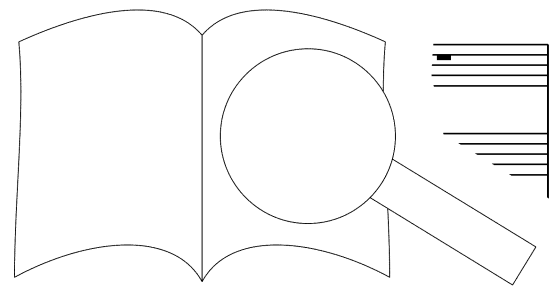

PROBE-PARTITUR

PROBE-PARTITUR

PROBE-PARTITUR

Carus-Verlag

Evaluation Copy - Quality may be reduced.

Ausgabequalität gegenüber Original evtl. gemindert.

Musical notation for piano accompaniment, including treble and bass clefs with notes and rests.

Musical notation for piano accompaniment, including treble and bass clefs with notes and rests.

Vocal line with lyrics: sta - tis, Herr - scher. Pa - trem im - men - sae ma - je - sta - tis, Va - ter, dich all - ge - walt' - gen Herr - s...

Vocal line with lyrics: sta - tis, Herr - scher, Pa - trem im - men - sae ma - je - sta - tis, Va - ter, dich all - ge - walt' - gen Herr - scher,

Musical notation with lyrics: Pa - trem im - men - sae ma - je - Va - ter, dich all - ge - walt' - gen

Musical notation with lyrics: Pa - trem im - men - sae ma - je - Va - ter, dich all - ge - walt' - gen

Musical notation with lyrics: Pa - trem im - men - sae ma - je - Va - ter, dich all - ge - walt' - gen

Musical notation with lyrics: Pa - trem im - men - sae ma - je - Va - ter, dich all - ge - walt' - gen

Musical notation for piano accompaniment, including treble and bass clefs with notes and rests.

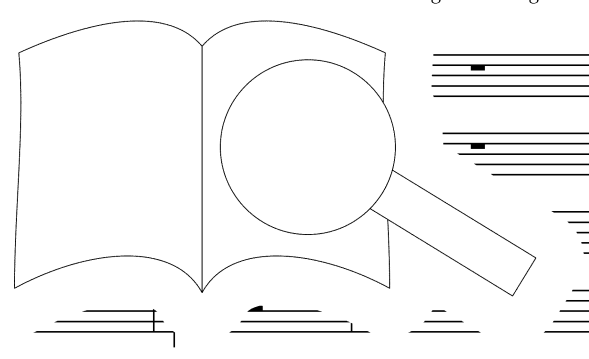

PROBEPARTITUR Evaluation Copy - Quality may be reduced. Carus-Verlag

Musical score for the first system, including piano accompaniment and vocal staves.

Musical score for the second system, including piano accompaniment and vocal staves.

Pa - trem im - men - sae ma - je - sta - tis, im - men -  
 Va - ter, dich ch all - ge - walt' - gen Herr - scher, dich all

Pa - sae, im - men - sae ma - je - sta - tis,  
 Va - scher, dich all - ge - walt' - gen Herr - scher,

im - men - sae, im - men - sae ma - je - sta -  
 dich Herr - scher, dich all - ge - walt' - gen Herr ch - men -

Pa - trem im - men - sae, im - men - sae ma - je - sta - tis, im -  
 Va - ter, dich Herr - scher, dich all - ge - walt' - gen Herr - scher, dich

sta - tis, Pa - trem im - men - sae, im - men - sae ma - je - sta - tis, im - men -  
 Herr - scher, Va - ter, dich Herr - scher, dich all - ge - walt' - gen Herr - scher, dich

sta - tis, Pa - sae, im - men - sae ma - je - sta - tis, im - men -  
 Herr - scher, Va - scher, dich all - ge - walt' - gen Herr - scher, dich all - ge - walt' - gen Herr - scher, dich

sta - tis, im - men - sae ma - je - sta - tis, im - men -  
 Herr - scher. all - ge - walt' - gen Herr - scher, dich all - ge - walt' - gen Herr - scher, dich

sta - tis, im - men - sae ma - je - sta - tis, im - men -  
 Herr - scher, Va - ter, dich all - ge - walt' - gen Herr - scher, dich

Musical score for the final system, including piano accompaniment and vocal staves.

PROBEEPARTITUR  
 Evaluation Copy - Quality may be reduced  
 Carus-Verlag

- sae ma - je - sta - tis; ve - ne - ran - dum tu - um u - ni - cum  
 - ge - walt' - gen Herr - scher, dei - nen hoch - ge - lob - ten, den Wahr -

men - sae ma - je - sta - tis; ve - ne - ran - dum tu - um  
 all - ge - walt' - gen Herr - scher, dei - nen hoch - ge - lob - ten,

- sae ma - je - sta - tis; ve - ne -  
 - ge - walt' - gen Herr - sc dei - nen

- sae ma - je - sta - tis; an - dum tu - um ve - rum et u - ni - cum  
 - ge - walt' - gen Herr hoch - ge - lob - ten, gött - li - chen Sohn, den Wahr -

- sae ma - je - sta - tis; ve - ne - ran - dum tu - um ve - rum et  
 - ge - walt' - gen, dei - nen hoch - ge - lob - ten, gött - li - chen

men - sae ma - je - sta - tis; ve - ne - ran - dum tu - um  
 - ge - walt' - gen, dei - nen hoch - ge - lob - ten,

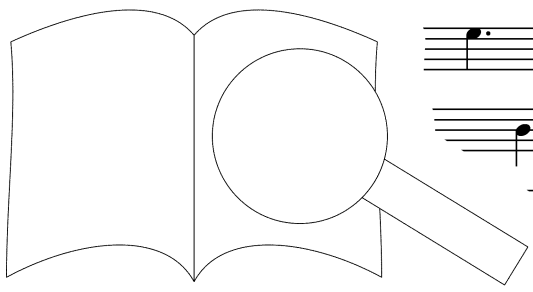

PROBEE-PARTITUR

PROBEE-PARTITUR

PROBEE-PARTITUR

Ausgabequalität gegenüber Original evtl. gemindert • Evaluation Copy - Quality may be reduced • Carus-Verlag

Ob

Cl

Fg

Coro I, II

ran - dum tu - um ve - rum et u Fi - li - um, ve - ne -  
hoch - ge - lob - ten, gött - li - chen Sohr n , haf - ti - gen, dei - nen

Fi - li - um, ve - rum et u - ni - cum  
haf - ti - gen, dei - . lob - ten, gött - li - chen Sohn, dei - nen

u - ni - cum Fi - li - u. ve - ne - ran - dum tu - um ve -  
Sohn, den Wahr - haf - ger dei - nen hoch - ge - lob - ten Sohn,

ve - rum et cum Fi - li - um, ve - ne -  
gött - li - ch Nahr - haf - ti - gen, dei - n

ran - dum tu - um ve Fi - li - um;  
hoch - ge - lob - ten Sol nr - ti - gen,

Fi - li - um, Fi - li - um; San - ctum quo - que Pa -  
gött - li - chen nr - haf - ti - gen, und den hei - li - gen

u ni - cum Fi - li - um;  
gött ct den Wahr - haf - ti - gen,

u Sohn, - ni - cum Fi - li e Pa -  
den Wahr - haf - ti - gen - gen

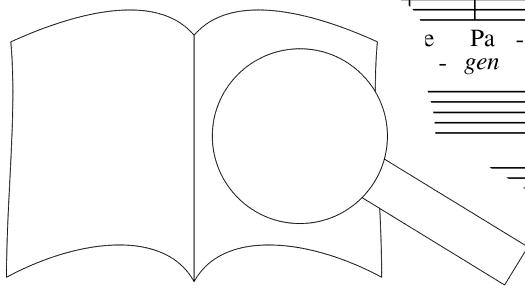

PROBEEPARTITUR  
Ausgabequalität gegenüber Original evtl. gemindert • Evaluation Copy - Quality may be reduced • Carus-Verlag

San - ctum quo - que Pa - ra - ri - tum, San - ctum Pa -  
 und den hei - li - gen C u. hei - li - gen, hei - li - gen

ra - cle - tum Spi - ri - tum, quo - que Pa - ra - cle - tum  
 Geist, der uns Trost ver and den hei - li - gen Geist, der uns

San - ctum quo hei - ra - cle - tum Spi - ri - tum,  
 und den hei - Geist, der uns Trost ver - leiht,

ra - cle - tun ri - tum, San - ctum quo - que Pa  
 Geist, der ver - leiht, und den hei - li - ge

ra - cle - tum  
 Geist, der uns

Spi - ri  
 Trost ver

San - ctum quo - que Pa - ra - cle - tum,  
 und den hei - li - gen Geist, und den

San - ctum quo - que Pa - ra - cle - tum  
 und den hei - li - gen Geist, und den

que Pa - ra - cle - tum, San  
 li - gen Geist, und den heil' - - - - gen

um, leiht, San - ctum quo - qu  
 und den hei - li

PROBEEPARTITUR

Ausgabequalität gegenüber Original evtl. gemindert • Evaluation Copy - Quality may be reduced • Carus-Verlag



San - ctum quo - que Pa - ra - ri - tum, San - ctum  
 heil' - gen Geist, der uns Trost un - st ver - leiht, der uns  
 Spi - ri - tum, San - ctum P um Spi - ri - tum, San - ctum  
 hei - li - gen Geist, der un - um Trost - ver - leiht, der uns  
 ctum, San - ctum quo hei - cle - tum Spi - ri - tum, Sar  
 Geist, und den hei - Geist, der uns Trost ver - leiht, der  
 cle - tum Spi - ri - tum,  
 der uns Trost ver - leiht

Spi - ri - ver  
 Trost - ver  
 Spi - ri  
 Trost - ver  
 Spi - ri  
 Trost - ver  
 tum.  
 leiht.

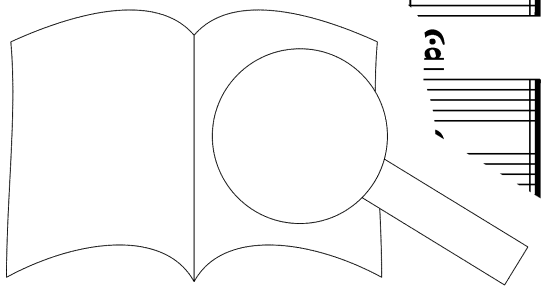

6. Duetto

Allegro maestoso

Oboe I, II

Fagotto I, II

Contrafagotto

Corno I, II  
in Sol / G

Tromba I  
in Sol / G

Tenore solo

Basso solo

Violino I

Violino II

Vic'

Original evtl. gemindert • Evaluation Copy - Quality may be reduced • Carus-Verlag

Ausgabequalität gegenüber Original evtl. gemindert

ae.  
-keit

Je  
di

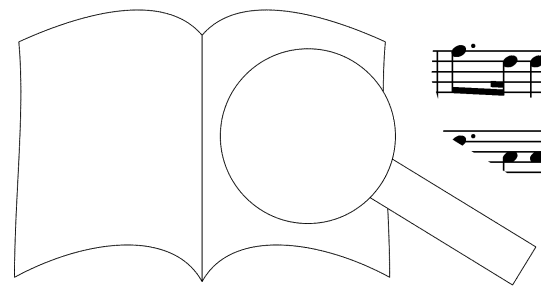

17

Tu rex glo - ri - ae, su - Chri - ste.  
Preis, Lob, Herr-lich-keit dir, Herr Je - su.

24

Tu rex glo  
Preis, Lob, Herr

ri - ae,  
lich - keit,

ri - ae,  
lich-keit,

rex.  
Preis.

tu rex glo - ri - ae.  
Preis, Lob, Herr - lich-keit.

is sem - pi - ter  
land bist des e

ter - nus, Pa  
bist des e

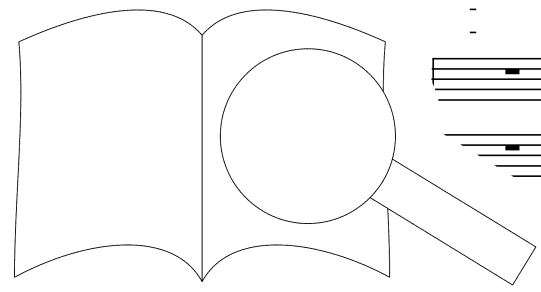

Ausgabequalität gegenüber Original evtl. gemindert • Evaluation Copy - Quality may be reduced • Carus-Verlag

nus es Fi - li - us rex glo - ri - ae,  
 wi - gen Va - ters So - s, Lob, Herr - lich - keit,

tris es Fi - Tu rex  
 wi - gen Va - Preis, Lob

o - ri - ae, tu rex  
 Herr - lich - keit, Preis, Lob,

tu ri - ae, glo - ri - ae,  
 lich - keit, Herr - lich - keit

PROBEBE PARTITUR

Ausgabequalität gegenüber Original evtl. gemindert • Evaluation Copy - Quality may be reduced • Carus-Verlag

60  
 Treble clef: *p*  
 Bass clef: *p*  
 Bass clef: *p*

60  
 Treble clef: *p*  
 Bass clef: *p*

glo - ri - ae, Je - - - su - Chri -  
 Herr - lich - keit, Herr - lich - keit dir, - - - - - te -

Je - - - su Tu, rex glo - ri - ae.  
 dir, Her Preis, Lob, Herr - lich - keit.

63  
 Treble clef: *p*  
 Bass clef: *p*

66  
 Treble clef: *p*  
 Bass clef: *p*

66  
 Treble clef: *p*  
 Bass clef: *p*

ste. glo  
 su. Herr - - - - ri - ae.  
 lich - keit.

69  
 Treble clef: *p*  
 Bass clef: *p*

rex  
 Lob,

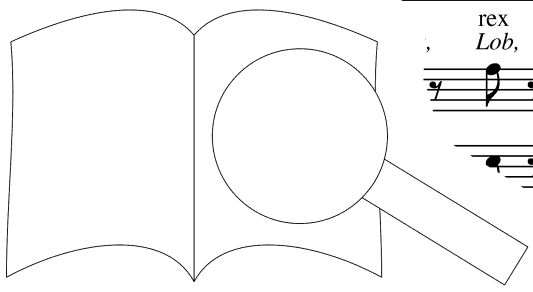

PROBEBE  
 Ausgabequalität gegenüber Original evtl. gemindert • Evaluation Copy - Quality may be reduced • Carus-Verlag

Piano accompaniment for measures 73-76, featuring a treble and bass clef with a key signature of one sharp (F#).

Vocal line for measures 73-76, starting with a treble clef and a key signature of one sharp.

Vocal line with lyrics for measures 73-76:

glo - ri - ae. Tu Pa -  
 Herr - lich - keit. Du Hei -

Piano accompaniment for measures 77-80, continuing the musical accompaniment.

Piano accompaniment for measures 81-84, continuing the musical accompaniment.

Vocal line for measures 81-84, continuing the vocal melody.

Vocal line with lyrics for measures 81-84:

tris lan - nus es Fi - li -  
 - - - - - wi - gen Va - ters

Piano accompaniment for measures 85-88, concluding the page's musical accompaniment.

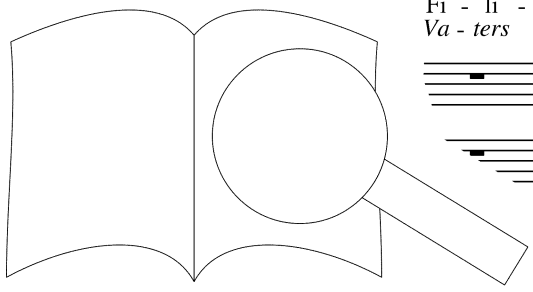

Piano accompaniment for measures 88-92, featuring a complex rhythmic pattern with sixteenth and thirty-second notes in both hands.

Vocal line for measures 88-92, consisting of a single melodic line with eighth and sixteenth notes.

us. Sohn.

Tu rex glo - ri - ae  
Preis, Lob, Herr - lich - keit

us. Sohn.

ri - ae,  
ter - lich - keit

Piano accompaniment for measures 93-97, continuing the rhythmic pattern from the previous system.

Vocal line for measures 93-97, with lyrics: "us. Sohn. ri - ae, terr - lich - keit".

Piano accompaniment for measures 98-102, featuring a more active bass line.

Vocal line for measures 98-102, with lyrics: "Je - dir, je - su - Chri - ste. Herr Je - su.".

Piano accompaniment for measures 103-107, with dynamic markings *ff* and *f*.

Vocal line for measures 103-107, with lyrics: "ste, Je - su - Chri - ste".

Piano accompaniment for measures 108-112, with dynamic marking *ff*.

Vocal line for measures 108-112, with lyrics: "ste, Je - su - Chri - ste".

Piano accompaniment for measures 113-117, with dynamic marking *ff*.

Vocal line for measures 113-117, with dynamic marking *ff*.

Ausgabequalität gegenüber Original evtl. gemindert

Evaluation Copy - Quality may be reduced

Carus-Verlag



# 7. Aria

Andantino

Alto solo

Violino obbligato

Violino I

Violino II

Viola

Bassi

5

9

Tu, ad li -  
Herr, du kamst

su - sce - ptu - rus ho - mi - nem,  
uns - aus tie - fer Siin - den Not,

13

tu, ad li - be - ran - dum su - sce - ptu - rus non hor - ru -  
 Herr, du kamst zu lö - sen uns aus tie - f t, hast nicht ver -

dolce

18

si non hor - ru - i - sti  
 hast nicht ver - schmä - het de

23

te - rum.  
 frau Leib.

Tu, ad dum su - sce - ptu - rus ho - mi - r be -  
 Herr, d sen uns aus tie - fer Siin - der Herr, st zu

*pp* *pp* *pp* *pp*

- Cb + Cb Cb

ran - dum mi - nem, non hor - ru - i - sti,  
 lö - dum an - den Not, hast nicht ver - schmä - het,

*dolce*

41

non hor - ru - i - - sti Vir - - gi - nis  
 hast nicht - ver - schmä - het der nie - - - - - de - ren

46

u - der Vir - - te -  
 Jun - der nie - - ren - frau

51

rum.  
 Leib.

# 8. Coro

## Andante maestoso

Flauto I, II *f*

Oboe I, II *f*

Clarinetto I, II in Do / C *f*

Fagotto I, II *f*

Contrafagotto *f*

Corno I, II in Do / C *f*

Tromba I, II in Do / C *f*

Tromba III in Do / C *f*

Trombone I, II

Tromb *f*

*tr* *tromm*

*d-* *f*

Soprano I, II *f*

Alto I, II *f*

Tenore I, II *f*

Basso I, II *f*

Viola *f*

Bassi *f*

8va

8va

*a 2*

*cresc.* *ff*

Tu de - vi - cto mor - ti - bus a - pe - ru - i - sti cre - den - ti - bus  
Du zer - bra - chest mäch - tig des To - des Pfeil und hast er - öff - net den Gläub' - gen die

Tu de - vi - cto mor - ti - bus a - pe - ru - i - sti cre - den - ti - bus  
Du zer - bra - chest mäch - tig des To - des Pfeil und hast er - öff - net den Gläub' - gen die

Tu de - vi - cto mor - ti - bus a - pe - ru - i - sti cre - den - ti - bus  
Du zer - bra - chest mäch - tig des To - des Pfeil und hast er - öff - net den Gläub' - gen die

Tu de - vi - cto mor - ti - bus a - pe - ru - i - sti cre - den - ti - bus  
Du zer - bra - chest mäch - tig des To - des Pfeil und hast er - öff - net den Gläub' - gen die

Musical score for the first system, featuring piano and organ parts with dynamic markings like 'ff'.

Musical score for the second system, including a 'a 2' marking and dynamic markings.

in Do-Sol /c-

re - gna coe - lo - - - rum  
 Pfor - ten des Him - - - rum

re - gna coe - lo - - - rum  
 Pfor - ten des Him - - - rum

re - gna coe - lo - - - rum  
 Pfor - ten des

Tu ad dex-tram De - i se - des, in glo - - -  
 Zu der Rech-ten Got - tes sitzt du im Glan - - -

Tu ad dex-tram  
 Zu der Rech-ten

Musical score for the fourth system, including a large graphic of an open book.

PROBENPARTITUR  
 Ausgabqualität gegenüber Original evtl. gemindert • Evaluation Copy - Quality may be reduced • Carus-Verlag

Tu ad dex - tram  
Zu der Rech - ten

Tu ad dex - tram De - i se - des, in  
Zu der Rech - ten Got - tes sitzt du im

des Pa - tris.  
Him - mels.

De - i s  
Got - tes s

ri - a Pa -  
ze des Him -

- - - ri - a Pa - Tu ad dex - tram De - i  
 - - - ze des Him - Zu der Rech - ten Got - tes  
 glo - ri - a. ad i se - des, in glo - ri - a  
 Glan - ze. n Got - tes sitzt du im Glan - ze des  
 - i se - des, in glo - ri - a Pa -  
 - tes sitzt du im Glan - ze, im Glan -  
 tris. Tu ad dex - tram De - i se - des, in  
 mels. Zu der Rech - ten Got - tes sitzt du im

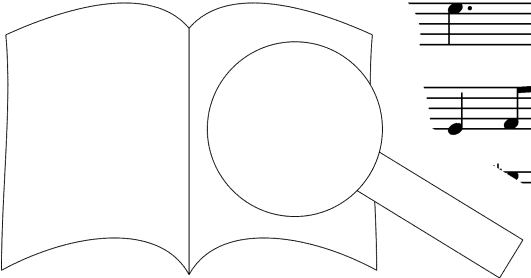

Ausgabequalität gegenüber Original evtl. gemindert • Evaluation Copy - Quality may be reduced • Carus-Verlag



se - des, in glo - ri - a.  
sitzt du im Glan - ze.

Pa - tris. Tu ad  
Him - mels. Zu der

ses, in glo - ri - a, in glo - ri - a  
du im Glan - ze, im Glan - ze, im

Tu ad dex - tram De - i se - des, in  
Zu der Rech - ten Got - tes sitzt du im

glo  
Glan - ze.

Musical score for the first system, featuring a vocal line and piano accompaniment. The piano part includes a section marked 'a 2'.

Musical score for the second system, continuing the vocal and piano parts.

Musical score for the third system, including vocal and piano parts.

Musical score for the fourth system with German lyrics. The lyrics are:
   
Tu ad dex-tram De - ri-a, glo - ri - a
   
Zu der Rech-ten Got - ze, im Glan-ze des
   
Pa - ri - a
   
Glan - ze des
   
glo - ri - a
   
Glan - ze des
   
Tu ad - des, in glo - ri - a
   
Zu der et du im Glan - ze, im Glan-ze des

Musical score for the fifth system, including vocal and piano parts.

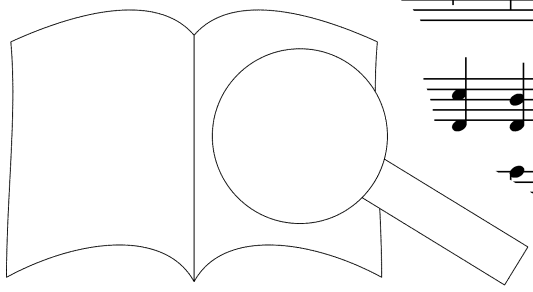

PROBEPARTITUR  
 Original evtl. gemindert • Evaluation Copy - Quality may be reduced • Carus-Verlag

36

PROBEPARTITUR

PROBEPARTITUR

Pa - tris.  
Him - mels.

Pa - tris.  
Him - mels.

Pa - tris.  
Him - mels.

Pa - tri  
Him - me

PROBEPARTITUR

Ausgabequalität gegenüber Original evtl. gemindert • Evaluation Copy - Quality may be reduced • Carus-Verlag

Tu ad dex-tram De - i se - Pa - tris.  
 Zu der Rech-ten Got - tes sitzt des Him - mels.

Tu ad dex-tram De - ri - a Pa - tris.  
 Zu der Rech-ten Got - ze des Him - mels.

Tu ad dex-tram De - i se - des, in glo - ri - a.  
 Zu der Rech-ten Got - tes sitzt du im Glan - ze.

Tu ad dex-tram De - i se - des, tu ad dex-tram  
 Zu der Rech-ten Got - tes sitzt du, zu der Rech-ten

First system of musical notation with vocal line and piano accompaniment.

Second system of musical notation with vocal line and piano accompaniment.

Third system of musical notation with vocal line and piano accompaniment.

Fourth system of musical notation with vocal line and piano accompaniment. Includes lyrics: Tu ad dex - tram / Zu der Rech - ten. De - i se - des, in / Got - tes sitzt du im. am De - i se - des, in glo - / - ten Got - tes sitzt du im Glan - - -

Fifth system of musical notation with vocal line and piano accompaniment. Includes lyrics: De - i se / Got - tes. 1. / ri - a Pa - tris. Tu ad dex - tram / ze des Him - mels. Zu der Rech - ten. Includes a large graphic of an open book.

glo - ri - a Pa - tris. De - i se - des, tu ad dex - tram  
 Glan - ze des Him - mels. Got - tes sitzt du, zu der Rech - ten

- ri - a Pa - tris. dex - tram De - i se - des, tu ad dex - tram  
 ze des H' Rech - ten Got - tes sitzt du, zu der Rech - ten

Fu ad dex - tram De - i se - des, tu ad dex - tram  
 Zu der Rech - ten Got - tes sitzt du, zu der Rech - ten

De - i a Tu ad dex - tram De - i se - des, tu ad dex - tram  
 Got a. mels. Zu der Rech - ten Got - tes sitzt du, zu der Rech - ten

56 8va

De - i se - des, in glo - ri - a Pa - tris.  
 Got - tes sitzt du im Glan - ze des Him - mels.

De - i se - des, in glo in glo - ri - a Pa - tris.  
 Got - tes sitzt du im Glan - ze des Him - mels.

De - i se - des, in glo - ri - a Pa - tris.  
 Got - tes sitzt du im Him - mels, in im Glan - ze des Him - mels.

De - i - a Pa - tris, in glo - ri - a Pa - tris.  
 Got - ze des Him - mels, in im Glan - ze des Him - mels.

Musical score for the first system, featuring vocal lines and piano accompaniment.

Musical score for the second system, featuring vocal lines and piano accompaniment.

Musical score for the third system, featuring vocal lines and piano accompaniment.

Musical score for the fourth system, featuring vocal lines with lyrics and piano accompaniment.

Tu ad dex - trar  
Zu der Rech - ten

Tu ad dex - trar  
Zu der Rech - ten

Glan - zt du im  
Glan - zt du im

des, in glo - ri - a  
des, in glo - ri - a

des, in glo - ri - a  
des, in glo - ri - a

des, in glo - ri - a  
des, in glo - ri - a

Musical score for the fifth system, featuring vocal lines with lyrics and piano accompaniment.

Tu ad dex - tram De - i se - des, in  
Zu der Rech - ten Got - tes sitzt du im

Tu ad dex - tram De - i se - des, in  
Zu der Rech - ten Got - tes sitzt du im

Tu ad dex - tram De - i se - des, in  
Zu der Rech - ten Got - tes sitzt du im

Tu ad dex - tram De - i se - des, in  
Zu der Rech - ten Got - tes sitzt du im

Ausgabequalität gegenüber Original evtl. gemindert

Evaluation Copy - Quality may be reduced • Carus-Verlag



66

PROBEPARTITUR

Original evtl. gemindert • Evaluation Copy - Quality may be reduced • Carus-Verlag

glo - ri - a Pa - tris, in glo - ri - a Pa  
Glan - ze des Him - meln, im Glan - ze des Him

glo - ri - a Pa - tris, in glo - ri - a Pa  
Glan - ze des Him - meln, im Glan - ze des Him

glo - ri - a Pa - tris, in glo - ri - a Pa  
Glan - ze des Him - meln, im Glan - ze des Him

tris.  
mels.

tris.  
mels.

tris.  
mels.

tris.  
mels.

Musical notation for the lower part of the page, including a large stylized 'R' graphic.

PROBEPARTITUR

Ausgabequalität gegenüber Original evtl. gemindert • Evaluation Copy - Quality may be reduced • Carus-Verlag

# 9. Sestetto con Coro

Andante

Clarinetto I, II  
in Si<sup>b</sup>/B

Fagotto I, II

Contrafagotto

Trombone I, II

Trombone III

Soprano I

Soprano II

Alto I

Tenore

Bas

Soprano

Alto

Tenore

Basso

Violir

Vio.

Bassi

Coro

PROBENPARTITUR  
Ausgabequalität gegenüber Original evtl. gemindert • Evaluation Copy - Quality may be reduced • Carus-Verlag

Ju - dex, ju - dex,  
Herr Gott, Herr Gott,  
err - dex, ju - dex,  
Gott, Herr Gott,

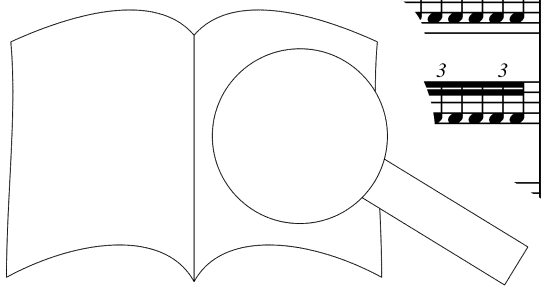

PROBE-PARTITUR

PROBE-PARTITUR

PROBE-PARTITUR

PROBE-PARTITUR

Evaluation Copy - Quality may be reduced • Carus-Verlag

Ausgabequalität gegenüber Original evtl. gemindert

tu - rus. rich - ten. Ju Herr dex, Gott ju Herr dex, Gott

Ausgabequalität gegenüber Original evtl. gemindert • Evaluation Copy - Quality may be reduced • Carus-Verlag

14

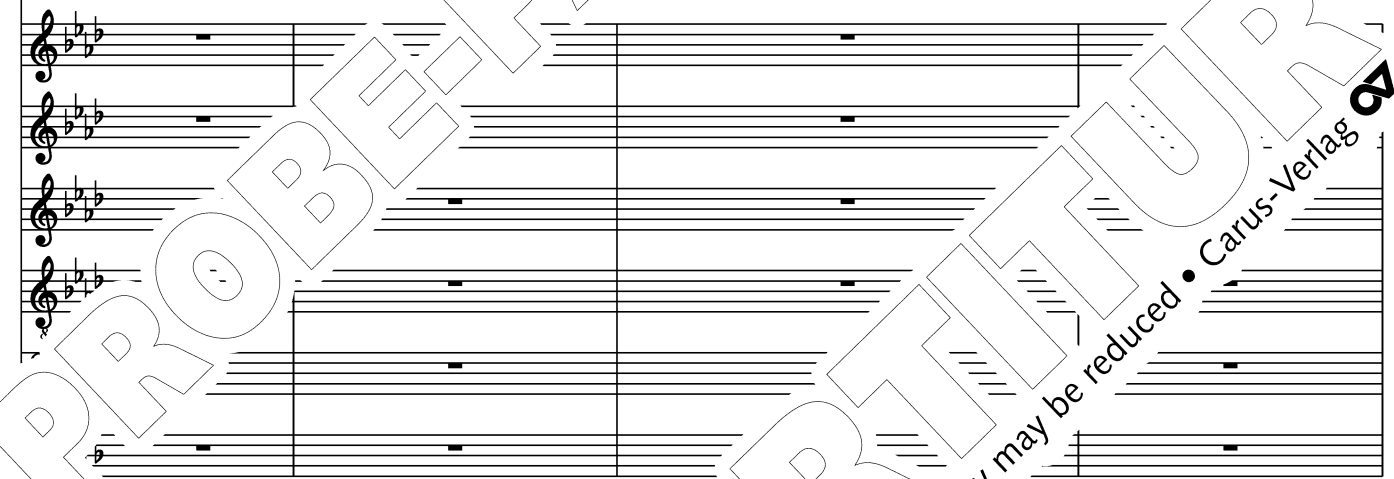
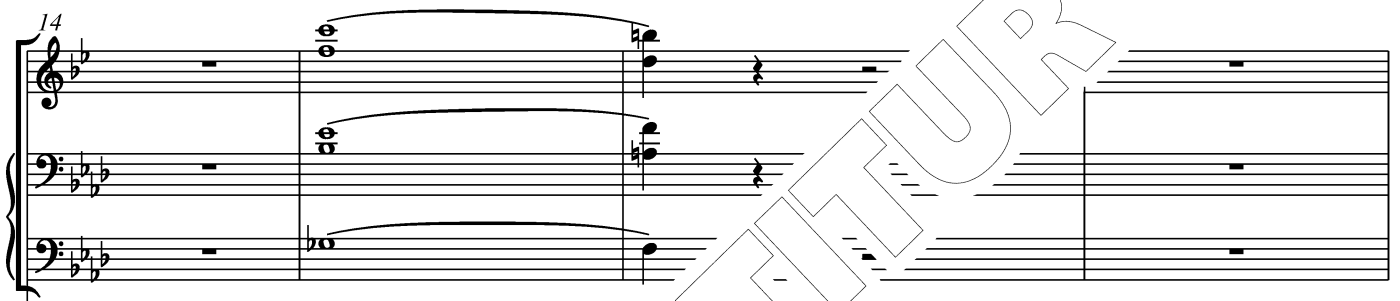

ju - Herr

ju - Herr

dex  
Gott,

dex  
Gott,

**p** cre - de - ris es - se ven-  
einst wirst du kom-men zu

**p** cre - de - ris es - se ven-  
einst wirst du kom-men zu

**p** cre - de - ris es - se ven-  
einst wirst du kom-men zu

**p** cre - de - ris es - se ven-  
einst wirst du kom-men zu

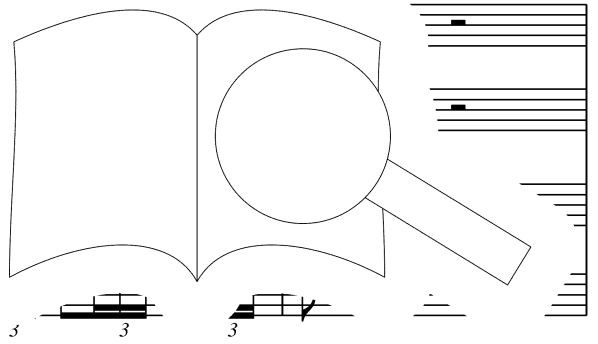
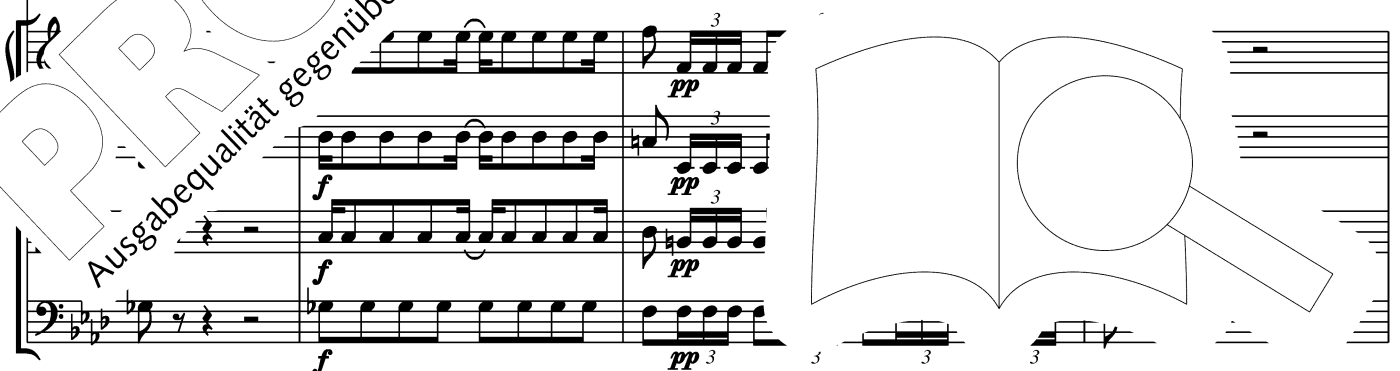

18

*p*  
Te Dan' quae - su - mus, te er - go - quae -  
ns - gnä - dig, Herr, dann sei - uns - gnä

*p*  
- go quae - su - mus, te er - go  
uns gnä - dig, Herr, dann sei -

sei - go quae - su - mus, te er - go  
uns gnä - dig, Herr, dann uns

*p*  
Te er sei - go quae - su - mus, gnä - dig, Herr,  
Dann sei - uns

*p*  
Te er sei - go quae - su -  
Dann sei - uns gnä - dig, Herr,

*p*  
Te er sei - go quae - su -  
Dann sei - uns gnä - dig, Herr,

tu - rus.  
rich - ten.

tu - rus.  
rich - ten.

tu - rus.  
rich - ten.

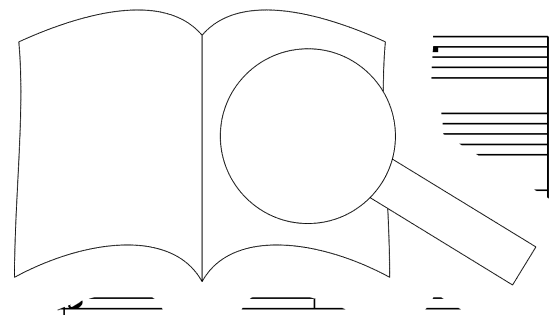

tu - is fa - ve - ni, tu - is fa - mu - lis, t'  
 und barm - her - nem Volk, sei uns gnä - dig, Herr,

tu sei fa - mu - lis, tu -  
 gnä - dig, Herr, und

uns fa - mu - lis, tu is  
 gnä - dig, Herr, gnä barm -

tu sei - is fa - mu - lis, is  
 sei uns gnä - dig, Herr, barm -

tu sei - is fa - mu arm - fa - mu -  
 sei uns gnä - dig her - mu - zig

tu sei - is and - is fa - mu -  
 sei uns gnä - dig her - mu - zig

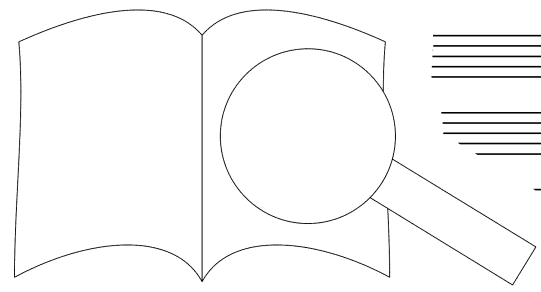

PROBE-PARTITUR  
 Ausgabequalität gegenüber Original evtl. gemindert • Evaluation Copy - Quality may be reduced • Carus-Verlag



tu - is - fa - mu - lis si - ve quos pre - ti -  
 und barm - her - zig an das du s

fa - nr ni, a  
 her - . t Volk,

f- sub - ve - ni, uos - ti -  
 dei - nem Volk, ti - so

er - mu - lis sub - ve - ni, quos  
 - zig an dei - nem Volk, das

lis sub - - ve - ni, quos pre - - ti -  
 an dei - - nem Volk, das du - - so

lis sub - - ve - ni, quos pre - ti -  
 an dei - - nem Volk, das du - so

Musical notation for the first system, including vocal line and piano accompaniment.

Musical notation for the second system, including vocal line and piano accompaniment.

Musical notation for the third system, including vocal line and piano accompaniment.

san - gui - ne, o - so san - gui - ne,  
 lö - set hast, teu'r er - lö - set hast,

Musical notation for the fourth system, including vocal line and piano accompaniment.

o san - gui - ne, sar  
 teu'r lö - set hast,

Musical notation for the fifth system, including vocal line and piano accompaniment.

so san - gui - ne, ti - o - so  
 er lö - set hast, so teu'r er -

Musical notation for the sixth system, including vocal line and piano accompaniment.

pre - ti - o - so san - gui - ne,  
 du so teu'r er lö - set hast, er - lö -

Musical notation for the seventh system, including vocal line and piano accompaniment.

o - so san - pre - ti - o - so  
 teu'r er - lö - das du teu'r er -

Musical notation for the eighth system, including vocal line and piano accompaniment.

o - so san - ne, pre - ti - o - so san - gui -  
 teu'r er - lö - hast, das du teu'r er - lö - set

Musical notation for the ninth system, including vocal line and piano accompaniment.

Musical notation for the tenth system, including vocal line and piano accompaniment.

Musical notation for the eleventh system, including vocal line and piano accompaniment.

Musical notation for the twelfth system, including vocal line and piano accompaniment.

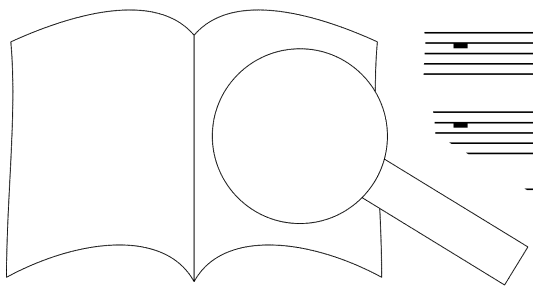

PROBE-PARTITUR  
 Ausgabequalität gegenüber Original evtl. gemindert • Evaluation Copy - Quality may be reduced • Carus-Verlag

PROBEBE PARTITUR

Ausgabequalität gegenüber Original evtl. gemindert • Evaluation Copy - Quality may be reduced • Carus-Verlag

gui - ne red - sti. Te  
 durch dein köst - Blut. Ach,

mi - sti. Te er - go  
 ch, köst - lich Blut. Ach, sei - uns

san - g red - e - mi - sti. Tu  
 durch dein köst - lich Blut. Sei he. lig - lis

ne hast red - e - mi - sti. bar. - mu - lis  
 durch dein köst - lich Blut. zig an

san - gui - ne red - e - mi - sti. fa - mu - lis  
 lö - set hast durch dein köst - lich B her - zig an

ne red - e - mi - sti. u - is fa - mu - lis  
 hast durch dein köst - Blut. Sei barm - her - zig an

er - go quae - su - mus, tu - is  
 sei uns gnä - dig, Herr, und barm -

Te er - go quae - su - mus, tu - is  
 Ach, sei uns gnä - dig, Herr, und barm -

Te er - go quae - su - mus, tu - is  
 Ach, sei uns gnä - dig, Herr, und barm -

Te er - sei m -

quae-su-mus, gnä-dig, Herr, se an-er-zig an dei-nem Volk, das du so teu'r er-

tu-und is- e-ni, quos pre-ti-o-so san- gu-i-ne, set hast,

und f- nem Volk, das du er-löst

de- ni, quos pre-ti-o-so

-ve-ni, quos san-gui-ne, er-löst,

-nem Volk, das tr-

sub-dei-ve-ni, quos pre-ti-o-so, hast,

dei-nem Volk, hast,

fa-mu-lis s' ve pre-ti-o-so san-gui-

her-zig an r- das du so teu'r er-lö-set

fa-mi' quos pre-ti-o-so san-gui-

her- quos pre-ti-o-so san-gui-

her- .e-ni, quos pre-ti-o-so san-gui-

her- nem Volk, das du so teu'r er-lö-set

sub-dei-ve-ni, quos pre-ti-o-so san-gui-

dei-nem Volk, das du so teu'r er-lö-set

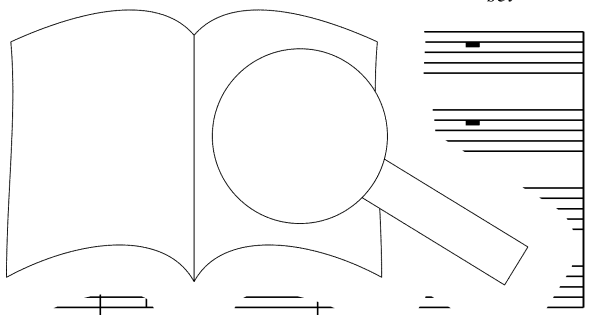

san - e - mi - sti.  
 Herr, i - lich, köst - lich Blut.

ui - ne red - e - mi - sti.  
 durch dein köst - lich, köst - lich Blut.

pre - t' ui - ne red - e - mi - sti.  
 das a set hast durch dein köst - lich Blut.

- gui - ne red - e - mi -  
 er - löst durch dein köst - lich

pre - ti - o - so san - gui - ne red - e -  
 das du teu'r er - lö - set hast durch

o - so san - gui - ne red - e -  
 teu'r er - lö - set hast durch dein

ne hast re - sti. Ju - dex,  
 hast Blut. Herr Gott,

ne hast - lich - sti. Ju - dex,  
 hast Blut. Herr Gott,

ne hast in - mi - sti. Ju - dex,  
 hast köst - lich Blut. Herr Gott,

red - e - mi -  
 durch dein köst - lich

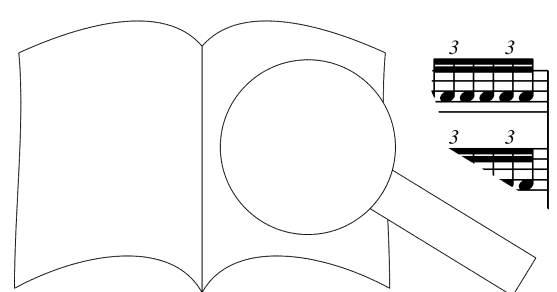

PROBENPARTITUR  
 Ausgabqualität gegenüber Original evtl. gemindert • Evaluation Copy - Quality may be reduced • Carus-Verlag

First system of musical notation, featuring piano accompaniment and vocal lines. The piano part includes a grand staff with treble and bass clefs. The vocal part includes a soprano line and a bass line.

Second system of musical notation with German lyrics. The lyrics are: "ju dex, Gott ju Herr", "ju Herr 'ex, ju Herr", "ju Herr", and "ju Herr".

Third system of musical notation, featuring piano and forte dynamics. The piano part includes a grand staff with treble and bass clefs. The lyrics are: "ott, ju Herr".

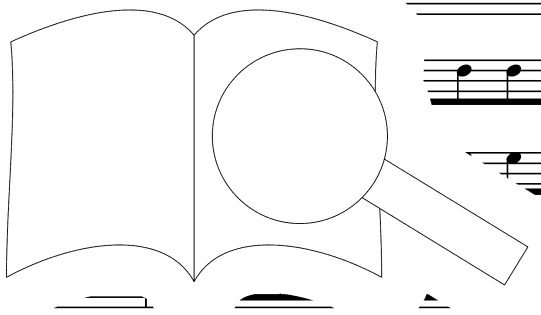

Ausgabequalität gegenüber Original evtl. gemindert • Evaluation Copy - Quality may be reduced • Carus-Verlag

dex Gott, *p* a - tu - rus.  
 , zu rich - ten.  
 dex Gott, es - se ven - tu - rus.  
 , u kom - men, zu rich - ten.  
 dex Gott, *p* - de - ris es - se ven - tu - rus.  
 ist wirst du kom - men, zu rich - ten.  
 dex Gott, *p* cre - de - ris es - se ven - tu - rus.  
 einst wirst du kom - men, zu rich - ten.

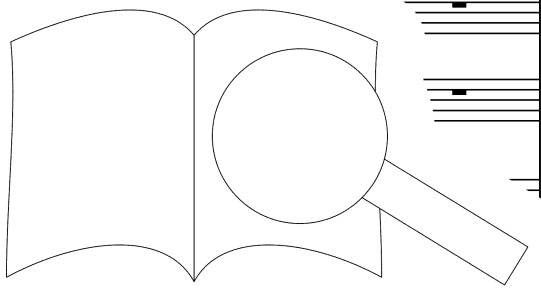

Musical score for the first system, including piano and vocal staves. The piano part features a melody in the right hand and accompaniment in the left hand. The vocal part is in the soprano register.

Musical score for the second system, including piano and vocal staves. The piano part continues with the melody and accompaniment. The vocal part continues with the same melodic line.

Musical score for the third system, including piano and vocal staves with lyrics. The lyrics are: "Ju - dex, Herr Gott, ju - dex, Herr Gott, ju - dex, Herr Gott, ju - dex, Herr Gott, ju - dex, Herr Gott." The piano part features a melody in the right hand and accompaniment in the left hand.

Musical score for the fourth system, including piano and vocal staves with triplets and a large watermark. The piano part features a melody in the right hand and accompaniment in the left hand. The vocal part continues with the same melodic line. The watermark "PROBE-PARTITUR" is overlaid on the score.



63

*p*

Te  
Dann

Te  
Dann

Te  
Dann

ju - dex - de - ris es - se ven - tu - rus.  
Herr Gott, ist wirst du kom - men zu rich - ten.

ju - cre - de - ris es - se ven - tu - rus.  
Herr einst wirst du kom - men zu rich - ten.

ju - cre - de - ris es - se ven - tu - rus.  
Herr einst wirst du kom - men zu rich - ten.

ju - cre - de - ris es - se ven - tu - rus.  
He' einst wirst du kom - men zu rich - ten.

*pp*

*pp*

*pp*

*pp*

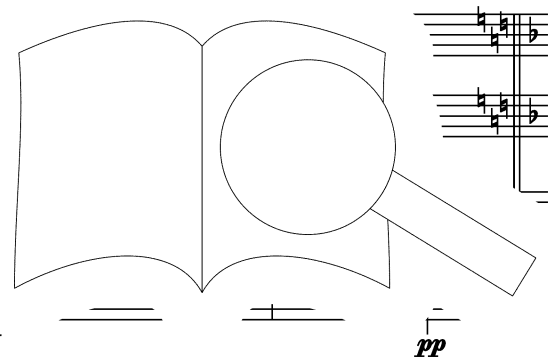

*p*  
 Te er - go - quae - su - er - go - quae - su - mus, tu - is fa - mu - lis  
 Dann sei - uns - gnä - dig, Herr, sei - uns - gnä - dig, Herr, und barm - her - zig an

er - go quae - su - mus,  
 sei uns gnä - dig, Herr, te - er - go - quae - su - mus,  
 dann sei - uns - gnä - dig, Herr,

er sei quae - su - mus, quae - su - mus,  
 gnä - dig, sei uns gnä - dig, sei

er sei quae - su - mus, te er - go quae - su - mus,  
 gnä - dig, Herr, dann sei un gnä - dig, Herr, is  
 uns

er - go quae - su - mus, tu - is  
 sei uns gnä - dig, Herr, sei uns

er - go quae - su - mus, tu - is  
 sei uns gnä - dig, Herr, sei uns

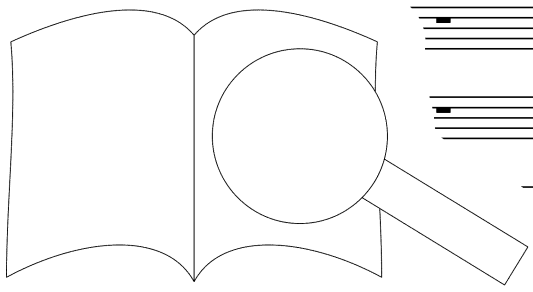

PROBEPARTITUR  
 Ausgabqualität gegenüber Original evtl. gemindert • Evaluation Copy - Quality may be reduced • Carus-Verlag

72

Musical score for the first system, including piano and vocal staves. The piano part consists of two staves (treble and bass clef). The vocal part is on a single staff with lyrics in German.

sub - ve - ni, tu - is fa - r fa - mu - lis, tu - is fa - mu - lis sub - ve - ni,  
dei - nem Volk, sei uns gnä - as gnä - dig, Herr, und barm - her - zig an dei - nem V "

fa - mu - lis, tr - is fa - mu - lis  
gnä - dig, Herr, barm - her - zig an

fa - is gnä - dig, Herr, und barm - dig, Herr, und barm -

tu - is fa - ve - ni,  
und barm - her - si - nem Volk,

mu - lis, fa - - - - mu sub - ve - ni,  
- dig, barm - her - - - - dei - nem Volk,

fa - mu - lis, tu - is sub - ve - ni,  
gnä - dig, Herr, und barm an dei - nem Volk,

Musical score for the second system, including piano and vocal staves. The piano part consists of two staves (treble and bass clef). The vocal part is on a single staff with lyrics in German. Dynamics include *f* and *p*.

Musical score for the third system, including piano and vocal staves. The piano part consists of two staves (treble and bass clef). The vocal part is on a single staff with lyrics in German.

Musical score for the fourth system, including piano and vocal staves. The piano part consists of two staves (treble and bass clef). The vocal part is on a single staff with lyrics in German.

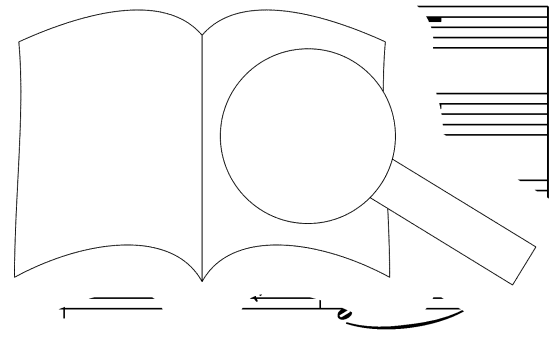



*pp*

san - gui - ne, san gui - ne red - e - mi - sti.  
 lö - set hast, Hi durch dein köst - lich, köst - lich Blut.

ne, san - gui - ne red - e - mi - sti.  
 hast, Herr durch dein köst - lich, köst - lich Blut.

- ti - o - so san - gui - ne red - e - mi  
 du so teu'r er - lö - set hast durch dein kö

so san - gui - ne Tu - is  
 teu'r er - lö set hast köst - lich Sei barm -

ne, pre - ti - o - so san - gui - ne sti.  
 hast, du so teu'r er - lö - set hast ach Blut.

ne, pre - ti - o - so san - gui - ne  
 hast, das du teu'r er - lö - set hast du. - lich Blut. Tu - is  
*pp* Sei barm -

Te er - go quae - su - mus,  
 Ach, sei uns gnä - dig, Herr,  
*pp*

Te er - go quae - su - mus,  
 Ach, sei uns gnä - dig, Herr,  
*pp*

su - mus,  
 dig, Herr,  
 mus,

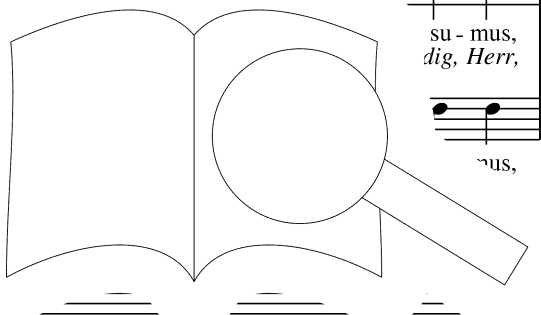

PROBEE-PARTITUR  
 Ausgabqualität gegenüber Original evtl. gemindert • Evaluation Copy - Quality may be reduced • Carus-Verlag

*mf*  
 Te er - go - quae - si. tu - is fa - mu - lis sub - ve - ni, quos so  
 Ach, sei uns i - di - sei barm - her - zig an dei - nem Volk, der

fa - r - ve - ni,  
 her - nem Volk,

quae - sub - ve - ni,  
 dei - nem Volk, st - so, hast,

re - mu - lis sub - ve - ni, qu -  
 zig an dei - nem Volk, das

*mf*  
 Tu - is fa - mu -  
 Sei barm - her - zig a quos pre - ti - o - so  
 das du so teu'r er -

fa - mu - lis sub -  
 her - zig an dei - ol

tu - is sub - ve - ni, quos pre - ti - o - so  
 und barr dei - nem Volk, das du so teu'r er -

tu - mu - lis sub - ve - ni, quos pre - ti - o - so  
 und zig an dei - nem Volk, das du so teu'r er -

fa - mu - lis sub - v  
 her - zig an dei - n r - so  
 er -

u - is fa - mu - lis sub -  
 und barm - her - zig an dei - n - so  
 er -

PROBENPARTITUR  
 Original evtl. gemindert • Evaluation Copy - Quality may be reduced • Carus-Verlag

san - gui - ne, san - red - e - mi - sti, red - e - mi - sti  
 lö - set hast, Herr, h dein köst - lich, köst - lich Blut, durch dein köst - lich

quos san - gui - ne red - e - mi - sti, red - e - mi - sti  
 das er - löst durch dein köst - lich Blut, durch dein

so san - gui - ne red - e - mi - sti, vi - lic - it  
 zu'r er - lö - set hast durch dein köst - lich, köst - lich Bl

san - gui - ne red - e - mi - sti, red - e - mi - sti  
 Herr, durch dein köst - lich. ch köst - lich Blut.

san - gui - ne, pre - ti - o - so san - gui - ne red - e - mi - sti.  
 lö - set hast, das du teu'r er - löst durch durch dein köst - lich Blut.

quos pre - ti - o - so san - gui - ne red - e - mi - sti, red - e - mi - sti.  
 das du so teu'r er - lö - set hast durch dein köst - lich Blut, durch dein köst - lich Blut.

san - gui - ne mi - sti, red - e - mi - sti.  
 lö - set hast köst - lich Blut, durch dein köst - lich Blut.

san red - e - mi - sti, red - e - mi - sti.  
 lö - set hast durch dein köst - lich Blut, durch dein köst - lich Blut.

red - e - mi - sti.  
 durch dein köst - lich Blut.

ne red - e - mi - sti.  
 hast durch dein köst - lich Blut.

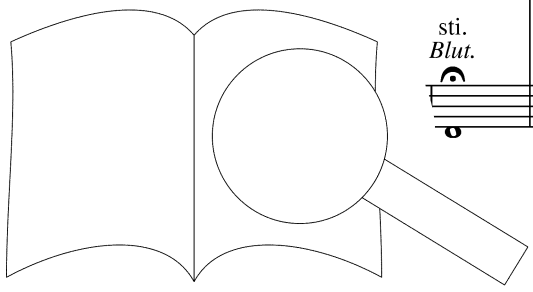

10. Coro

Allegro moderato

Oboe I, II

Fagotto I, II

Tromba I, II  
in Fa / F

Tromba III  
in Do / C

Timpani  
in Fa-Do / f

Alto

Tenore

Basso

Violin

Bassi

Musical score for Oboe I, II; Fagotto I, II; Tromba I, II in Fa / F; Tromba III in Do / C; and Timpani in Fa-Do / f. The score is in 8/8 time and features a dynamic marking of *f* (forte).

Vocal score for Alto, Tenore, and Basso. The lyrics are in Latin and German. The Alto part includes the lyrics: "Ae - ter - na fac cum san - ct' O lass uns einst mit dei - nen. ... me - ra - ri, ae - Lich - te woh - nen, o". The Tenore part includes: "Ae - ter na fac tu - is in glo - ri - a nu - me - ra - ri, ae - O le fac a Heil' - gen im e - wi - gen Lich - te woh - nen, o". The Basso part includes: "san - ctis tu - is in glo - ri - a nu - me - ra - ri, ae - dei - nen Heil' - gen im e - wi - gen Lich - te woh - nen, o".

Musical score for Violin and Basses. The score is in 8/8 time and features a dynamic marking of *f* (forte).

Ausgabequalität gegenüber Original evtl. gemindert • Evaluation Copy - Quality may be reduced • Carus-Verlag



5

na fac cum san - ctis tu a nu - me -  
 uns einst im ew' - gen Lich nit Hei - li - gen

ter na fac cum san - ctis  
 lass uns einst im ew' - gen ri - a nu - me -  
 Hei - li - gen

ter na fac cum san  
 lass uns einst im ew' s in glo - ri - a nu - me -  
 te mit dei - nen Hei - li - gen

ter na fac  
 lass uns eins tu - is in glo - ri - a nu - me -  
 Lich - te mit dei - nen Hei - li - gen

7



17

fac cum san ctis tu i lo nu-me  
 einst im ew' gen Lich - . Hei - li-gen

na fac cum san ctis tu ri - a nu-me  
 uns einst im ew' gen nen Hei - li-gen

ter na fac cum sar in glo - ri - a nu-me  
 lass uns einst im ew mit dei - nen Hei - li-gen

ter na fac ct. tu - is in glo - ri - a nu-me  
 lass uns einst Lich - te mit dei - nen Hei - li-gen

Musical score for the first system, featuring a vocal line and piano accompaniment.

Musical score for the second system, featuring a vocal line and piano accompaniment.

Musical score for the third system, featuring a vocal line and piano accompaniment.

Musical score for the fourth system, featuring a vocal line and piano accompaniment.

ra - - - ri.  
woh - - - nen.

- na fac  
uns einst

Musical score for the fifth system, featuring a vocal line and piano accompaniment.

ra - - - ri.  
woh - - - nen.

ter - - na fac  
lass uns einst

Musical score for the sixth system, featuring a vocal line and piano accompaniment.

ra - - - ri.  
woh - - - nen.

Ae - ter - na fac  
O lass uns einst

Musical score for the seventh system, featuring a vocal line and piano accompaniment.

ra - - - ri  
woh - - - nen.

Ae - ter - na fac  
O lass uns einst

Musical score for the eighth system, featuring a vocal line, piano accompaniment, and a large graphic element.

Ausgabequalität gegenüber Original evtl. gemindert • Evaluation Copy - Quality may be reduced • Carus-Verlag

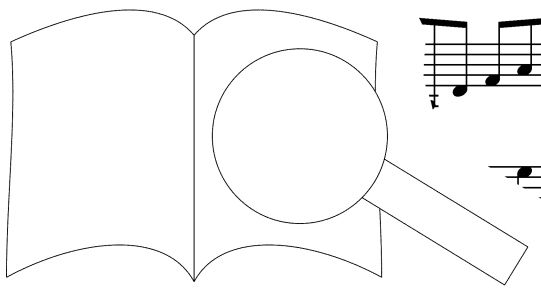

cum san - ctis tu a nu - me  
im ew' - gen Lich nit Hei - li - gen

cum san - ctis ri - a nu - me  
im ew' - gen nei - nen Hei - li - gen

cum san is in glo - ri - a nu - me  
im ew' te mit dei - nen Hei - li - gen

tu - is in glo - ri - a nu - me  
Lich - te mit dei - nen Hei - li - gen

ra - - - ri. Ae - ter - na fac n - ne in glo - ri - a nu - me -  
 woh - - - nen. O lass uns ei ne in im e - wi - gen Lich - te

ra - - - ri. Ae - ter - ctis tu - is in glo - ri - a nu - me -  
 woh - - - nen. O nen Heil' - gen im e - wi - gen Lich - te

ra - - - ri. A cum san - ctis tu - is in glo - ri - a nu - me -  
 woh - - - nen. st mit dei - nen Heil' - gen im e - wi - gen Lich - te

ra - - - na fac cum san - ctis tu - is in glo - ri - a nu - me -  
 woh - - - ss uns einst mit dei - nen Heil' - gen im e - wi - gen Lich - te

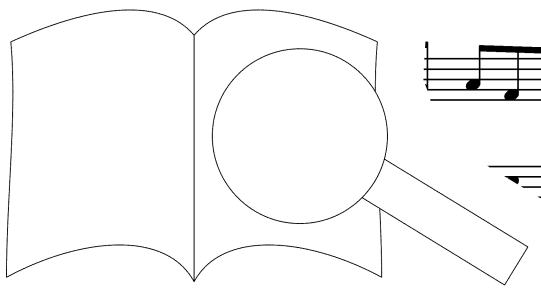

PROBE-PARTITUR  
 Ausgabqualität gegenüber Original evtl. gemindert • Evaluation Copy - Quality may be reduced • Carus-Verlag

a - - - ri, in glo - - - ra - - -  
 nen, mit dei - - - woh - - -

ra - - - ri, in glo - - - nu - me - ra - - -  
 woh - - - nen, mit dei - - - li - gen woh - - -

ra - - - ri, in mi' a nu - me - ra - - -  
 woh - - - nen, Hei - li - gen woh - - -

ra - - - ri - a nu - me - ra - - -  
 woh - - - nen Hei - li - gen woh - - -

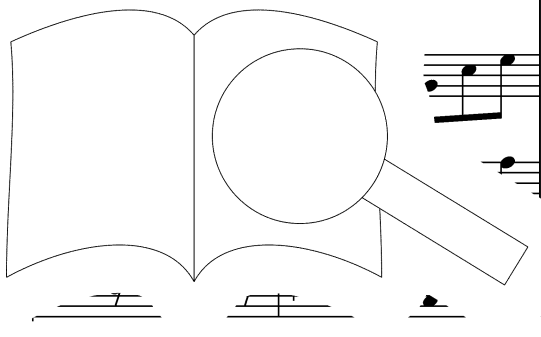

PROBE-PARTITUR  
 Ausgabqualität gegenüber Original evtl. gemindert • Evaluation Copy - Quality may be reduced • Carus-Verlag

PROBE-PARTITUR  
 Ausgabequalität gegenüber Original evtl. gemindert • Evaluation Copy - Quality may be reduced • Carus-Verlag

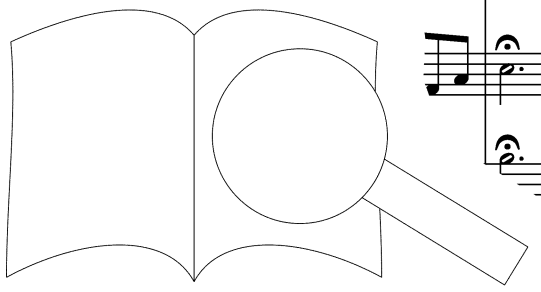



# 11. Recitativo

Flauto I, II

Clarinetto I, II  
in Si $\flat$ /B

Fagotto I, II

Trombone I, II

Trombone III

Basso II solo

Sal - fum tu - um, Do - mi - ne,  
Wen litz nicht von uns, gnäd' - ger Gott,

be - ne - dic hae - re - di - ta - ti tu - ge - os, et ex - tol - le  
seg - ne mit Gna - de dein Er uns mäch - tig und er - heb uns

in tempo  $\text{♩}$

il - los us - que in ae - ter - - - - - wig - - - - -  
kräf - tig bis in al - le E - - - - - keit.

12. Coro

Allegro maestoso

8va

Flauto I, II

Oboe I, II

Clarinetto I, II  
in Si<sup>b</sup>/ B

Fagotto I, II

Contrafagotto

Corno I, II  
in Mi<sup>b</sup>/ Es

Tr

Tromba III  
B

Trombone I, II

Trombone III

Timpani  
in Mi<sup>b</sup>-Si<sup>b</sup>/ es-B

Sopr

Basso

PROBE-PARTITUR  
Ausgabequalität gegenüber Original evtl. gemindert • Evaluation Copy - Quality may be reduced • Carus-Verlag

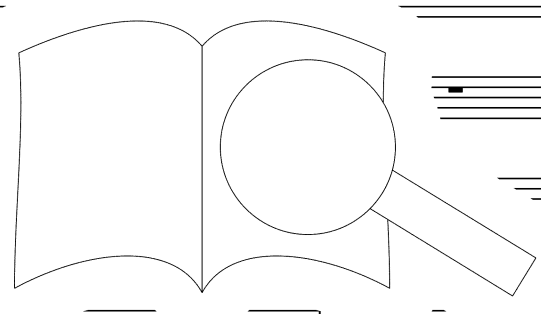

5

Per sin - gu - los di - es be - ne - di - ci - mus te;  
 Wir prei - sen und lo - ben und be - ken - nen dich, Herr,

Per sin - g  
 Wir prei - s

Per sin - g  
 Wir prei - s

lau -

Per sin - gu - los di - es be - ne - di - ci - mus te;  
 Wir prei - sen und lo - ben und be - ken - nen dich, Herr, und wo -

PROBE-PARTITUR

Evaluation Copy - Quality may be reduced • Carus-Verlag

Original evtl. gemindert • Evaluation Copy - Quality may be reduced • Carus-Verlag

Ausgabequalität gegenüber Original evtl. gemindert • Evaluation Copy - Quality may be reduced • Carus-Verlag

da - mus no - men tu - um, et lau - da - mus no - men  
 si - gen dei - nem Na - men, und lob - sin - gen dei - nem u - li,  
 keit,  
 da - mus no - men tu - um, et lau - da - mus no - men  
 sin - gen dei - nem Na - men, und lob - sin - gen dei - nem

12 8va

a sae-cu - li, in sae - cu-la sae - cu - li,  
 in E-wig-keit, von nun an in E - wig-keit,  
 a sae -  
 von nun

in sae - cu - la sae-cu - li, in sae -  
 von nun an in E-wig-keit, von nun

in sae - cu - la sae-cu - li, in sae -  
 von nun an in E-wig-keit, von nun an in E - wig-keit,

*prei - - - mus, lau - da - - - - -*  
*sen, wir prei - - - - -*

*aus,*  
*sen,*

*lau - da - - - - -*  
*wir prei - - - - -*

PROBE-PARTITUR

PROBE-PARTITUR

PROBE-PARTITUR

Original evtl. gemindert • Evaluation Copy - Quality may be reduced • Carus-Verlag

Ausgabequalität gegenüber Original evtl. gemindert • Evaluation Copy - Quality may be reduced • Carus-Verlag

21

mus, per sin - gu - los di - es be - ne - di - ci - mus te;  
 sen, wir prei - sen und lo - ben und be - ken - nen dich, Herr,

mus, per sin - gu  
 sen, wir prei - se et lau -  
 und lob -

mus, per sin - gu - es be - ci - mu  
 sen, wir prei - sen una lo - ben und be - ken - nen dich, Herr, una

Musical score for the first system, featuring a vocal line and piano accompaniment. The piano part includes a grand staff with treble and bass clefs. The vocal line is in a higher register, indicated by the '8va' marking.

Musical score for the second system, continuing the vocal and piano parts. The piano accompaniment features a steady eighth-note pattern in the right hand.

Musical score for the third system, showing the vocal line and piano accompaniment.

Musical score for the fourth system, including the vocal line and piano accompaniment.

Musical score for the fifth system, including the vocal line and piano accompaniment.

Musical score for the sixth system, including the vocal line and piano accompaniment.

Musical score for the seventh system, including the vocal line and piano accompaniment.

Musical score for the eighth system, including the vocal line and piano accompaniment.

Musical score for the ninth system, including the vocal line and piano accompaniment.

Musical score for the tenth system, including the vocal line and piano accompaniment.

da-mus no-men tu-um in sae - cu - la sae - cu - li,  
 sin-gen dei-nem Na-men von nun an in E - wig-keit,  
 .m, et lau - da - mus no - men tu  
 -men, und lob - sin - gen dei - nem Na cu - la,  
 se. li,

da-mus no-men tu-um, et lau - da - mus no - men tu in - - - cu  
 sin-gen dei-nem Na-men, und lob - sin - gen dei - nem Na-men in E - - - wig-keit,

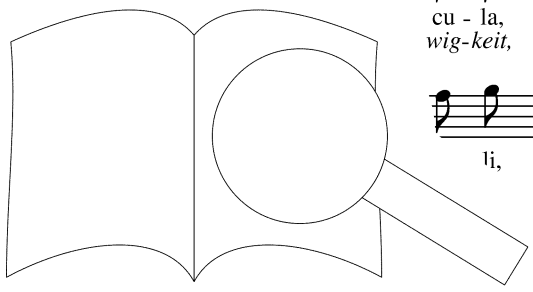

PROBE-PARTITUR  
 Ausgabqualität gegenüber Original evtl. gemindert • Evaluation Copy - Quality may be reduced • Carus-Verlag



28 *8va*

- cu - la sae - cu - li, lau - da - - - -  
 an in E - wig - keit, wir dei - - - -

sae - cu - la, sae - cu - la sae - m, lau -  
 in nun an, von nun an in E - m, lau -  
 wir

in sae - cu - la, sae - cu - la sae - lau -  
 von nun an, von nun an in E -

in sae - cu - la, sae - cu - la sae -  
 von nun an, von nun an in E - wig - keit, i - mus no - m, ...  
 wir dei - sen dei - nen wa - men, ...

no - men tu - um in sae - cu - la sae - cu - li, lau -  
 dei - nen Na - men in al - le E - wig - keit, wir

men, lau - da - mus no - men tu lau -  
 wir prei - sen dei - nen Na wir

o - men tu - um, lau - da - mus no - men tu lau -  
 dei - nen Na - men, wir prei - sen dei - nen Na wir

da - mus no - men tu - um, lau - da - mus no - men tu in s cu -  
 prei - sen dei - nen Na - men in E - wig - keit, wir

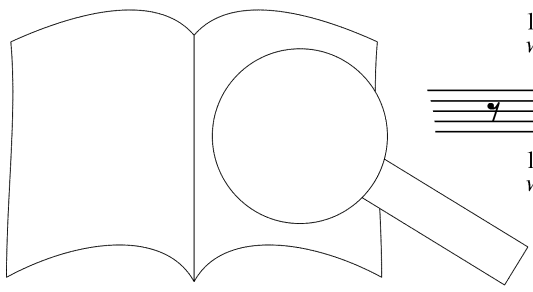

PROBE-PARTITUR

PROBE-PARTITUR

Ausgabequalität gegenüber Original evtl. gemindert • Evaluation Copy - Quality may be reduced • Carus-Verlag

35

da - prei -

ae - cu - la sae - cu - li, lau - da - mus no - men  
al - le - E - wig - keit, wir prei - sen dei - nen

um in sae - cu - la sae - cu -  
men in al - le - E - wig -

nen tu - um in sae - cu -  
nen Na - men in E - wig -

da - mus no - men tu - um in sae - cu -  
prei - sen dei - nen Na - men in E - wig - keit, lau - da - mus  
wir prei - sen dei - nen

tu - um in sae - cu - la sae - cu - li, um in  
 Na - men von nun an in E - wig - keit, wir prei - sen dei - nen Na - men von

tu - um in sae - cu - la sae - cu - li, um in  
 Na - men von nun an in E - wig - keit, wir prei - sen dei - nen

PROBE-PARTITUR  
 PROBE-PARTITUR  
 PROBE-PARTITUR  
 Evaluation Copy - Quality may be reduced • Carus-Verlag

43

8va

8va

tr

tr

sae nun - cu - la sae - cu - li, in sae - cu - la sae - cu - la  
 nun an in E - wig - keit, in E - wig - keit. A - - - men.

ae - li, in sae - cu - la  
 vig - keit, in E - wig - keit.

sae - cu - la sae - cu - li, in sae - cu - la  
 an in E - wig - keit, in E - wig - keit.

sae nun - cu - la sae - cu - li, in sae - cu - la  
 nun an in E - wig - keit, in E - wig - keit. A - - - men.

Carus-Verlag

PROBE-PARTITUR  
Ausgabequalität gegenüber Original evtl. gemindert • Evaluation Copy - Quality may be reduced • Carus-Verlag

13. Aria

Andante

Soprano I solo

Violino I

Violino II

Bassi

con sordini

*mf*

con sordini

*mf*

con sordini

*mf*

Di - gna  
O le:

di - gna  
o lei

di -  
o

5

9

13

Ausgabequalität gegenüber Original evtl. gemindert • Evaluation Copy - Quality may be reduced • Carus-Verlag

Vc

Cb

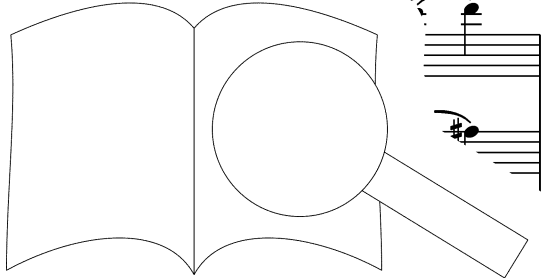

16

*dolce*

gna - re Do-mi-ne, di - e - i - sto, di si - ne pec-ca - to  
lei - te gnä-dig uns, dass wir heu-te, da frei uns be-wah-ren

*p* *pp*

Vc + Cb

20

nos cu - sto - di - ne pec-ca - to  
von al - len uns be - wah - ren

*mf*

24

Di -  
O

*p*

28

- - re Do-mi-ne, Do-mi-ne,  
- - te gnä-dig uns, gnä-dig uns,

*p* *mf*

Ausgabequalität gegenüber Original evtl. gemindert • Evaluation Copy - Quality may be reduced • Carus-Verlag



32

di - gna - - - re - - - mi-ne,  
o lei - - - dig uns,

*mf* *p*

34

*dolce*  
di - e i - sto - - i - sto si - ne pec - ca - to nos cu  
dass wir heu - te - wir heu - te frei uns be - wah - ren von /

38

si - ne pec - ca - - - cu - sto - di - re.  
frei uns be - wah - - - len Sün - den.

*mf* *mf* *mf*

42

Ausgabequalität gegenüber Original evtl. gemindert • Evaluation Copy - Quality may be reduced • Carus-Verlag

14. Quartetto

Adagio

Clarinetto I, II  
in La / A

Fagotto I, II

Soprano II

Alto I

Soli

Tenore I

Bas

re - re, mi - se - re - re  
uns gnä - dig, sei uns gnä -

re - re, mi - se - re -  
gnä - dig, sei - uns - gnä -

Mi - se - re - re,  
Sei uns gnä - dig, gnä -

Mi - se - re - re,  
Sei uns gnä - dig, re - re,  
gnä - dig,

re, Do - mi - ne, Do - mi - ne,  
dig, gü't - ger Gott, gü't - ger Gott,

re, Do  
dig, gü't'

re, mi - se - re - re, Do  
dig, sei - uns - gnä - dig, gü't'

mi - se - re re, Do  
sei - uns gnä - dig, gü't - ger Gott, gü't - ger Gott,

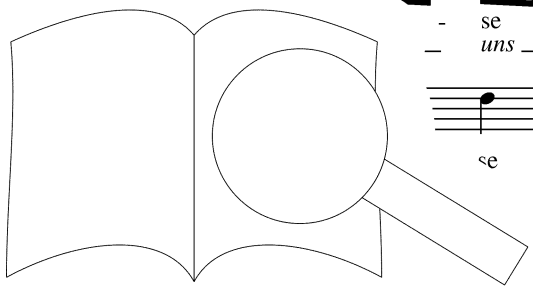

Ausgabequalität gegenüber Original evtl. gemindert. Evaluation Copy - Quality may be reduced. Carus-Verlag

mi - se - re - re, mi re no - stri,  
 sei - uns gnä - dig ur. rm dich un - ser,

re - se - re - re no - stri,  
 gnä - er - barm dich un - ser,

re - mi - se - re - re no -  
 gnä - und er - barm dich un -

gnä - re, mi - se - re - re  
 gnä - dig und er - barm dich

mi - sei  
 mi - se - re - re, Do - mi - ne.  
 sei - uns gnä - dig, er - bar - me dich!

mi - se - re  
 sei - uns gnä

mi - se - re  
 sei - uns gnä

mi - se - re  
 sei - uns gnä dig, L .ni - ne.  
 gütt - ger Gott!

12 **Andantino quasi Allegretto**

Mi - se - re - re, Do - mi - ne, se - re - re no - stri.  
 Sei — uns gnä - dig, gü't' - ger Go' - er - barm dich un - ser.

Fi - at ni - ri - cor - di - a tu - a, Do - mi  
 Lass d' le ü - ber uns kom-men, gnä -

Fi - at mi - se - ri - cor - di tu - mi - ne, su - per  
 Lass dei - ne Gna - de ü - b' di - ger, gü't' - ger

Mi - se - re - re, Do - mi - ne, re - re no - stri.  
 Sei — uns gnä - dig, gü't' - er - barm dich un - ser.

nos.  
 Gott.

Fi - at mi - se - ri - cor - di - a tu  
 Lass dei - ne Gna - de ü - ber uns koi

Mi - se - re - re, Do - mi - ne, mi - se - re - re no - stri.  
 Sei — uns gnä - dig, gü't' - ger Gott, und — er - barm dich un - ser.

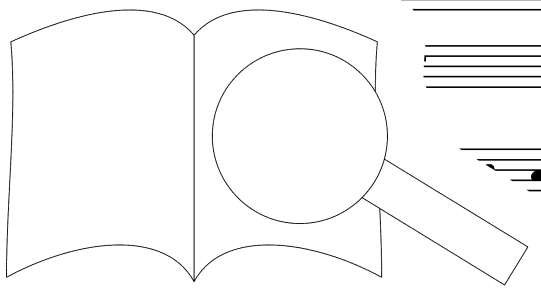

24

Fi - at mi - se - ri - cor - di - a tu - a, Do - mi - ne, su - per  
 Lass dei - ne Gna - de ü - ber uns kom - men, gnä - di - ger, gü't - ger

Mi - se - re - re, Do mi - se - re - re no - str  
 Sei - uns gnä - dig, gü't - dig, und - er - barm dich un - str

nos. Mi re, Do - mi - ne, mi - se - re  
 Gott. S dig, gü't - ger Gott, sei - uns

Fi - at .i - cor - di - a tu - a, Do - mi ne, per  
 Lar de ü - ber uns kom - men, gü't - ger Gott, it' - ger

28

nos. su - at mi - se - ri - cor - di - a tu - a, Do -  
 Gott, lass dei - ne Gna - de ü - ber uns kom - men, gnä -

fi - at mi - se - ri - cor - di - a tu - a, Do -  
 Gott, lass dei - ne Gna - de ü - ber uns kom - men, gnä -

mi se - re, mi - se - re, fi - at  
 se ä - dig, sei uns gnä - dig, lass dei - ne

nos. su - per nos, fi - at mi - se  
 Gott, gü't - ger Gott, lass dei - ne Gna - de ü - ber uns kom - men, gnä -

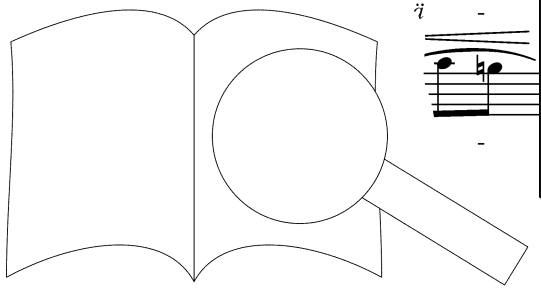

Piano accompaniment for measures 32-35, featuring a treble and bass clef with a key signature of one flat and a common time signature.

mi - ne, su - per nos, ad - mo - dum spe - ra - vi - mus, spe -  
 di - ger, gü't - ger Gott, vir hof - fen und ver - traun, o Herr, ver -

mi - ne, su - per quem - ad - mo - dum spe - ra - vi - mus, spe -  
 di - ger, gü't - ger wir hof - fen und ver - traun, o Herr, ver -

mi - ne nos, quem - ad - mo - dum spe - ra - vi - mus, spe -  
 di - s Gott, wir hof - fen und ver - traun, o Herr, ver -

per nos, quem - ad - mo - dum spe - ra - vi - mus, spe -  
 ger Gott, wir hof - fen und ver - traun, o Herr, ver -

*pp*

Piano accompaniment for measures 36-39, continuing the musical accompaniment.

ra - traun, spe - ra - vi - mus in te, quem -  
 ver - traun, o Herr, auf dich, auf dich, ver - tra

ra - vi - mus in te, spe - r ad - mo -  
 o Herr, auf dich, ver - tra ver - tra hof - fen

ra - vi - mus in te, spe - ra - vi - mu. in te, te, wir - ad -  
 traun, o Herr, auf dich, ver - traun, o Herr, auf dich, dich, wir hof - fen

*mf*

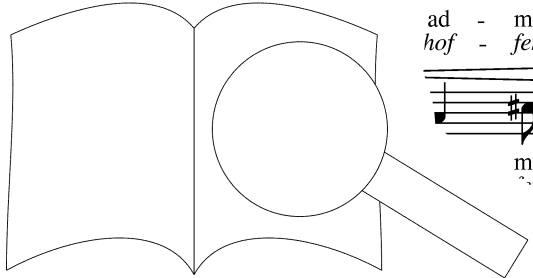

40

ad - mo - dum spe - ra - vi - spe - ra -  
 hof - fen und ver - traun av - ver - traun,

dum spe - ra - n. quem - ad - mo - dum spe - ra - vi - r  
 und ver - traun dich, wir hof - fen und ver - traun auf

dum spe ve vi - mus, quem - ad - mo - dum spe - r  
 und ver traun auf dich, wir hof - fen und ver - r

dum ur - ra - vi - mus, quem - ad - mo - dum ra  
 ver - traun auf dich, wir hof - fen un ch, spe - ver -

44

- - vi quem - ad - mo - dum spe - ra - vi - mus, spe -  
 wir hof - fen und ver - traun auf dich, ver -

uf dich, quem - ad - mo - dum spe -  
 wir hof - fen und ver -

- mus in te, quem - ad - mo - dum spe -  
 Herr, auf dich, wir hof - fen und ver -

ra - vi - mus in te, quem - ad - mo - dum spe -  
 traun, o Herr, auf dich, wir hof - fen und ver - traun, o

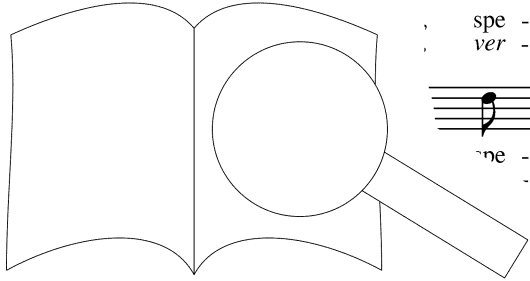

48

ra - vi - mus in te. se - re - re, Do - mi - ne,  
 traun, o Herr, auf dich. - uns gnä - dig, gü't - ger Gott,

ra - vi - mus in Fi - at mi - i -  
 traun, o Herr, auf Lass dei - ne

ra - vi te. Mi - se - re  
 traun, vi dich. Sei - uns

1 te. Fi - se  
 auf dich. Las' se

or - di - a  
 ü - ber uns

52

mi und stri,  
 und ser,

Do - mi - ne, cor - di - a  
 gnäd' - ger Go ü - ber uns

ne, mi - se - re - re, r  
 or sei - uns gnä - dig, s

tu - a, Do - mi - ne, su - per nc  
 kom-men, gnä - di - ger, gü't - ger Got, lass dei - Gnu .e

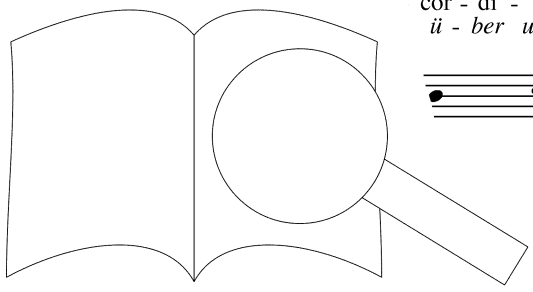

Ausgabqualität gegenüber Original evtl. gemindert • Evaluation Copy - Quality may be reduced • Carus-Verlag



56

ne, mi - se - re - re, mi - se - re - re, mi - se - re - re,  
 Gott, sei uns gnä - dig, sei uns gnä - dig, sei uns gnä - dig,

tu - a, Do - u - per nos, su - per nos,  
 kom-men, gnä - d - üt - ger Gott, gü't - ger Gott,

mi - se - re - stri, su - per nos  
 und er - fer, gü't - ger

cor a tu - a su - per nos, su - per nos, - at mi -  
 ü uns kom - men, gü't - ger Gott, rit, ss dei - ne

60

fi - at mi Do - mi - ne, su - per nos, quem -  
 lass dei - n en, gnä - di - ger, gü't - ger Gott, wir

tu - a, Do - mi -  
 kom - men, gnä - di - ger, quem -  
 wir

r - di - a tu - a, Do - mi -  
 ü - ber uns kom - men, gnä - di - ger, quem -

se - ri - cor - di - a tu - a, Do - mi - ne,  
 Gna - de ü - ber uns kom - men, gnä - di - ger, gü't - ger Gott,

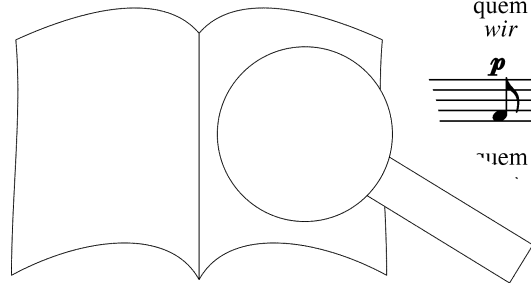

64

ad - mo - dum spe - ra - vi - mus. a - vi - mus in te, quem -  
 hof - fen und ver - traun, traun, o Herr, auf dich, wir

ad - mo - dum spe - ra - vi - mus, spe - ra - vi - mus in te,  
 hof - fen und tr - Herr, ver - traun, o Herr, auf dich,

ad - mo - dum spe - ra - vi - mus, spe - ra - vi - mus;  
 hof - fen und traun, o Herr, ver - traun, o Herr,

um spe - ra - vi - mus m - ad - mo -  
 und ver - traun, o Herr, Herr, wir hof - fen

68

ad hof - fen vi - mus, spe - ra -  
 auf dich, auf dich, ver - traun

ra - vi - mus, quem - ad  
 traun auf dich, wir hc us, spe -  
 ver - traun ver - traun auf dich, wir hc ver -

dum spe - ra - vi - mus, quem - ac - mo -  
 und ver - traun auf dich, wir hof - fen und je -

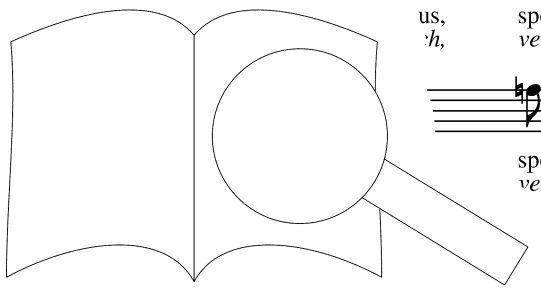

72

vi - mus in te, mo - dum spe - ra - vi - mus, spe -  
 auf dich, auf dich, of - fen und ver - traun auf dich, ver -  
 ra - vi - mus in te, ac - mo - dum spe - ra - vi - mus  
 traun, o Herr, auf dich of - fen und ver - traun auf  
 ra - vi - mus quem - ad - mo - dum spe - ra  
 traun, o Herr, wir hof - fen und ver - tra  
 ra in te, quem - ad - mo - dum spe  
 tr auf dich, wir hof - fen und v

76

ra traun, vi - mus in te, in te.  
 traun, o Herr, auf dich, auf dich.  
 vi - mus  
 o Herr  
 spe - ra - vi - mus, spe - ra - vi - mus  
 ver - traun auf dich, ver - traun, o Herr,  
 mus, spe - ra - vi - mus  
 dich, ver - traun, o Herr, auf dich, auf

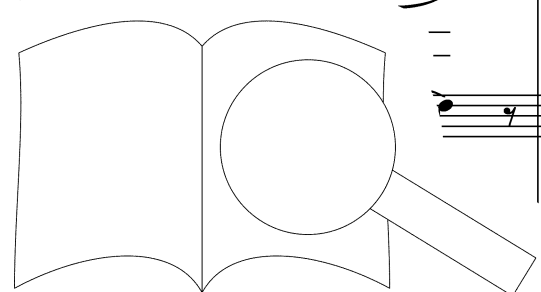

15. Coro

Allegro

Flauto I, II *a 2* *f* *8va*

Oboe I, II *f*

Clarinetto I, II in Do / C *f*

Fagotto I, II *a 2* *f*

Contrafagotto *f*

Corno I, II in Do / C *a 2* *f*

Tromba I, II in Do / C *f*

Tromba III in Do / C *f*

Tromboni *f*

in *i* - Sol / c-G *f*

Soprano *f*  
In te, Do - rr - vi, in te, in  
Auf dich, hof - fer. ä - ger, auf dich, auf

Alto *f*  
In te, *ppf* - vi, in te, in  
Auf d - A - cht' - ger, auf dich, auf

Tenore *f*  
pe - ra - vi, in te, in  
All - mächt' - ger, auf dich, auf

Basso *f*  
- mi - ne, spe - ra - vi, in te, in  
hof - fen wir, All - mächt' - ger, auf dich, auf

v. l.

Bassi *f*

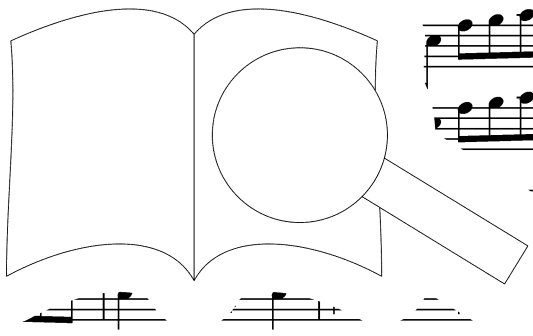

6 (8va)

te spe - ra	non con - fun - dar
dich, All - mächt' - - -	lass uns nicht zu
te spe - ra	non con - fun - dar
dich, All - mächt'	lass uns nicht zu
te spe - ra	non con - fun - dar
dich, All - .	lass uns nicht zu
te sp	non con - fun - dar
dich, a,	lass uns nicht zu
- vi:	
- ger,	

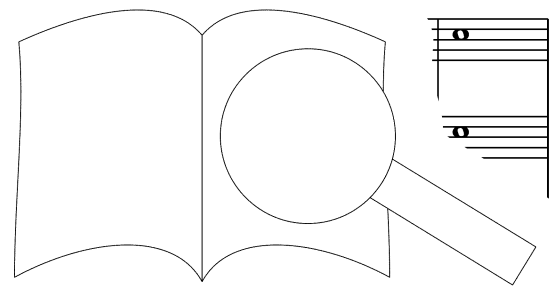

in ae - ter - -

Schan - den wer - -

in ae - ter - - num.

Schan - den wer den.

in ae - - - num.

Schan - den den.

in - - - num. In te, Do - mi - ne, spe - ra

Schan - - - den. Auf dich hof - fen wir, All - mächt' - - -

Ausgabequalität gegenüber Original evtl. gemindert • Evaluation Copy - Quality may be reduced • Carus-Verlag

Musical score for the first system, featuring a vocal line and piano accompaniment. The piano part includes a 'a 2' marking.

Musical score for the second system, featuring a vocal line and piano accompaniment.

Musical score for the third system, featuring a vocal line and piano accompaniment.

Musical score for the fourth system, featuring a vocal line with lyrics and piano accompaniment.

vi, Do - mi - ne, spe - ra -  
 ger, u. te, hof - fen wir, All - mäch -  
 auf dich, All - mäch - ti - ger, All - mäch - - ti -

Musical score for the fifth system, featuring a vocal line and piano accompaniment. A large graphic of an open book is overlaid on the right side.

PROBEPARTITUR  
 Original evtl. gemindert • Evaluation Copy - Quality may be reduced • Carus-Verlag

Musical score for the first system, featuring vocal lines and piano accompaniment.

Musical score for the second system, featuring vocal lines and piano accompaniment.

Musical score for the third system, featuring vocal lines and piano accompaniment.

Musical score for the fourth system, featuring vocal lines and piano accompaniment.

- vi, in  
- ger, auf

vi, in  
ger, auf

te, Do - mi - ne, spe - ra - vi, in te spe -  
All - mäch - ti - ger, All - mäch - ter, auf dich, All -

in te spe - ra - - - - vi, in te  
auf dich, All - mäch - ter, auf dich

In te, Do - mi - ne, spe -  
Auf dich, hof - fen wir, All -

Ausgabequalität gegenüber Original evtl. gemindert • Evaluation Copy - Quality may be reduced • Carus-Verlag

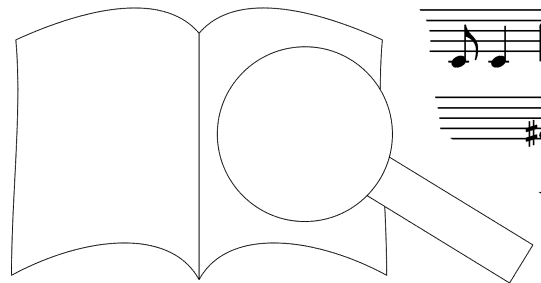



ra - mi - vi, In te, te, Do - mi - ne, spe -  
 mächt' - - ge' auf dich, auf dich, dich, All - mäch - ti -  
 ra - mi - in te, in te spe - ra  
 mächt' - - auf dich, auf dich, All - mäch' - -

Do - mi - vi, spe - ra  
 hof - fen - - ger, auf dich, All - mäch' - -

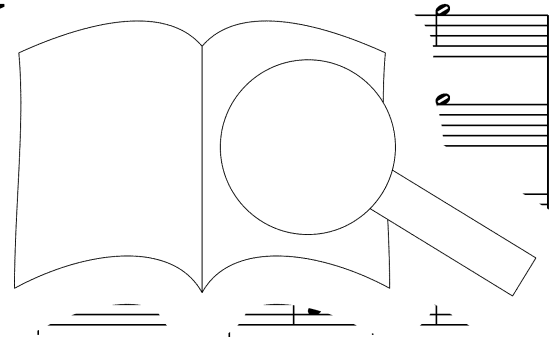

PROBE-PARTITUR  
 Evaluation Copy - Quality may be reduced. Carus-Verlag

Musical score for the first system, including vocal line and piano accompaniment. The vocal line starts with a treble clef and a key signature of one sharp (F#). The piano accompaniment is in bass clef. The first measure of the vocal line is marked with a fermata and a dynamic marking of *a 2*.

Musical score for the second system, including vocal line and piano accompaniment. The vocal line continues with the same clef and key signature. The piano accompaniment provides harmonic support.

Musical score for the third system with German lyrics. The vocal line is in treble clef, and the piano accompaniment is in bass clef. The lyrics are:
   
Do - mi - ne, spe - ra - te, in te,
   
hof - fen wir, All - mäch - t' dich, auf dich, te,
   
ra - ger, All - mäch ge - te, dich, in te, in te,
   
vi, ger, auf dich, auf dich, spe -
   
vi, ger, in te, in te, auf dich, All -

Musical score for the fourth system, including vocal line and piano accompaniment. A large graphic element, resembling a stylized 'R' or a large bracket, is overlaid on the piano accompaniment. The vocal line continues with the same clef and key signature.

PROBE-PARTITUR  
 Ausgabequalität gegenüber Original evtl. gemindert • Evaluation Copy - Quality may be reduced • Carus-Verlag



First system of musical notation, featuring vocal staves and piano accompaniment. The key signature has one sharp (F#) and the time signature is 4/4. The piano part includes a section marked 'a 2'.

Second system of musical notation, continuing the vocal and piano parts from the first system.

Third system of musical notation with German lyrics. The lyrics are:   
 in te, auf dich, te, dich, in te, auf dich, A.   
 te, Do - All - mäch' ra - vi, mäch't'-ger, in te, auf dich Do - mi - ne, spe - ra - vi, spe -   
 Do - mi - ne, spe - ra - vi, spe - hof - fen wir, All - mäch't' - - - ger, All -   
 Do - mi - ne, spe - ra - vi, spe - hof - fen wir, All - mäch't' - - - ger, All -   
 Do - mi - ne, spe - ra - vi, spe - hof - fen wir, All - mäch't' - - - ger, All -

Fourth system of musical notation, concluding the vocal and piano parts.

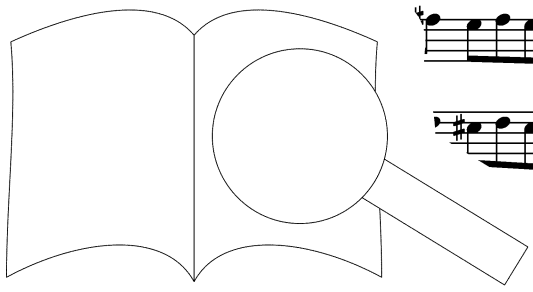

PROBEE-PARTITUR  
 Ausgabequalität gegenüber Original evtl. gemindert • Evaluation Copy - Quality may be reduced • Carus-Verlag

56

ra - vi, spe - ra - vi, in  
 mäch - ter, All - mäch - ter, auf

Do - mi - ne, spe - ra - vi, in  
 mäch - ti - ger, All - mäch - ter, auf

ra mäch - ter, in  
 auf dich Do - mi - ne, spe - ra - vi, in  
 auf dich hof - fen wir, All - mäch - ter, auf

te, in te spe non con  
 dich, auf dich, All lass uns

te, in te - vi: non con  
 dich, auf dich, ti - ger, lass uns

te, in av' h - ti - vi: non con  
 dich, in av' ger, lass uns

te, ra - vi: non con  
 dich, u. mäch - ti - ger, lass uns

PROBE-PARTITUR  
 Ausgabqualität gegenüber Original evtl. gemindert • Evaluation Copy - Quality may be reduced • Carus-Verlag

Musical score system 1, measures 68-72. It features a vocal line with a melodic phrase and a piano accompaniment with chords and a bass line.

Musical score system 2, measures 73-77. The vocal line continues with a similar melodic pattern, and the piano accompaniment provides harmonic support.

Musical score system 3, measures 78-82. This system shows the continuation of the musical phrase with various rhythmic values.

Musical score system 4, measures 83-87. This system includes lyrics for four different vocal parts: Soprano, Alto, Tenor, and Bass. The lyrics are: "fun nicht dar zu in Schar", "fun nicht dar zu in Schar", "fun nicht dar zu", and "fun nicht". The lyrics continue with "ae ter", "den", "ter", "den", "num.", and "den.".

Musical score system 5, measures 88-92. This system shows the piano accompaniment with a steady eighth-note bass line and chords. A large graphic of an open book is overlaid on the right side of the system.

Musical score for the first system, featuring vocal and piano parts. The vocal line includes dynamic markings such as *a 2* and *f*. The piano accompaniment consists of two staves.

Musical score for the second system, including piano accompaniment and a vocal line with a fermata. The piano part continues with two staves.

Musical score for the third system with German lyrics: *Non Lass - mi - ne, spe - ra - vi, in te, in j - fen wir, All - mächt' - ger, auf dich, in*

Non Lass - dar zu in Schan - - ae - - ter - -

Musical score for the fourth system with German lyrics: *Non Lass - zu in Schan - - ae - - den - - wer - -*

A large graphic of an open book is positioned on the right side of the page, partially overlapping the musical notation.

PROBE-PARTITUR  
Ausgabequalität gegenüber Original evtl. gemindert • Evaluation Copy - Quality may be reduced • Carus-Verlag



Musical score for the first system, featuring a vocal line and piano accompaniment. The key signature has one sharp (F#) and the time signature is 4/4. The piano part includes a prominent eighth-note pattern in the left hand.

Musical score for the second system, continuing the vocal line and piano accompaniment. The piano part continues with the eighth-note pattern.

Musical score for the third system, including vocal line and piano accompaniment.

con - fun - - - dar zu ae - - - ter - -  
 uns nicht zu den wer - -

*f*  
 In te, r mi - - - vi, in te, in  
 Auf dich m: - - - ger, auf dich, auf

te spe - ra - - - vi, in te, in te  
 dich, All - mächt' - - - ger, auf dich, auf dich,

In te, in te,  
 Auf dich, auf dich,

Musical score for the fourth system, including vocal line and piano accompaniment. The piano part continues with the eighth-note pattern.

Musical score for the fifth system, including vocal line and piano accompaniment. The piano part continues with the eighth-note pattern.

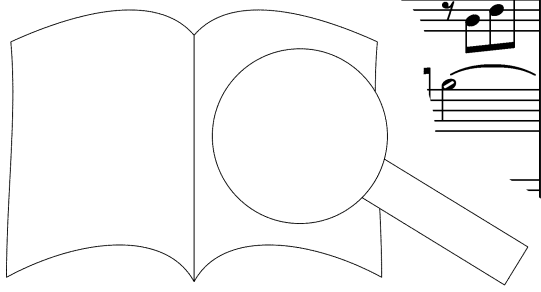



ra - - - vi, in  
mächt' - - - ger, auf

spe - ra  
All - mächt' - - -

in - - - ae - - -  
Schan - - - den

num.  
den.

con - - - fun  
uns - - - nicht

in te, in te, in  
auf dich, auf dich, auf  
auf dich, auf dich, auf

in te, Do - mi-ne, spe -  
auf dich hof - fen wir, All -

Do - mi-ne, spe - ra -  
hof - fen wir, All - mächt' - - -

dar zu ae - - - ter - - - num.  
den wer - - - den.

Do - hof - vi, in te, in te, spe -  
hof - ger, auf dich, auf dich, All -

PROBE-PARTITUR  
 Original evtl. gemindert • Evaluation Copy - Quality may be reduced • Carus-Verlag



Do - mi-ne, spe - ra - ra - vi: te spe - ra - vi:  
 hof - fen wir, All - mächt' - dich, All - mächt'-ger,  
 in ae - num. in  
 Schan - - - - - den. vi:  
 - - - - - ger,  
 - - - - - #vi, in  
 - - - - - ger, auf te,  
 - - - - - dich

Ausgabequalität gegenüber Original evtl. gemindert • Evaluation Copy - Quality may be reduced • Carus-Verlag

non  
lass

con  
r'

fun  
nicht

Do - mi - ne, spe - ra  
hof - fen wir, All - mächt' - - -

dar - - - in  
zu Schan - - -

Do - mi - ne in te, in te spe -  
hof - fen w ger, auf dich, auf dich, All -

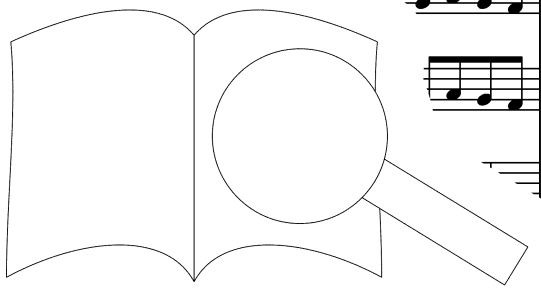

Musical score for measures 119-122. It consists of five staves: two vocal staves (Soprano and Alto) and three piano accompaniment staves. The music is in a major key with a 4/4 time signature. The vocal lines feature long notes and some melodic movement, while the piano accompaniment provides a steady harmonic support.

Musical score for measures 123-126. It consists of five staves: two vocal staves (Soprano and Alto) and three piano accompaniment staves. The music continues with similar melodic and harmonic patterns as the previous system.

Musical score for measures 127-128. It consists of five staves: two vocal staves (Soprano and Alto) and three piano accompaniment staves. The vocal lines end with a final note, and the piano accompaniment concludes the phrase.

Musical score for measures 129-132. It consists of five staves: two vocal staves (Soprano and Alto) and three piano accompaniment staves. The lyrics are written below the vocal lines.

dar in  
zu Schan -  
- vi, in te spe  
- ger, auf dich, il  
ae - den - - - - - num,  
den - - - - - den,  
ra - - - - - vi:  
mächt' - - - - - ger,

Musical score for measures 133-136. It consists of five staves: two vocal staves (Soprano and Alto) and three piano accompaniment staves. The piano accompaniment features a rhythmic pattern of eighth notes, while the vocal lines are mostly rests.

Ausgabequalität gegenüber Original evtl. gemindert • Evaluation Copy - Quality may be reduced • Carus-Verlag

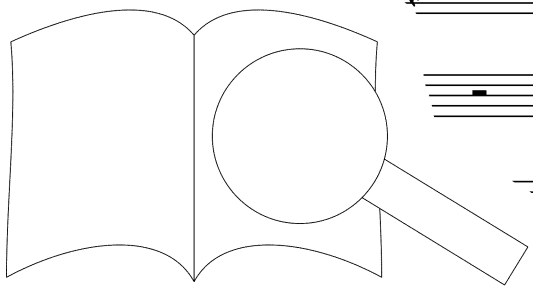



non lass con - fu' in ae - -  
 uns - r Schan - - - den

non lass co - f in ae - -  
 Schan - - - den

non lass dar in ae - -  
 zu Schan - - - den

fun nicht - dar in ae - -  
 zu zu Schan - - - den

Vc

PROBE-PARTITUR

PROBE-PARTITUR

PROBE-PARTITUR

Ausgabequalität gegenüber Original evtl. gemindert • Evaluation Copy - Quality may be reduced • Carus-Verlag

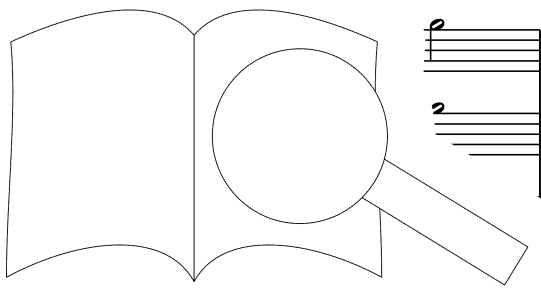

Do - mi-ne, spe - ra - vi, in te, Do - mi-ne, spe  
 hof - fen wir, All - mächt' - ger, auf dich hof - fen wir, All -

- vi, in te, Do - mi-ne, spe  
 - ger, auf dich hof - fen wir, All -

con - fun - dar  
 uns - nicht - zu

Do - mi-ne, spe - vi, in te, Do - mi-ne, spe -  
 mäch - ger, auf dich hof - fen wir, All -

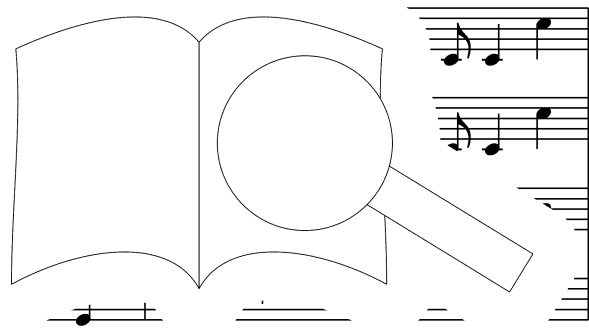

PROBE-PARTITUR  
 Original evtl. gemindert • Evaluation Copy - Quality may be reduced • Carus-Verlag

147

ra - - - vi, in spe - ra - -  
 mächt' - - - ger, auf sch, All - - - mäch - - ti - -

ra - - - vi, in te spe - ra - -  
 mächt' - - - ger auf dich, All - - - mäch - - ti - -

in Schan - - -

ra - - - in te, in te, spe - ra - -  
 mächt' - - - auf dich, auf dich, All - - - mäch - - ti - -

vi: non con fur ter - - - num.  
 ger, lass uns n: aen wer - - - den.

vi: non cor - f in ae - ter - - - num.  
 ger, lass den Schan - den wer - - - den.

num, dar in ae - ter - - - num.  
 den, zu Schan - den wer - - - den.

vi: fun dar in ae - ter - - - num.  
 ger, nicht zu Schan - den wer - - - den.

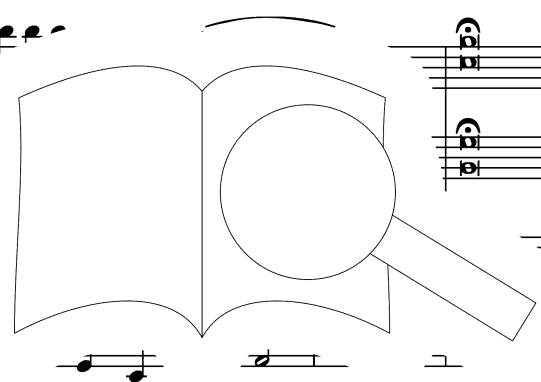

PROBEE-PARTITUR  
 Ausgabqualität gegenüber Original evtl. gemindert • Evaluation Copy - Quality may be reduced • Carus-Verlag

# Kritischer Bericht

## I. Die Quellen

Der vorliegenden Ausgabe von Otto Nicolais *Te Deum* liegt das Widmungsexemplar zugrunde, das Nicolai 1833 dem preußischen König Friedrich Wilhelm III. übereignete (vgl. Vorwort). Es handelt sich um eine teilautographe Partiturabschrift, die in der Staatsbibliothek zu Berlin – Preussischer Kulturbesitz, Musikabteilung mit Mendelssohn-Archiv unter der Signatur *Mus. ms. 16180* verwahrt wird. Sie ist gebunden, in Leder eingeschlagen, mit Goldschmuck und – wie wiederholt bei Nicolai zu finden – mit roten druckten Widmungsblättern versehen. Format ca. 25 x 35 cm; 192 Notenseiten. In diese Abschrift hat die Hand des Komponisten selbst die dem Werk zugehörige Widmung mit roter Tinte eingetragen. Die Widmung des 3. Satzes hat er mit schwarzer Tinte eingetragen. Vereinzelt bringt er kleinere Korrekturen an, unterzieht der Partitur aber keinen Durchsicht, sodass viele Flüchtigkeiten ers unkorrigiert blieben. Vereinzelt finden sich Eintragungen eines unbekanntes Schriftstellers aus dem 20. Jahrhundert stammend.

Alle übrigen Quellen zum *Te Deum* sind heute im Besitz des Berliner Verlages Bote & Bockhagen. Am 1. November 1943 eine Partiturabschrift im Nachlass Otto Nicolais, auf deren Basis am 1. März 1938 ein Klavierauszug erstellt hatte, der am 1. März 1939 im Druck erschienen war (PN 20454). Auf gleiche Weise entstand auch leihweise beim Verlag erhältliches Aufführungsmaterial mitsamt Partitur. Dieses Material gibt spätere, unvollendete Revisionen Nicolais sowie größere Änderungen durch den Herausgeber Schliemann wieder (siehe Vorwort).

Die Hauptquelle der vorliegenden Ausgabe hat die Partituranordnung (erste Notenseite):  
 Due Trombe in C / Tromba 3<sup>ta</sup> in C / Tromba 1<sup>ma</sup> in G. C. / Flauti / Oboi / Clarinetti in G. C. / Fagotto / Trombone Alto / Tromba Basso / Violino 1<sup>mo</sup> / Violino 2<sup>do</sup> / Tenore / Basso / C. Basso [Violoncello]

## II. Zur Edition

Mit dieser Ausgabe wird das *Te Deum* erstmals in der Fassung, die Nicolai 1833 dem König überreichte, veröffentlicht.

Orthographische Änderungen des lateinischen Texts folgen dem *Katechismus der Katholischen Kirche*, Rom, Libreria Editrice Vaticana 1983. Die Orthographien wurden aber beibehalten, wie sie in Nicolais *Te Deum* in saeculum, et in saeculum saeculi“ und in saecula saeculi“. Ob dies indes auf Nicolai selbst zurückzuführen ist, dessen unbekanntes Textquelle zurückzuführen bleibt unklar. Die deutsche Textunterlegung wurde vom Manuskript übernommen, die Orthographie jedoch behutsam modernisiert.

Partiturabschrift. Die Einlassungen folgen modernen Gepflogenheiten. Die Abkürzungen wurden – sofern sinnvoll – aufgelöst. Paukenwirbel sind in der Partitur nicht verzeichnet und wurden auch nur stellvertretend durch die Setzung von Warnakzidenzien folgt. Die Setzung von Warnakzidenzien folgt weiteren Ergänzungen des Herausgebers wurden durch Kleinstich (dynamische Zeichen, Klänge u.ä.) resp. Strichlung (Bögen) oder Kurzschrift (cresc., dim.) kenntlich gemacht.

Bleistifteintragungen werden unter den Einzelanmerkungen dokumentiert, blieben bei der Edition aber unberücksichtigt.

## III. Einzelanmerkungen

Abkürzungen: A = Alt, B = Bass, Cb = Kontrabaß, Clt = Klarinette, Cor = Horn, Fg = Fagott, T. = Takt, Tr = Trombe, Trb = Trombone, Va = Violine, Vcllo = Violoncello

Zitiert wird in der Reihenfolge der Partitur. Die Zählweise der Takte bezieht sich stets auf die vorliegende Partitur, wenn nicht ausdrücklich anders vermerkt.

Titel auf Blatt 110: „Te Deum“  
 Titel auf Blatt 111: „Te Deum“  
 Titel auf Blatt 112: „Te Deum“

- 1. Satz nur bis 5
- 2. Satz nur bis 5
- 3. Satz Taktmitte
- 4. Satz Bogen 2–3
- 5. Satz Zwei Einzelbögen
- 6. Satz Schreiber um einen Takt verrutscht.

T. 110–115, Clt I/II (in C)



126 Fl I 1 Halbe

### Nr. 2 Terzetto

42 Va Bogen bis 2  
 92 B 1 mit Blei korrigiert zu *a*  
 93 S 2 *fz*

### Nr. 3 Coro

Ursprünglich ohne Streicher, von Nicolai ergänzt  
 7 T II Halbe *h*, Viertel *h*, Viertel *h* (Schreiber in Zeile 7 nach Klavierauszug)

9  
 11  
 22

### Nr. 4 Cor

19  
 26  
 54  
 73

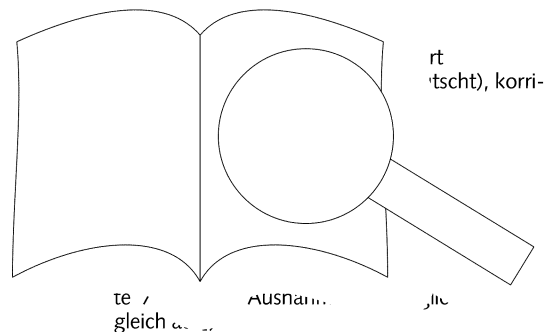

**Nr. 5 Coro**

5 T II 2  $b^{\circ}$   
 74 VI II 4  $\sharp$

**Nr. 6 Duetto**

3-4 Cor I/II ursprünglich Oktave höher, von Nicolai geändert  
 6 VI I 4  $h^1$   
 11 Cor I 1  $h^1$  (klingend  $fis^1$ )

**Nr. 7 Aria**

Die ganze Arie ist einen Ganzton höher notiert, unter dem ersten S steht von Nicolais Hand „NB. In D min: transponenda“  
 15 VI solo 1 Versetzungszeichen fehlt  
 45 A Bogen 1-4

**Nr. 8 Coro**

6 A I 2  $h^1$   
 39 FI I/II 2  $h^2$   
 54 FI I 1  $h^3$   
 59 T  $cis\ cis\ cis$  (Schreit tscht),  
 korrigiert nach Klaviatur  
 61 Va 1  $d$   
 63 Cfg 7 c, 8 H

**Nr. 9 Sestetto con Coro**

23 Fg I P  
 59 Fg I 1  
 67 S I solo 1  
 68 B I solo zu  $g\ d\ d$   
 93/94 Soli .eln beginnen einen Takt später

**Nr. 10 Coro**

Vortrag , moderato.“

**Nr.**

drei  $\downarrow$  vorgezeichnet  
 Notenkopf fehlt  
 $es^2$   
 $g^1$   
 Tr III 4 Viertelnote, angeglichen an Parallelstelle Takt 43

**Nr. Aria**

1 Vc zwischen 1+2 Achtelpause  
 12-15 Vc in Extrasystem notiert  
 18 VI I 1  $d^2$   
 42 VI II 8 Punkt steht über VI I

**Nr. 14 Quartetto**

Holzbläser unter den Soli notiert  
 10 T 2-3 und 4-5 Bögen  
 23 B 1-2 Bogen  
 65 Clt II 2 fehlt  
 76 A 2 mit Blei korrigiert

**Nr. 15 Coro**

56 A 4  $dis^1$   
 90 Cfg 1+2 Viertel  
 111 S 4  $mi^1$   
 123 Cor I/II 5 z  
 156/157 Trb, VI, Va.  
 Coro  
 158 Tr II 1 -rt

