

Lobe den Herren

für Gemeindegesang, gemischten Chor und Bläser

Hermann Schroeder
1904–1984

Vorspiel

The musical score is arranged in a multi-staff format. The top section includes:

- Trompeten in B**: Two staves (I and II) with treble clefs and a key signature of one sharp (F#).
- Hörner in F**: Two staves (I and II) with treble clefs and a key signature of one flat (F).
- Posaunen**: One staff with a bass clef and a key signature of one flat (F).
- Tuba**: One staff with a bass clef and a key signature of one flat (F).
- Volk**: One staff with a treble clef and a key signature of one flat (F).
- Chor**: Four staves for Soprano, Alto, Tenor, and Bass, all with treble clefs and a key signature of one flat (F).
- Orgel - Auszu**: Two staves with a treble and bass clef, key signature of one flat (F).

The score begins with a 'Vorspiel' (Introduction) in 3/4 time. The trumpet part starts with a melodic line, while the horns and tubas provide harmonic support. The organ part features a rhythmic accompaniment. The vocal parts (Volk and Chor) are currently silent, indicated by whole rests. Dynamics include *f* (forte) and *ff* (fortissimo). A watermark 'PROBE PARTITUR' is overlaid diagonally across the score.

Lied

5 A 10

Trp. (B) I II

Hrn (F) I II

Pos. I II

Tba III

Lied

5 A

Volk

1. { Lo - be den H räch - gen
Lob ihn, o , den
2. { Lo - be de de rs .i - - chen
der dich
3. { Lo - be - - lich und
der dir ie - hen, dich

Sopr. Alt

Ten.

Baß

- er - ren und sei - nen hoch -
al - len, die von ihm den
- ihn den Her - ren und sei - nen hoch -
mit al - len, die von ihm den
4. { Lo - be den Her - ren und sei - nen hoch -
{ Lob ihn mit al - len, die von ihm den

Lied

A 10

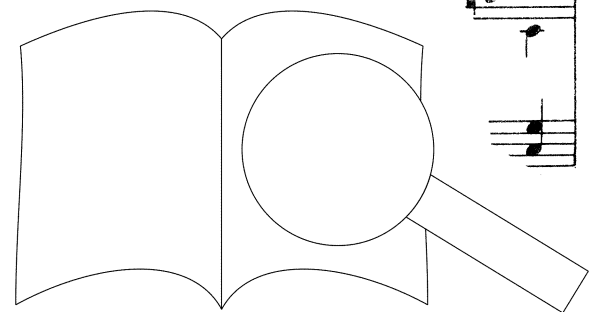

PROBEPARTITUR

Ausgabequalität gegenüber Original evtl. gemindert • Evaluation Copy - Quality may be reduced • Carus-Verlag

Trp I (B) II

Hrn I (F) II

Pos. I II

Tba III

Volk

1. Kö - nig der Eh - - - ren! Kom-met zu und
 himm-li - schen Chö - - - ren! Der di e es dir
 2. herr - lich re - - gie - - - ret. Der di e es dir
 si - cher ge - - füh - - - ret. Der di e es dir
 3. fein dich be - - rei - - - tet. Der di e es dir
 freund-lich ge - - lei - - - tet. Der di e es dir hat nicht der

Sopr. Alt

4. hei - li - gen Na - - - men! Er ist dein Licht,
 O - dem be - - ka - - - nent!

Ten.

4. hei - li - gen Na - - - men! Er ist dein Licht,
 O - dem be - - ka - - - nent!

Baß

4. hei - li - gen Na - - - men! Er ist dein Licht,
 O - dem be - - ka - - - nent!

Orgel Aus.

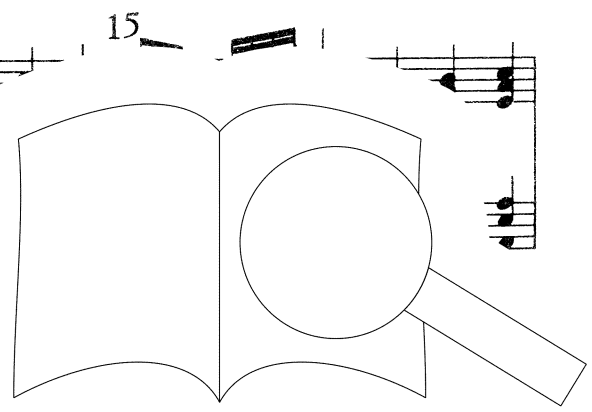

PROBEPARTITUR
 Ausgabequalität gegenüber Original evtl. gemindert • Evaluation Copy - Quality may be reduced • Carus-Verlag

Trp. (B) I II 20 (A-B 4 mal) B

Hrn (F) I II

Pos. I II

Tba III

Volk 20

Har - fe wacht auf, las - set den Lob - ren!

im - mer ge - fällt! Hast du nicht d' - ret?

gnä - di - ge Gott ü - ber dir b - tet!

Sopr. Alt

See - le, ver - giß es nicht! ... A - - - men.

Ten.

See - le, ver - giß E - wig - keit. A - - - men.

Baß

See - le, Lob ihn in E - wig - keit. A - - - men.

Org A 20 (A-B 4 mal) B

PROBEEPARTITUR

Ausgabequalität gegenüber Original evtl. gemindert • Evaluation Copy - Quality may be reduced • Carus-Verlag