

Die Schöpfung

Hob. XXI:2

Chorpartitur

Erster Teil

Joseph Haydn (1732–1809)
Christoph van Swieten (1733–1803)

1. Einleitung

Die Vorstellung der

Recitativo

GA 1a · EP 1–2 *

Soprano 57 14 *sotto voce*
Alto 57 14 *sotto voce*
Tenore 57 *sotto voce*
Basso 57 14 Raphael *sotto voce*
Flä-che der Tie-fe. Und der Geist Got-tes schweb-te auf der

79
Flä - Was-ser; und Gott sprach: Es wer-de Licht,
r lä-che der Was-ser; und Gott sprach: Es wer-un.
schweb-te auf der Flä-che der Was-ser; und Gott sprach: und es ward Licht.
und es ward Licht.

2. Aria (Uriel, Chor)

GA 1b · EP 3

Andante
Tenore 28 28 *ato*
Basso 28
zur e-wi-gen Nacht, zur e-wi-gen
Ver-

77
Soprano
Alto
Ver-zweif-lung, Wut und Sc
Ver-zweif-lung, Wut und Schre-cken be-glei-ten ih-

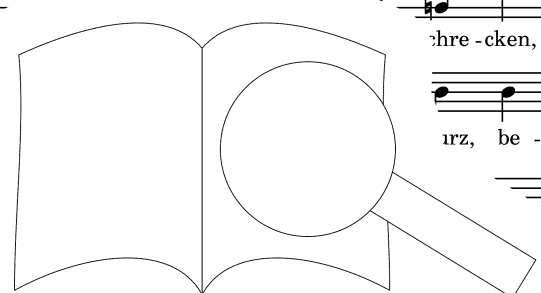

* Es wird jeweils die Nummerierung folgender Ausgaben mitgeteilt:
GA = Gesamtausgabe Henle / Bärenreiter, 2008
EP = Edition Peters, 2003

83

— und Schre-cken be - glei - ten ih - ren Sturz, be - gl' - ren Sturz.

Wut und Schre-cken be - glei - ten ih be - glei - ten ih - ren Sturz.

glei - ten ih - ren Sturz, Ver - zweif - lung, Wu+ be - glei - ten ih - ren Sturz.

Ver - zweif - lung, Wu .re-cken be - glei - ten ih - ren Sturz.

89

Ver - zweif - Wut und Schre-cken be - glei - ten ih

Ver - zweif - lung, Wut und Schre - c' en

Ver - zweif - lung, Wut und Schre-cken be - glei - ten, be - gl' - ren Sturz.

Ver - zweif - lung, Wut und Schre-cken be - glei - ten, be - gl' - ren Sturz.

96 [B] *sotto voce*

Und ei - ne neu - e Welt, und ent - springt auf Got - tes Wort.

sotto voce

Und ei - ne neu - e We¹¹ und ent - springt, ent - springt auf Got - tes Wort.

sotto voce

Und ei - ne neu - e Welt ent - springt, ent - springt auf Got - tes Wort.

sotto voce

Und ei - ne neu - e Welt ent - springt, ent - springt auf Got - tes Wort.

105

ei - ne Welt, und ei - ne neu - e Welt Wort.

ei - ne neu - e Welt, und ei - ne neu - e Welt Wort.

Und ei - ne neu - e Welt, und ei - ne neu - e Welt

Und ei - ne neu - e Welt, und ei - ne neu - e Welt ent - springt, ent - springt auf Got - tes Wort.

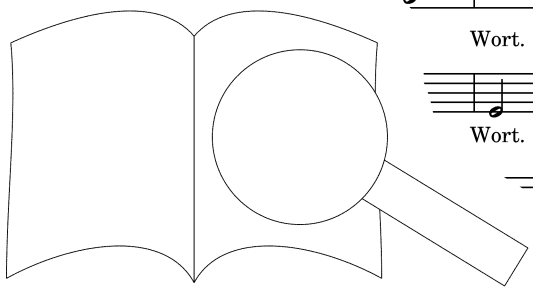

114

Ver-zweif-lung, Wut und Schre-cken be-glei-ten ih-ren
 Ver-zweif-lung, Wut und Schre-cken be-glei-ten ih-ren
 Uriel
 hi-nab, zur e-wi-gen Nacht. Wut und Schre-cken be-glei-ten ih-ren
 Wut und Schre-cken be-glei-ten ih-ren

125

Sturz. ...eu-e Welt, und ei-ne neu-e Welt ent-spring'
 Sturz. ei-ne neu-e Welt, und ei-ne neu-e Welt e
 Sturz ...zza voce
 Und ei-ne neu-e Welt, und ei-ne neu-e nt- ...ngt auf
 mezza voce
 Und ei-ne neu-e Welt, und ei-n e, ent-springt auf

Got-tes Wort. Und ei-ne neu-e Welt ent-springt, ent-
 Got-tes Wort. Und ei-ne neu-e Welt ent-springt, ent-
 Got-tes Wort. d, und ei-ne neu-e Welt ent-springt, ent-
 Got-tes Wort. e Welt, und ei-ne neu-e Welt ent-springt, ent-

142

springt a springt auf Got-tes Wort, ent-springt auf Got-tes Wort.
 Wort, ent-springt auf Got-tes Wc
 gt -tes Wort, ent-springt auf Got-tes W
 auf Got-tes Wort, ent-springt auf Got-tes W

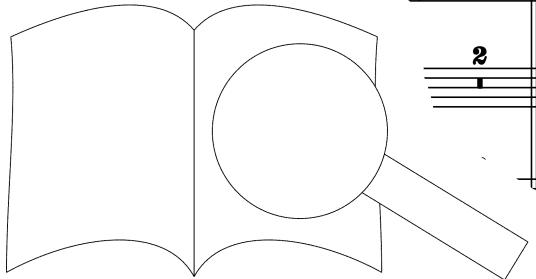

3. Recitativo (Raphael): Und Gott machte das Firmament (43 Takte) – tacet

36 [B]

laut er-tönt aus ih-ren Keh-len, und laut er-tönt das Lob, des Schöp-fers
 laut er-tönt aus ih-ren Keh-len, und laut er-tör' des Schöp-fers
 laut er-tönt aus ih-ren Keh-len, und la- des Schöp-fers
 laut er-tönt aus ih-ren Keh-len, t das Lob, des Schöp-fers

40

Lob, des Schöp-fers Lob, das Lob des . gs, das Lob des zwei-ten Tags. Und laut, und
 Lob, des Schöp-fers Lob, des zwei-ten Tags, des zwei-ten Tags. Und
 Lob, des Schöp-fers Lob, das Lob des zwei-ten Tags, des zwei-ten Tags.
 Lob, des Schöp-fers Lob, das Lob des zwei-ten Tags, des zwei-ten Tags.

44

laut er-tönt des Schöp-fers Lob, das Lob des zwei-ten Tags, das Lob des
 des Schöp-fers Lob, das Lob des zwei-ten Tags, das Lob des Schöp-fers Lob, das Lob des zwei-ten Tags,
 er-tönt des Schöp-fers Lob, das Lob des zwei-ten Tags, das Lob des Schöp-fers Lob, das Lob des zwei-ten Tags.
 laut er-tönt des Schöp-fers Lob, das Lob des zwei-ten Tags, das Lob des Schöp-fers Lob, das Lob des zwei-ten Tags.

- 5. Recitativo (Raphael): Und Gott sprach.
 - 6. Aria (Raphael): Rollend in schäumenden Wellen (12 Takte)
 - 7. Recitativo (Gabriel): Und Gott sprach: Und er ließ das Gras hervor (9 Takte)
 - 8. Aria (Gabriel): Nun beut die Wellen (12 Takte)
- } - tacet

9. Recitativo (Uriel)

GA 5a • EP 10

Und die himmlichen kün-dig-ten den drit-ten Tag, Gott prei-send und spre-chend: A-Dur

10. Chor

GA 5b • EP 11

Viola

er-greift die Lei-er! La-sten! Froh-len! Froh-len!
 Stimmt an die Sai-ten, er-greift die Lei-er! La-sten! Froh-len! Froh-len!
 Stimmt an die Sai-ten, er-greift die Lei-er! La-sten! Froh-len! Froh-len!
 Stimmt an die Sai-ten, er-greift die Lei-er! Lasst eu-er Lob-ge-sang er-schal-len! Froh-len!

5

lo - cket dem Herrn, dem mäch - ti - gen Gott! Froh - lo , dem mäch - ti - gen
 lo - cket dem Herrn, dem mäch - ti - gen Gott! r - , Herrn, dem mäch - ti - gen
 lo - cket dem Herrn, dem mäch - ti - gen Gott! cket dem Herrn, dem mäch - ti - gen
 lo - cket dem Herrn, dem mäch - ti - gen Gr Dem mäch - ti - gen Gott, dem

9

Gott! 1 [A]
 Gott!
 Gott!
 Gott! Den
 mäch - Denn er hat Him - mel und Er - de be - klei - , be -

14

Him - mel und
 Denn er hat Him - mel und Er - r - li - cher Pracht, be -
 Er - de be - klei - det in herr - li - cher Pracht, er Pracht. Denn er hat
 klei - det in herr - li - cher Pracht, - li - cher Pracht.

18

Er - de be - klei - det in Denn er hat Him - mel und
 klei - det in herr - Denn er hat Him - mel und Er - de be - klei - det, be -
 Him - mel un denn er hat Him - mel und Er - de be - klei - det in herr - li - cher
 er hat Him - mel und Er - de be - klei - det in herr - li - cher Pracht.

22

[B]
 det in herr - li - cher Pracht. De klei - det, be -
 k l an herr - li - cher Pracht. Denn , be -
 racht, in herr - li - cher Pracht.
 Denn er hat Him - mel und Er - de be - klei - det in herr - li - cher

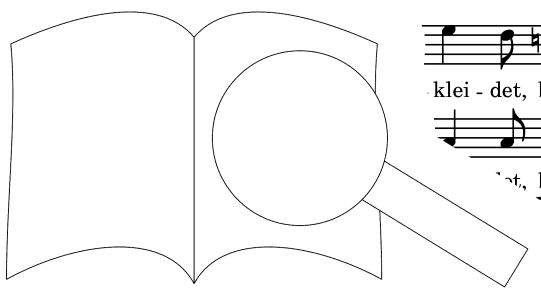

26

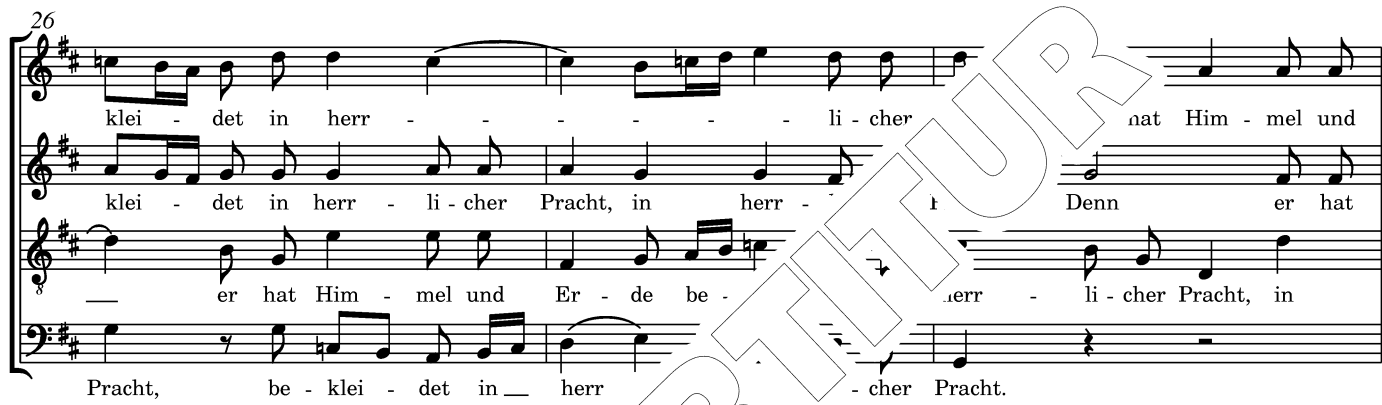

klei - det in herr - li - cher nat Him - mel und
 klei - det in herr - li - cher Pracht, in herr - t Denn er hat
 er hat Him - mel und Er - de be - herr - li - cher Pracht, in
 Pracht, be - klei - det in herr - cher Pracht.

29

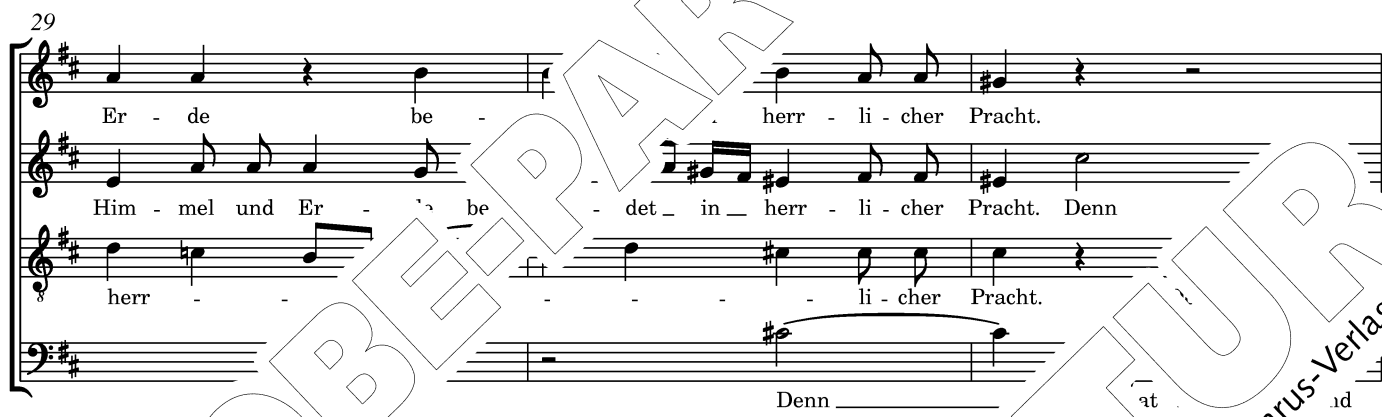

Er - de be - herr - li - cher Pracht.
 Him - mel und Er - de be - det in herr - li - cher Pracht. Denn
 herr - li - cher Pracht.
 Denn at id

32



Denn er hat Him - mel - det in
 mel und Er - de be - klei - det, klei - det in
 Him - mel und Er - de be - klei -
 Er - de be - klei - det in herr herr - li - cher

35

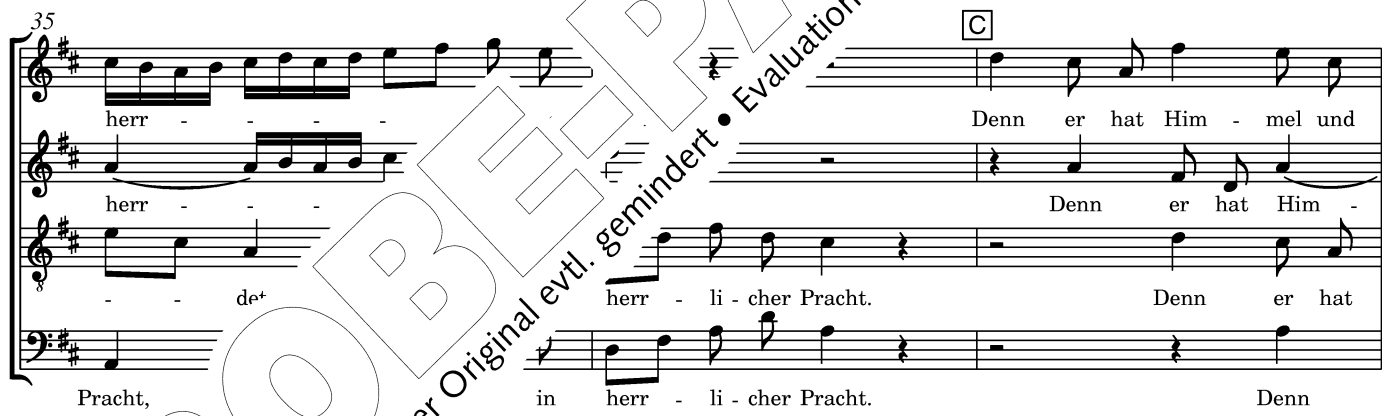

herr - Denn er hat Him - mel und
 herr - Denn er hat Him -
 det herr - li - cher Pracht. Denn er hat
 Pracht, in herr - li - cher Pracht. Denn

38

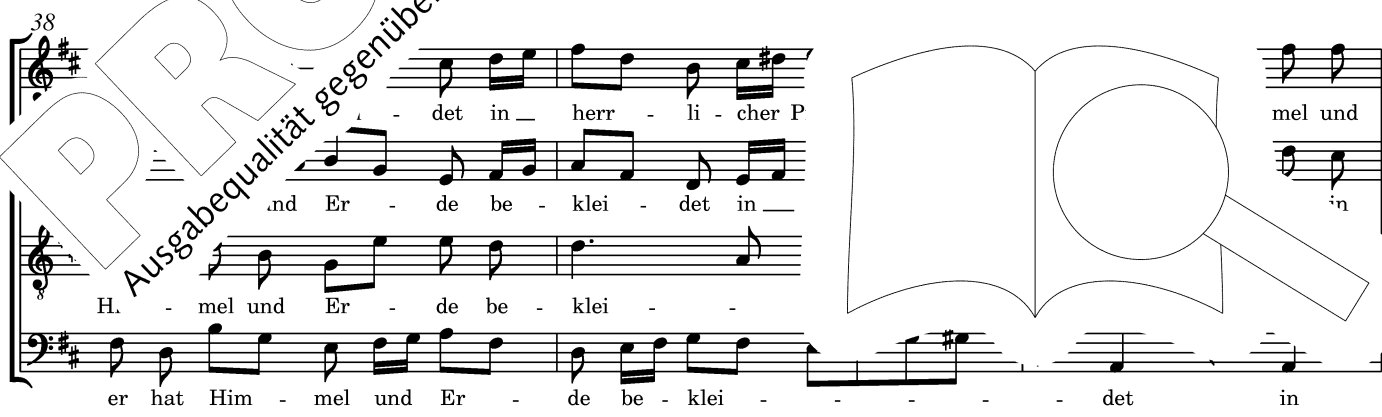

det in herr - li - cher P mel und
 and Er - de be - klei - det in in
 H. - mel und Er - de be - klei -
 er hat Him - mel und Er - de be - klei - det in

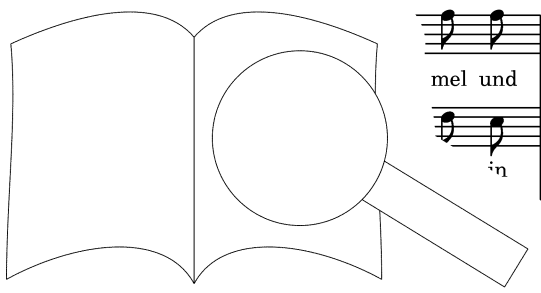

PROBEBE PARTITUR
 Original evtl. gemindert • Evaluation Copy - Quality may be reduced • Carus-Verlag

41

Er - de be - klei - det in herr - li - cher Pracht. stimmt an die Sai - ten,
 herr - li - cher Pracht, in herr - li - cher Pracht. an, stimmt an die Sai - ten,
 herr - li - cher Pracht, in herr - li - che Stimmt an, stimmt an die Sai - ten,
 herr Stimmt an, stimmt an die Sai - ten,

45

er - greift die Lei - er! Froh - lo - cket dem Herrn, dem mäch - ti - gen Gott! Denn er
 er - greift die Lei - er! Froh - lo - cket dem Herrn, dem mäch - ti - gen Gott!
 er hat Him - mel und die Lei - er! Froh - lo - cket dem Herrn, dem mäch - ti - gen Gott!
 er hat Him - mel und die Lei - er! Froh - lo - cket dem Herrn, dem mäch - ti - gen Gott!

Er - de be - klei - det in herr - li - cher Pracht, in herr - li - cher Pracht.
 Er - de be - klei - det in herr - li - cher Pracht, in herr - li - cher Pracht.
 Er - de be - klei - det in herr - li - cher Pracht, in herr - li - cher Pracht.

52

li - cher Pracht, in herr - li - cher Pracht. in herr - li - cher Pracht.
 in herr - li - cher Pracht. in herr - li - cher Pracht.
 in herr - li - cher Pracht. in herr - li - cher Pracht.

11. Recitativo (Uriel): Und Gott sprach: Es sei'n Lichte (11 Takte) – tacet

12. Recitativo (Uriel): In vollem Glanze steigt jetzt

GA 6b · EP 13

45

(den vierten) Tag mit himm-li-schem Ge-sang, ru-fend al-so:

13. Chor (mit Gabriel, Uriel, Raphael)

GA 6c · EP 14

Allegro

Die Him-mel er-zäh-len die Eh-re Und sei-ner Hän-de
 Die Him-mel er-zäh-len die Eh-tes. Und sei-ner Hän-de
 Die Him-mel er-zäh-len die e Got-tes. Bassi Und sei-
 Die Him-mel er-zäh-len die Eh-re Got-tes. r Hän-de zeigt an das Fir-ma-

10

Werk zeigt an das Fir-ma-ment. Und sei-ner Hän-de zeigt an das Fir-ma-
 Werk zeigt an das Fir-ma-ment. Und sei-ner Hän-de zeigt an das Fir-ma-
 Werk zeigt an das Fir-ma-ment. Und sei-ner Hän-de zeigt an das Fir-ma-
 Werk zeigt an das Fir-ma-ment. Und sei-ner Hän-de zeigt an das Fir-ma-

18

A Gabriel

ment. der fol-gen-a. Him-mel er-zäh-len die Eh-re
 ment. Die Him-mel er-zäh-len die Eh-re
 ment. Him-mel er-zäh-len die Eh-re Got-tes; und
 ment. en) Die Him-mel er-zäh-len die Eh-re Got-tes; und

42

an-de Werk, und sei-ner Hän-de
 und sei-ner Hän-de Werk ze
 sei-ner, und sei-ner Hän-de Werk z
 sei-ner, und sei-ner Hän-de Werk zeigt an das Fir-ma-ment.

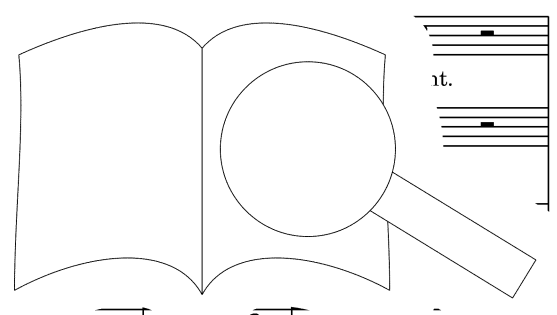

49

Und sei-ner Hän-de Werk zeigt an das Fir-ma - r

Und sei-ner Hän-de Werk zeigt an, zeigt an das Fir - n.

Und sei-ner Hän-de Werk zeigt an, zeigt an

Und sei-ner Hän-de Werk da. ma - ment.

35

35

93 Gabriel **B** *Più allegro*

kei - ner Zun - ge fremd. er - zäh - len die Eh - re Got - tes; und sei - ner Hän-de

Uriel Him - mel er - zäh - len die Eh - re Got - tes

kei - ner 7 nel er - zäh - len die Eh - re Got - tes; und

Raphael

kei - ner Him - mel er - zäh - len die Eh - re Got - tes; er, ur - er Hän-de

101

und sei-ner Hän-de Werk zeigt an das Fir-ma - ment

ner Hän-de Werk zeigt an, zeigt an das Fir -

sei-ner Hän-de Werk zeigt an, zeigt an

Werk, und sei-ner Hän-de Werk

Bassi

Und sei-ner Hän-de

111

Und sei-ner Hän-de Werk zeigt

Und sei-ner Hän-de

zeigt an das Fir - ma - ment, das Fir - ma - ment.

Werk ent, zeigt an das Fir - ma - ment.

115 **D**

ent, das Fir - ma - ment.

Werk zeigt an das Fir - ma - ment.

Und sei

Und sei-ner Hän-de Werk zeigt an, zeigt an das Fir - ma -

Und

zeigt

Zweiter Teil

14. Recitativo (Gabriel): Und Gott sprach: Es bringe das Wasser (11 Takte)

15. Aria (Gabriel): Auf starkem Fittige schwinget sich (207 Takte)

16. Recitativo (Raphael): Und Gott schuf große Wallfische (28 Takte)

17. Terzetto (Gabriel, Uriel, Raphael): In holder Anmut steht

18. Chor (mit Gabriel, Uriel, Raphael)

GA 8c · EP 20

Vivace 10 Gabriel

10 e - wig bleibt der Herr ist groß in sei-ner Macht,
 10 Uriel Der Herr ist groß in sei-ner
 10 Raphael e - wig t sein Ruhm. Der Herr ist groß
 10 bleibt sein Ruhm. Der Herr ist

15

15 als in sei-ner Macht, un- wig,
 15 der Herr ist groß in sei-ner Macht, bleibt sein
 15 icht, und e - wig bleibt sein Ruhm. in sei-ner
 15 Macht, und e - wig bleibt Der Herr ist groß in sei-ner

18 **A**

18 e - wig bleibt sein Ruhm, ot sein Ruhm, und e - wig,
 18 Ruhm, bleibt sein Ruhm, und e - wig,
 18 Macht, und e - wig bleibt sein Ruhm, und e - wig,
 18 Macht, und e - wig bleibt sein Ruhm, und e - wig,

22

22 e - wig bleibt sein Ruhm,
 22 e - wig bleibt sein Ruhm,
 22 e - wig, e - wig bleibt sein Ruhm,
 22 e - wig, e - wig bleibt sein Ruhm, und e - wig, und e - wig,

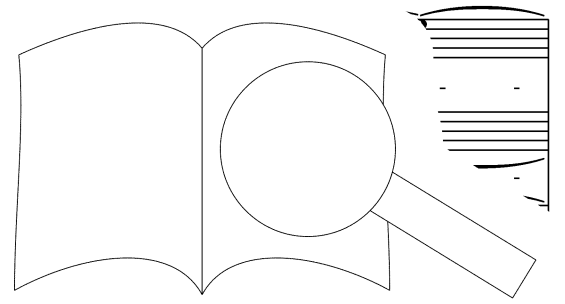

19. Recitativo (Raphael): Und Gott sprach: Es bringe die Erde hervor (7 Takte)
 20. Recitativo (Raphael): Gleich öffnet sich der Erde Schoß (65 Takte)
 21. Aria (Raphael): Nun scheint in vollem Glanze (109 Takte)
 22. Recitativo (Uriel): Und Gott schuf den Menschen (11 Takte)
 23. Aria (Uriel): Mit Würd' und Hoheit angetan (103 Takte)
 24. Recitativo (Raphael): Und Gott sah jedes Ding (8 Takte)

25. Chor

GA 11b · EP 27

Vivace Fl, VII

Bassi

das gro - ße Werk;
 - det ist das gro - ße Werk; der Schöp - fer
 voll - en - det ist das gro - ße Werk;
 Voll - en - det ist das gro - ße Werk

fer sieht's und freu - - et sich, und freu - et
 sich, und freu - - et sich, und freu - et
 der Schöp - fer sieht's und freu - - et sich sieht's und freu - et
 freu - et sich, der Schöp - fer sieht's und fr Schöp - fer sieht's und freu - et

13 **A**
 sich. Auch uns - re Freud er - schal - le
 sich. Auch uns - re Freud er - schal - le laut, er - schal - le
 sich. er - schal - le laut, auch uns - re Freud er - schal - le
 sich. **A** schal - le laut, er - schal - le laut, auch uns - re

17
 auch uns - re Freud er - schal - le laut,
 la - schal - - - le laut!
 Freud er - schal - - - le laut!



20

Des Her-ren Lob sei des Her-ren
Lob sei un-ser Lied, des Her-ren sei un-ser Lied,
sei un-ser Lied, sei un-ser Lied, des sei un-ser Lied,
Lob sei un-ser Lied,

23

Lob sei un-ser Lied, sei un-ser Lied! Auch uns
des Her un-ser Lied, sei un-ser Lied!
er-ren Lob sei un-ser Lied, sei un-ser Lied!
re Freud

er-schal-le laut! Des Her-ren Lob sei un-ser Lied! Auch uns-re Freud er-schal-le
er-schal-le laut! Des Her-ren Lob Auch uns-re Freud er-schal-le
er-schal-le laut! Des Her-ren Lob Lied! Auch uns-re Freud er-schal-le
er-schal-le laut! un-ser Lied! Auch uns-re Freud er-schal-le

30

laut! Des un-ser Lied, sei un-ser Lied, sei un-ser Lied!
sei un-ser Lied, sei un-ser Lied!
er-ren Lob sei un-ser Lied, sei un-ser Lied!
Des Her-ren Lob sei un-ser Lied, sei un-ser Lied!

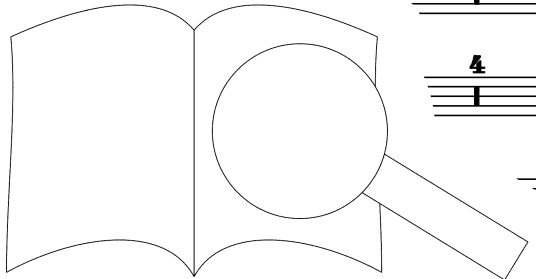

26. Terzetto (Gabriel, Uriel, Raphael): Zu dir, o Herr (94 Takte) (Schluss: *f*-*dur*) – *tacet*

27. Chor

Vivace

Archi

(GA 11b) · EP 29

Voll-en-det ist das gro - ße Werk. Des Her - ren
Voll-en-det ist das gro - ße Werk. - ren Lob sei un - ser Lied,
Bassi Voll-en-det ist das gro - ße Werk. Des Her - ren
Voll-en-det ist da k. Des Her - ren Lob sei un - ser Lie

5
Lob sei ed, des Her-ren Lob sei un
ser Lied, des Her-ren Lob
un - ser Lied, des Her-ren Lob
- ren Lob sei un-ser Lied, des Her-re ser Lied!

9 **A**
Al - les
ist hoch er - ha - ben, al - le - lu - ja, al - le - lu -
Al - les lo - be; denn er al-lein ist hoch er - ha - ben, al - le - lu -

13
- men; denn er al - lein
Denn er al - lein ist hoch er - ha
- lu - ja.
ja, al - le - lu - ja.
Al - les lo-be sei-nen

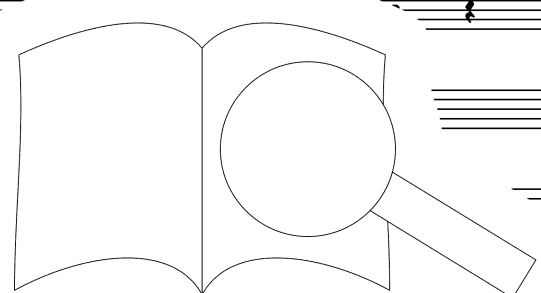

17 B

Denn er al-lein — ist hoch er-ha-ben.

Al-les lo-ten; denn er al-

Na-men, al-le-lu-ja, al-le-lu-ja. lo-be sei-nen Na-men; denn

Na-men; denn er al- ben, denn er al-lein —

21

Al-ei-nen Na-men; denn er al-

lein ist hoch er-haben, denn er al-lein —

er er-haben, is-ben, al-le-lu-ja.

24

er-haben, denn er al-lein — ist lu-ja.

ha-ben, al-le-lu-ja, denn er ha-ben, al-le-lu-

lein — ist hoch er-haben, al-le-lu-ja, denn er al-

Al-les lo-be sei-nen

28 C

Al-les lo-be sei-ner men, al-le-lu-ja.

ja, al-le-lu-ja, al-le-lu-ja, al-le-lu-ja.

lein ist al-le-lu-ja. Al-les lo-be sei-nen Na-

Na-ai -be sei-nen Na-men! Al-les lo-be sei-nen

32

Al-les lo-be sei-nen Na-men, al-le-lu-ja

men, al-le-lu-ja, al-le-lu-ja

Na-men, al-le-lu-ja, al-le-lu-ja.



36

ist hoch er - ha - ben, ist hoch er - ha - ben, al - le
 lein ist hoch er - ha - ben, ist hoch er - ha - ben, ja, al - le - lu - ja, al - le - lu -
 ei - nen Na - - - men;
 Al - les lo - be sei - nen

40

Denn er al - lein ist al - le - lu - ja, al - le - lu - ja, al - le - lu - ja.
 ja. Denn er al - lein ist hoch er - ha - - - ben, al - le - lu - ja, al - le -
 denn er al - lein er - ha - - - ben, al - le - lu - ja, al - le - lu -
 Na - - - denn er al - lein ist hoch er - ha - - -

44

sei - nen Na - men; al - le - lu - ja, al - le - lu -
 - , lo - be sei - nen Na - men; al - le - lu - ja.
 - les lo - be sei - nen Na - men; al - le - lu - ja.
 - lu - ja, al - le - lu -

48

ja, Al - les lo - be sei - nen Na - men,
 Al - les lo - be sei al - le - lu - ja. Al - les lo - be sei - nen
 Al - les lo - be al - le - lu - ja.
 ja. Al - les lo - be sei - nen Na - men, al - les lo - be sei - nen Na - men,

52

nen Na - - - men; denn er al - lein ist hoch
 - me A les lo - be sei - nen Na - - - men, sei - nen Na
 al - les lo - be sei - nen Na - - - men; denn er al - lein ist hoch er -

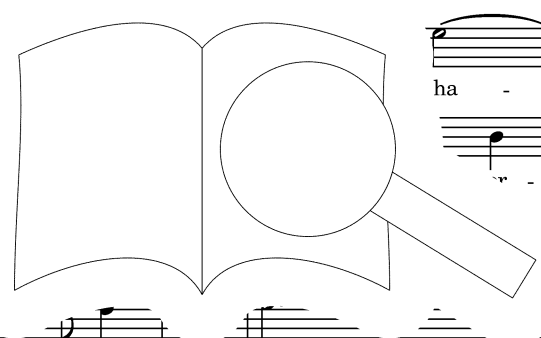

56

ben, denn er al - lein ist hoch er - ha - ben, ist hoch - ben, al - le - lu -
 ha - - - - - ben, al - le - lu - ja, - lu - ja, al - le - lu -
 ist hoch er - ha - ben, al - le - lu - ja, - - - ja, al - le - lu - ja, al - le - lu -
 ha - - - - - ben, u - al - le - lu - ja, al - le - lu -

60

ja, al - le - lu - ja. Denn er al - lein
 ja, al - le - ja le - lu - ja, al - le - lu - ja. Denn
 ja, al - le - lu - ja, al - le - lu -
 ja, al - le - er al -

64

er - ha - ben, ist hoch er - ha - ben, ia, al - le - lu -
 ist hoch er - ha - ben, ist hoch er - ha - be - lu - lu - ja, al - le - lu -
 lein ist hoch er - ha - ben, en, al - le - lu - ja, al - le - lu -
 lein ist hoch er - ha - ben, - ben, al - le - lu - ja, al - le - lu -

68

ja. Al - les lo - be sei - ner er al - lein ist hoch er - ha - ben,
 ja. ist hoch er - ha - ben, ist hoch er - ha - ben,
 ja. Al - le - men; denn er al - lein ist hoch er - ha - ben,
 ja. denn er al - lein ist hoch er - ha - ben, denn er al - lein

72

ben, al - le - lu - ja,
 er - ha - ben, al - le - lu - ja,
 ist hoch er - ha - ben, al - le - lu - ja,
 ist hoch er - ha - ben, al - le - lu - ja, al - le - lu - ja.

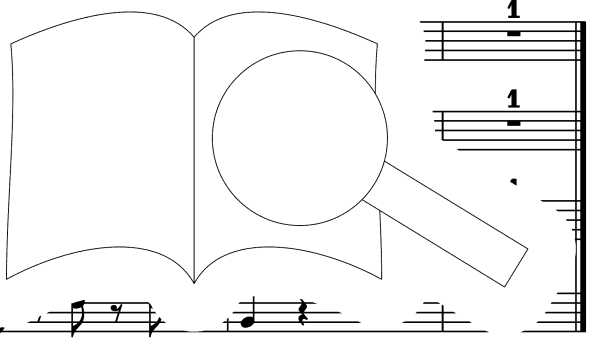

Ende des zweiten Teils

Dritter Teil

28. Recitativo (Uriel): Aus Rosenwolken bricht (60 Takte) – tacet

29. Chor (mit Adam und Eva)

GA 12b · EP 31

Adagio 16 A 7 Eva 25

Von dei - (ner) Ge - seg - net sei des Her - ren

26 B 1

Macht! G ei des Her - ren Macht!
Macht! g - net sei des Her - ren Macht! - schall in
re - seg - net sei des Her - ren Macht! a Lob er - schall in
Ge - seg - net sei des Her - ren Macht! Sein Lob er - schall in

31

E - wig - keit! Sein Lob er - e - wig - keit! Sein Lob er - schall in
E - wig - keit! Sein Lob er - schall in E - wig - keit! Sein Lob er - schall in
E - wig - keit! Sein Lob er - schall in E - wig - keit! Sein Lob er - schall in
E - wig - keit! Sein Lob er - schall, er - schall in E - wig - keit! Sein Lob er - schall in

37

Lob er - schall, in
wig - Sein Lob er - schall, in
eit! Sein Lob er - schall, er - schall in E - wig - keit, in

43 *pp*
 E - wig - keit, in E - wig - keit!
 E - wig - keit, in E - wig - keit!
 E - wig - keit, in E - wig
 E - wig - keit, in Adam des Welt - alls

82 **D**
 Mach' auf eu - rer wei - ten Bahn des Her -
 macht kund auf in der macht
 macht kund, macht kund auf we ahn, macht
 See. und Aug! Macht kund auf eu - rer wei - ten

88
 Ruhm, und sei - nen Ruhm! und, macht kund des Her - ren
 kund des Her - ren Macht und Ruhm, des Her - ren Macht und sei - nen
 kund, macht sei - nen Ruhm, des Her - ren
 u - rer wei - ten Bahn des Her - ren Macht und sei - nen

94 **E** **F** 19 Eva
 m, und sei - nen Ruhm!
 jhi. - nen Ruhm, und sei - nen Ruhm!
 .. und sei - nen Ruhm, und sei - nen Ruhm!
 Ruhm, und sei - nen Ruhm, und sei - nen Ruhm!
 Lob - sin - get

146 G

al - le Gott Lob - sin - get al - le Gott dem Herrn! - get al - le Gott dem
 Lob - sin - get al - le Gott dem Herrn! - get al - le Gott dem
 Lob - sin - get al - le Gott dem Lob - sin - get al - le Gott dem
 al - le Gott Lob - sin - get al - le Gott dem Lob - sin - get al - le Gott dem

153

Herrn! Groß, ist sei - ne Macht. Groß, wie
 Herrn! Nam', ist sei - ne Macht. G sei -
 He - wie sein Nam', ist sei - ne Macht. wie ist
 Groß, wie sein Nam', ist sei - ne sein Nam', ist

160 H 28 K

sei - ne Macht. Ihr Tie - re, prei-set al - le Ihr,
 sei - ne Macht. Ihr,
 sei - ne Macht. 18 Adam Ihr,
 sei - ne Macht. 18 Ihr Tie - re, prei-set al - le Ihr,

215

et al - le - Gott! Ihn at, was -
 e, prei-set al - le - Gott! Ihn was -
 fie - re, prei-set al - le Gott! Ihn
 ihr Tie - re, prei-set al - le Gott! Ihn lo - be, was nur O - dem hat, was -

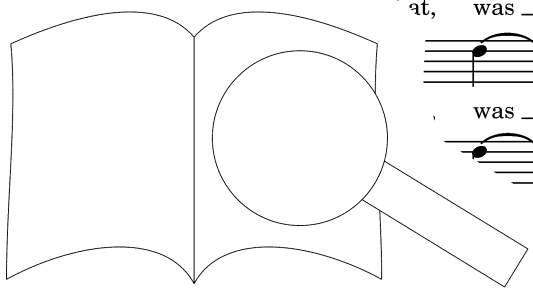

223

6

Eva - Lob - ge-(sang)

29

29

Adam Lob - ge-(sang)

6

29

nur O-dem hat, was nur O-dem hat!

nur O-dem hat, was nur O-dem hat!

nur O-dem hat, was nur O-dem

nur O-dem hat, was nur

263

M

Heil dir, O Schöp - fer, Heil!

Heil dir, O Schöp - fer, Heil!

o Gott! O Schöp - fer,

Heil dir, o Gott! O Schöp - fer,

Heil!

Heil!

Aus dei - nem

Aus dei - nem

Aus dei - nem

Aus dei - nem

res.

cresc.

f

1

1

1

1

273

N

Wort ent-stand die Welt. und Him - mel an, dich be - ten

Wort ent-stand die Welt Erd und Him - mel an, dich be - ten

Wort ent-stand die Welt be - ten Erd und Him - mel an, dich be - ten

Wort ent-stand die Welt Dich be - ten Erd und Him - mel an, dich be - ten

Wort ent-stand die Welt

282

an, dich be - ten

an; wir

Him - mel an, dich be - ten

n;

Him - mel an, dich be - ten

Erd und Him - mel an, dich be - ten

Erd und Him - mel an; wir

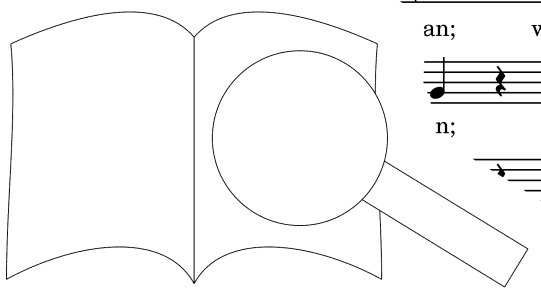

291 

prei-sen dich in E - wig - keit, wir prei-sen dich in E - - wig -
 wir prei-sen dich in E - wig - keit, wir prei-sen dich in
 in E - - wig - keit, wir
 prei-sen dich in E - wig - keit wir prei-sen dich in E - - wig -

297

keit, in E - wig - keit, in E - wig - keit,
 E - wig - keit,
 prei - wig - keit, wir prei-sen dich in
 in E - wig - keit, in E - wig - keit, wir prei-sen dich in

303

prei - - sen dich, wir prei-sen dich in E - wig - keit,
 prei-sen dich in E - wig - keit, wir prei-sen dich in E - wig - keit, in
 keit, wir prei-sen dich in E - wig - keit,
 E - wig-keit, in wir prei-sen dich in E - wig - keit,

309 

wir prei-sen dich in E - wig - keit,
 in E - wig-keit, in E - wig - keit,
 wir prei-sen dich in E - - - wig-keit, wir

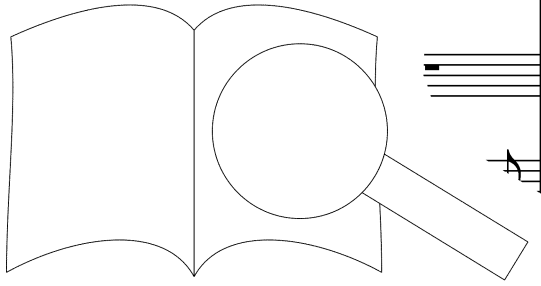

315

wir prei-sen dich in E - wir
 wir prei - sen prei-sen dich in E - - wig -
 dich in E - - wig - keit, wir prei-sen dich in
 prei-sen dich in E - wig-keit, wir E - wig - keit, wir

321

prei-sen dich in , wir prei-sen dich in E - -
 keit, - keit, wir prei-sen dich in E - - wig -
 - wig-keit, wir prei-sen dich in E - - wig -
 dich in E - wig-keit, wir prei-sen dich in - - wig -

1 **Q** *p*
 keit. Dich be - ten an, dich be - ten Erd und
 keit. Dich be - ten u - m - mel an, dich be - ten Erd und
 keit. and Him - mel an, dich be - ten Erd und
 keit. Erd und Him - mel an, dich be - ten Erd und

339

1 **R** *f*
 prei - - sen dich, - wig-keit,
 wir prei - - sen dich, - wig-keit,
 mel an; wir prei - - sen dich,
 Him - mel an; wir prei - - sen dich, wir prei-sen dich in E - wig-keit,

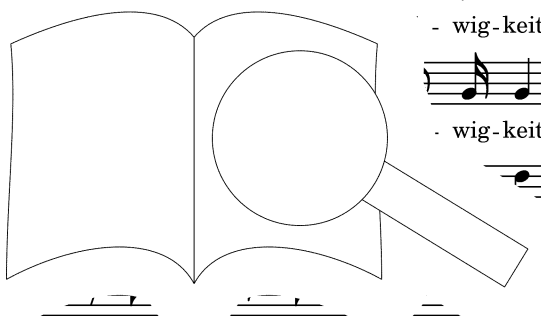

347

1 *p* *f* 1

in E - - wig - keit, wir E - wig - keit,

1 *p* *f* 1

in E - - wig - keit, dich in E - wig - keit,

1 *p* *f* 1

in E - - wig - keit, prei - sen dich in E - wig - keit,

1 *p* *f* 1

in E - - wig wir prei - sen dich in E - wig - keit,

356

p *f* 1 **S**

in E - - wig - keit, in E - - wig - keit.

p *f* 1

in keit, in E - - wig - keit.

p *f* *f* *f*

- wig - keit, in E - - wig - keit.

f *f* *f* *f*

n E - - wig - keit, in E - - it. Dich be - ten

367

p *f*

Dich be - ten Erd und wir prei - sen dich in E -

p *f*

Dich be - ten Erd und wir prei - sen dich in E -

p *f*

Erd und Him - sen dich, wir prei - sen dich in E -

p *f*

Erd und prei - sen dich, wir prei - sen dich in E -

375

6

E - wig - keit, in

wi, in E - wig - keit, in

- keit, in E - wig - keit, in

- wig - keit, in E - wig - keit, in E - wig - keit.

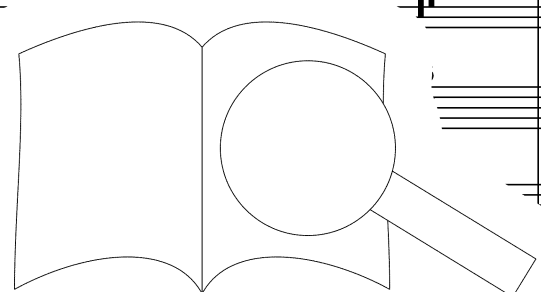

30. Recitativo (Adam, Eva): Nun ist die erste Pflicht erfüllt (39 Takte) -

31. Duetto (Adam, Eva): Holde Gattin! dir zur Seite (290 Takte) - ta

32. Recitativo (Uriel): O glücklich Paar

GA 14a · EP 34

Bassi

euch nicht ver-führt, noch mehr zu wün-sc^h und mehr zu wis-sen, als ihr sollt!

33. Chor (mit Soli SATB)

GA 14b · EP 35

Andante

Singt dem Her - ren, al - le S^e . . . nm, dankt ihm al - le sei-ne Wer - ke! Lasst zu Eh - ren
Singt dem Her - rer . . . Dankt ihm, dankt ihm al - le sei-ne Wer - ke!
Singt der . . . Stim-men! Dankt ihm, dankt ihm al - le sei-ne
Si . . . en, al - le Stim-men! Dankt ihm, dankt ihm al - . . . W. . . zu Eh - ren

sei - nes Na-mens Lob in Wett-ge-sang e . . . ha.
sei - nes Na-mens Lob in Wett . . . len! Des Her-ren Ruhm, er
sei - nes Na-mens Lob Wet . . . al - len! A -
sei - nes Na-mer . . . er - schal - len!

Des Her-ren Ruhm, er bleibt
- wig-keit. A -
- - - men. Des Her-ren Ruhm, er bleib
Des Her-ren Ruhm, er

15

men. Des Her-ren Ruhm, er bleibt in

men. Des Her-ren Ruhm, er

Des Her-ren Ruh-eit. E-wig-keit. A-

bleibt in E-wig-keit. A-men. Des Her-ren

19

A-men. men. Des Her-

bleibt in E-wig-keit, in E-wig-keit

Des Her-ren Ruhm, er bleibt in E-

er bleibt in E-wig-keit. A-men.

22

bleibt in E-wig-keit.

men. er bleibt in E-wig-

bleibt in E-wig-keit, in E-

Des Her-ren Ruhm, er bleibt in

25

wig-keit. A-men.

E-wig-keit. A-men. Des Her-ren



Des Her-ren Ruhm, in E - - wig -
 a - - men, a - -
 bleibt in E - wig - keit. Her - ren Ruhm, er bleibt in
 Ruhm, er bleibt in keit. Des Her - ren Ruhm, er bleibt in

keit, in - - keit. A - -
 men. Her - ren Ruhm, er bleibt in E wig
 keit. A - - men, a - men,
 wig-keit. A - - men, a - m a

Ruhm, er bleibt in E -
 Des Her-ren Ruhm, er bleibt in E - w
 men. E
 men. er bleibt in E - wig-keit. Basso solo Des Her-ren
 (a) - - - (men)

[B]

Des Her-ren Ruhm, er bl
 Des Her-ren Ruh
 er bleibt in E - - wig-ke
 Des Her-ren Ruhm, er bleibt in E - wig-keit,
 er bleibt in E - wig -

44

in E-wig-keit. Des Her-rer in E-wig-

des Her-ren Ruhm, er bleibt in E-wig-keit.

keit. A - - - - - les an Ruhm, er bleibt, er bleibt in E-wig-

keit.

48

keit. A - - - - - men. Des Her-rer

men,

keit. t. He. er

er-ren Ruhm, er bleibt in E-wig

51

bleibt in E-wig-keit. A-men, a-

er. er bleibt in E-wig-

bleibt in E A - - - - - men. Des Her-ren

Des Her-ren Ruhm, er bleibt in E-wig-

54

men,

Des Her-ren Ruhm,

bleibt in E-wig-keit. De

keit. A - - - - - men. Des Her-ren Ruhm, er bleibt in

