

Salzburger Kirchenmusik

Sacred music from Salzburg · Musique sacrée de Salzbourg

Johann Ernst Eberlin Missa in C

Soli (SATB), Coro (SATB)
2 Clarini, Timpani
2 Violini e Basso continuo

herausgegeben von / edited by
Wolfgang Furlinger

Original evtl. gemindert • Evaluation Copy - Quality may be reduced • Carus-Verlag

zug / Vocal score

 Carus 91.015/03

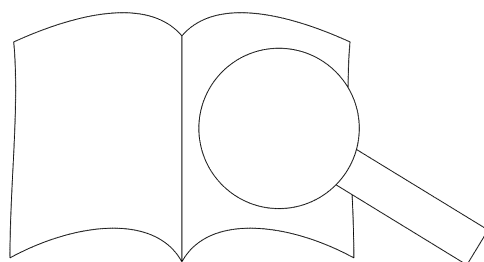

PROBE-PARTITUR
Ausgabequalität gegenüber Original evtl. gemindert • Evaluation Copy - Quality may be reduced • Carus-Verlag

Inhalt

Kyrie (Soli AT, Coro)	3
Gloria (Soli SATB, Coro)	5
Credo (Soli SATB, Coro)	8
Sanctus (Soli SA, Coro)	14
Benedictus (Soli SATB, Coro)	16
Agnus Dei (Soli SATB, Coro)	18

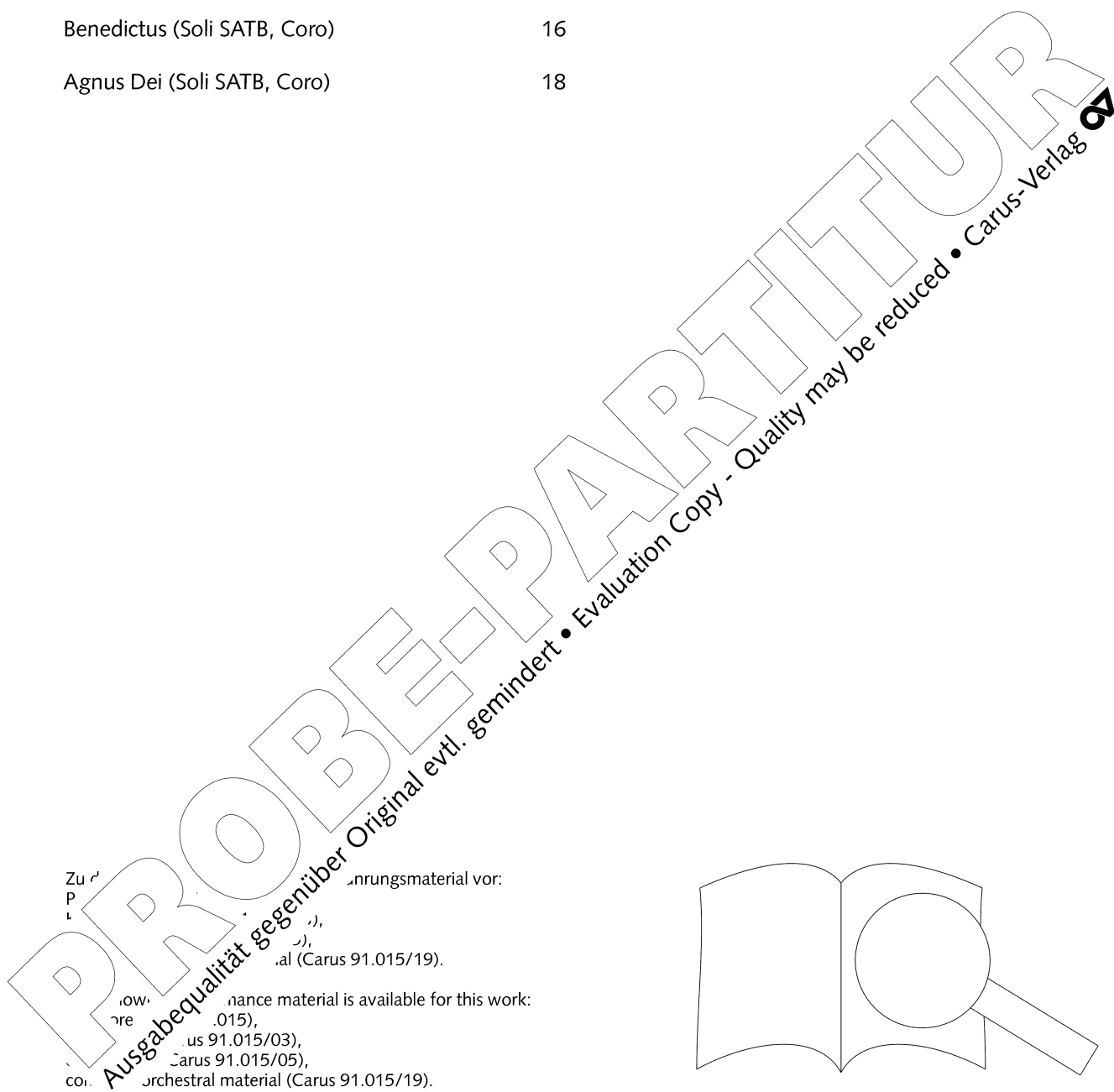

Zu den Probenmaterial vor:

Probenmaterial (Carus 91.015/19).

Probenmaterial is available for this work:
Carus 91.015/03),
Carus 91.015/05),
orchestral material (Carus 91.015/19).

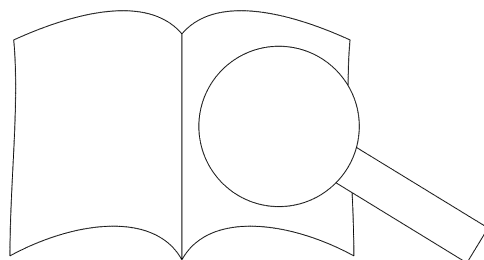

Missa in C

Kyrie

Johann Ernst Eberlin
1702-1762
Klavierauszug: Paul Horn

Soprano
Alto
Tenore
Basso

Tutti

Ky-ri - e e-lei - son, e - lei - - son, e-lei-son, e - lei - son, e - lei-son. e -

2 Clarini
Timpani
2 Violini
Basso continuo



4

lei - - son, Ky - ri - e e - lei - son, e - lei-son,

- - - son, Ky - ri - e e - lei - son, n, e -

lei - - son, Ky - ri - e e - lei - son, e -

lei - - son, Ky - ri - e e - - son, e -

VI



7

e - lei - son, - - son, e - lei - - son. Solo

lei - son, - - son, e - lei - - son. Chri-ste e -

lei - - son, e - lei - ste e -

n, e - lei -

Bc



10

lei - - - - son, Chri-ste e - lei - son, e - lei - - - son, Chri-ste e - lei - son, e - lei - - - son, Chri-ste e - lei - - - son,

13

lei - son, e - lei - - - - son, e - lei - - - Chri-ste e - lei - son, e - lei - - - son, e - lei - son, e -

16

lei - son, Chri-ste e - lei - - - son, e - lei - son. - - son, Chri-ste e - lei

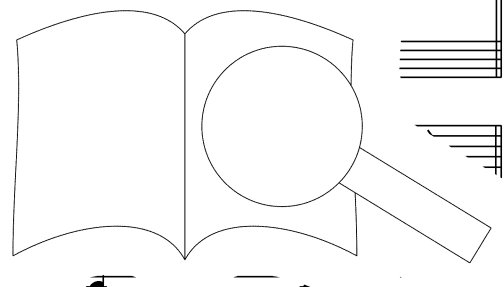

PROBEPARTITUR
Ausgabequalität gegenüber Original evtl. gemindert • Evaluation Copy - Quality may be reduced • Carus-Verlag

Gloria

Glo - ri - a in ex - cel - sis De - o.

Ordinarium VIII (De angelis)

Tutti
Et in ter - ra, in ter - ra pax ho - mi - ni - bus bo - nae vo - lun - ta - - -
Tutti
Et in ter - ra, in ter - ra pax ho - mi - ni - bus bo - nae vo - lun - ta - - -
Tutti
Et in ter - ra, in ter - ra pax ho - mi - ni - bus bo - nae vo - lun - ta - - -
Tutti
Et in ter - ra, in ter - ra pax ho - mi - ni - bus bo - nae vo - lun - ta - - -

4
- - - tis. Lau - da - - mus te. Be - ne - di - - - te. - - -
- - - tis. Lau - da - - mus te. Be - ne - - - Ad - o -
- - - tis. Lau - da - - mus te. di - - - as te. Ad - o -
- - - tis. Lau - da - - mus te. - - - e - di - ci - mus te.

ra - - mus + - - - mus te. Solo Gra - ti - as a - gi - mus
ra - - - Glo - ri - fi - ca - mus te.
ra - - - Glo - ri - fi - ca - mus
Glo - ri - fi - ca - -

10

ti - bi pro-pter ma-gnam glo - ri-am tu-am.

Solo

Do - mi - ne Fi - li u - ni - ge - ni - te, Je - su, Je - su Chri -

Solo

Do - mi - ne De - us, Rex coe - le - stis, De - us Pa - ter o - mni - pot -

13

Solo

Do - mi - ne De - us, A - gnus De - i, Fi - li - us Pa -

Solo

Do - mi - ne De - us, A - gnus De - i, Fi - li - us P

ste.

ens.

Tutti

... pec - ca - ta

Tutti

... pec - ca - ta

Tutti

... pec - ca - ta

16

ca - ta mun - no - bis. Qui tol - lis pec - ca - ta mun -

ca - ta - re no - bis. Qui tol - lis pec - ca - ta mun -

m^v

se - re - re no - bis.

mi - se - re - re no - bis.

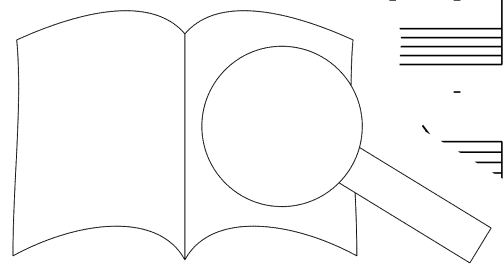

19

Solo

di, sus - ci - pe de - pre - ca - ti - o - nem no - - - stram. Qui se - des ad

Solo

di, sus - ci - pe de - pre - ca - ti - o - nem no - - - stram. Qui se - des, se - - -

di, sus - ci - pe de - pre - ca - ti - o - nem no - - - stram. Solo

di, sus - ci - pe de - pre - ca - ti - o - nem no - - - stram. Qui se - des ad

Bc

22

dex - te - ram, ad dex - te - ram Pa - tris, mi - se - re - re - no - bis.

des, mi - se - re - re - no -

ni so - lus San - ctus.

Tu

25

Tutti

Cum San - cto

Tutti

Cum San - cto Spi - ri - tu, in

si - tis - si - mus, Je - su C'

Spi - ri - tu, in glo - ri - a, cum San - cto
 glo - ri - a, in glo - ri - a, in glo - ri - a,
 Tutti
 Cum San - cto Spi - ri - tu, in glo - ri - a,
 Tutti
 Cum San - cto Spi - ri - tu, in

Spi - ri - tu, in glo - ri - a De - i Pa - tris. A -
 - ri - a, in glo - ri - a, in glo - ri - a De - i Pa - tris.
 in glo - ri - a De - i
 glo - ri - a, in glo - ri - a
 pa - men.

Credo

lo De - um. Credo III

Tutti
 Pa - trem o - mni - pot
 em coe - li et ter - rae, vi - si - bi - li - um o - mni - um,
 Tutti
 Pa - trem
 a - cto - rem coe - li et ter - rae, vi - si - bi - li - um o - mni - um,
 Tutti
 fa - cto - rem coe - li et ter -
 rae, vi - si - bi - li - um o - mni - um,
 en - tem fa - cto - rem coe - li et ter -
 rae, vi - si - bi - li - um o - mni - um,

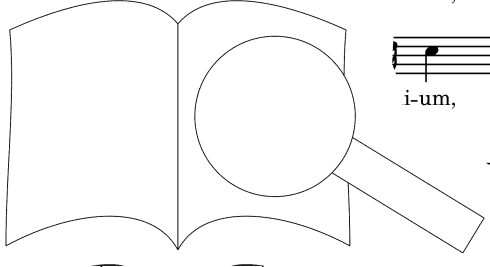

PROBENPARTITUR
 Ausgabegualität gegenüber Original evtl. gemindert. Evaluation Copy - Quality may be reduced. Carus-Verlag

4

Solo

et in - vi - si - bi - - - li - um. Et in u - num Do - mi - num, Do - mi - num Je - sum

et in - vi - si - bi - - - li - um. Et ex Pa - tre

et in - vi - si - bi - - - li - um.

et in - vi - si - bi - - - li - um.

Ctr

Bc

7

Chri - stum, Fi - li - um De - i u - ni - ge - - ni - tum.

na - tum an - te o - mni - a sae - cu - la, an - te o - mni - a sae - cu - la

Solo

De - um de De - o, lu - ri - - rum de De - o

De - um ve - rum de De - o

10

Tutti

Ge - ni - tum, sub - stan - ti - a - lem Pa - - - tri: per quem

Tutti

Ge - ni - con - sub - stan - ti - a - lem Pa - - - tri: per quem

Tutti

ve - ro. (n.) ctum, con - sub - stan - ti - a - lem per quem

on fa - ctum, con - sub - stan - ti - a - lem

VI

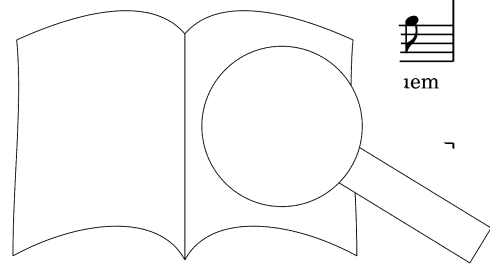

PROBEPARTITUR
 Original evtl. gemindert • Evaluation Copy - Quality may be reduced • Carus-Verlag

13

Solo

o - mni-a fa - cta sunt. Qui pro - pter nos ho - mi - nes, et pro - pter no - stram sa -

o - mni-a fa - cta sunt. Pro - pter nos ho - mi - nes, et pro - pter no - stram sa -

o - mni-a fa - cta sunt. Pro - pter nos ho - mi - nes, et pro - pter no - stram sa -

o - mni-a fa - cta sunt.

Bc

16

Tutti

lu - - tem de - scen - dit de coe - - - - - lis. Et

lu - - tem de - scen - dit de coe - - - - - est de

lu - - tem de - scen - dit de coe - - - - - na - tus est de

in - car - na - tus est de

19

Spi - ri - tu San - ct

Spi - ri - tu San a Vir - gi - ne: Et ho - mo fa - - ctus est. Solo

Spi - ri - - - - - a Vir - gi - ne: Et ho - mo fa - - ctus est. Cru - ci - Solo

ex Ma - ri - a Vir - gi - ne: Et ho - mo fa - - ctus est. Cru - ci - Solo

Cru - ci - Bc

Solo

sub Pon - ti - o Pi - la - to pas - sus, et se - pul - tus

fi - xus et - i - am pro no - - - - bis.

fi - xus et - i - am pro no - - - - bis.

fi - xus et - i - am pro no - - - - bis. Et re - sur -

est. Et a - scen - dit in coe - lum: cum glo - - ri

se - cun - dum Scri - ptu - ras.

Et i - te - rur

re - xit ter - ti - a di - e, se - det ad dex - te - ram Pa - tris re vi - vos et

Tutti

cu - jus

Tutti

Et in Spi - ri - tum San - ctum, Do - mi - num, et vi -

at fi - nis. Et in Spi - ri - tum San - ctum, Do - mi - num, et vi -

non e - rit fi - nis. Et in Spi - ri - tum San - ctum, Do - mi - num, et vi -

Tutti

Et in

Tutti

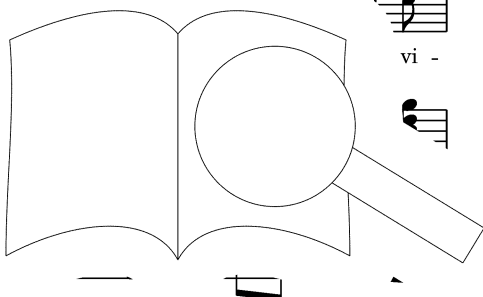

PROBENPARTITUR

Ausgabequalität gegenüber Original evtl. gemindert • Evaluation Copy - Quality may be reduced • Carus-Verlag

31

vi - fi - can - tem: Solo
 Qui cum
 Solo
 Qui cum

vi - fi - can - tem: Solo
 qui ex Pa - tre Fi - li - o - que pro - ce - - - dit.

VI Bc

34

Pa - tre et Fi - li - o.
 Pa - tre et Fi - li - o.

Solo
 et con - glo - ri - qui lo - cu - tus est

si - mul ad - o - ra - - - tus est per Pro -

37

Et u - nam san - ct
 po - sto - li - cam Ec - cle - si - am. Con - fi - te -

per Pr
 Con - fi - te -
 Con - fi - te -
 i - te -

Tutti
 Tutti
 Tutti

VI Bc

40

Solo

or, in re-mis-si-o-nem pec-ca-to-rum. re-sur-re-cti-

or u-num ba-pti-sma in re-mis-si-o-nem pec-ca-to-rum.

or u-num ba-pti-sma in re-mis-si-o-nem pec-ca-to-rum. Solo

Et ex-spe-cto

Bc

43

Tutti

o-nem mor-tu-o-rum. Tutti

ven-tu-ri sae-cu-li. A

Et vi-tam ven-tu-ri sae-cu-li. Tutti

ven-tu-ri

VI

46

tu-ri sae-cu-li. A

sae-cu-li. A

sae-cu-

men, a - - - men, a - - - men.

a - - - - - men, a - - - - - men.

a - - - - - men, men.

men, a - - -

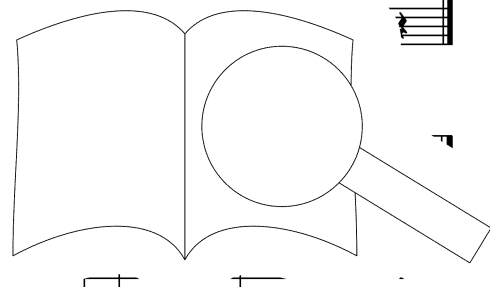

Sanctus

Tutti

San - ctus, San - ctus, San - ctus,

Tutti

San - ctus, San - ctus,

Tutti

San - ctus,

VI

This system contains the first two measures of the 'Sanctus'. It features four vocal staves (Soprano, Alto, Tenor, Bass) and a piano accompaniment with a Violin I part. The music is in common time (C) and begins with a 'Tutti' dynamic marking. The lyrics are 'San - ctus, San - ctus, San - ctus,'.

4

Tutti

San - ctus Do - mi - nus De - us Sa - ba oth. De - us

San - ctus nu - us

Do - mi - nus De - us

This system contains measures 3 through 6. It features four vocal staves and piano accompaniment. The music continues with the lyrics 'San - ctus Do - mi - nus De - us Sa - ba oth. De - us' and 'San - ctus nu - us'. A 'Tutti' dynamic marking is present. The piano part includes a 'VI' (Violin I) part.

6

Solo

Sa - ba oth. Ple - ni sunt coe - li et

Sa - ba oth. Ple - ni sunt coe - li et

Sa - ba oth. Ple - ni sunt coe - li et

Do - mi - nus De - us Sa - ba oth.

Tutti

This system contains measures 7 through 10. It features four vocal staves and piano accompaniment. The lyrics are 'Sa - ba oth. Ple - ni sunt coe - li et' and 'Do - mi - nus De - us Sa - ba oth.'. A 'Solo' dynamic marking is used for the vocal parts. The piano part includes a 'Tutti' dynamic marking.

9

ter - ra glo - - - ri - a tu - a.

ter - ra glo - - - ri - a tu - a.

Tutti

Ho - san - na in ex -

12

Tutti

Ho - san - na in ex - cel - sis, ho - san - na ir

cel - sis, ho - san - na in ex - cel - sis.

Tutti

Ho - san - na in ex - cel - sis, ho - san - na ir

cel - sis, ho - san - na in ex - cel - sis.

Bc

VI

15

cel - sis, ho - san - na in ex - cel - sis.

cel - sis, ho - san - na in ex - cel - sis.

sis, in ex - cel - sis.

sis, in ex - cel - sis.

na in ex - cel - sis, in ex

PROBEPARTITUR

Ausgabequalität gegenüber Original evtl. gemindert. Evaluation Copy - Quality may be reduced. Carus-Verlag

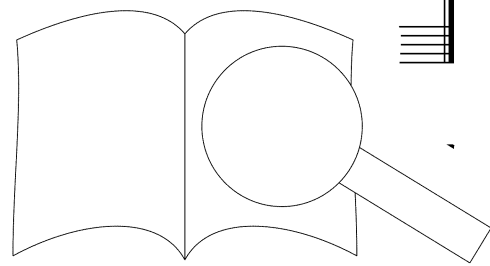

Benedictus

1

Solo

Be - ne - di - ctus qui ve - nit, qui ve - nit in no - mi - ne, in

Bc

3

Solo

Be - ne - di - ctus qui ve - nit, qui ve - nit in no - - -

no - mi - ne Do - mi - ni, qui ve - nit in no - - -

5

- - mi - ne Do - mi - ni, - - -

- - mi - ne, in no - mi - ne Do - mi - ni, qui - - - mi - ne, in

8

Solo

Ho - san - na in ex - cel - - -

Solo

Ho - san - na in ex -

.ni - ni.

Bc

16

11

Tutti

sis, in ex-cel - - sis, ho-san-na in ex - cel - -

cel - - - sis, in ex-cel - - sis, ho-san-na in ex -

Solo Tutti

Ho-san-na in ex cel - - - sis, ho - san-na in ex -

Solo

Ho-san-na in ex - cel - - - sis,

15

sis, ho - san-na in ex - cel-sis

cel - - - sis, in ex -

cel-sis, ho-san-na in ex - cel - - -

Tutti

ho - san-na in ex - cel-sis, ho-san-na in ex -

18

cel - - - ho-san-na in ex-cel - - - sis.

cel-sis, ho - - - sis, in ex - cel - sis.

sis, ho-san-na in ex - cel - - -

ho - san-na in ex - ce

PROBEPARTITUR

Ausgabequalität gegenüber Original evtl. gemindert • Evaluation Copy - Quality may be reduced • Carus-Verlag

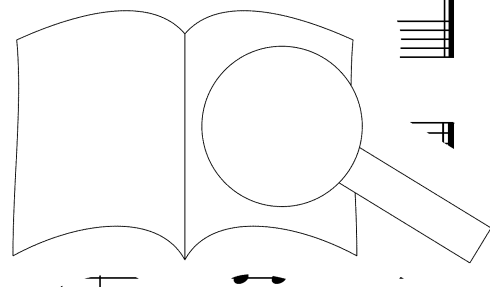

Agnus Dei

Tutti

A - gnus De - i, qui tol - lis pec - ca - ta, pec - ca - ta mun - di: mi - se -

Tutti

A - gnus De - i, qui tol - lis pec - ca - ta, pec - ca - ta mun - di:

Tutti

A - gnus De - i, qui tol - lis pec - ca - ta, pec - ca - ta mun - di:

Tutti

A - gnus De - i, qui tol - lis pec - ca - ta, pec - ca - ta mun - di:



5

re - re, mi - se - re - re, mi - se - re - re no - is. gnus

Solo

mi - se - re - re, mi - se - re - re no -

A - gnus

Tutti

A - gnus

Tutti

A - gnus

Bc

VI



9

De - i, qui tol - lis r

De - i, qui

pec - ca - ta mun - di.

pec - ca - ta mun

ca - ta, pec - ca - ta mun

Solo

mi - se -

ti - se -



14

Tutti

A - gnus De - i, qui tol - lis pec - ca - ta, pec - ca - ta

Tutti

A - gnus De - i, qui tol - lis pec - ca - ta, pec - ca - ta

re - re, mi - se - re - re no - bis. A - gnus De - i, qui tol - lis pec - ca - ta, pec - ca - ta

re - re, mi - se - re - re no - bis. A - gnus De - i, qui tol - lis pec - ca - ta, pec - ca - ta mun -

Tutti

19

mun - di: do - - na no - - bis pa - -

mun - di: do - - na no - - bis

mun - di: do - na, do - na no - bis pa - -

- - di: do - - na no - - bis pa - -

mun - di: do - - na no - - bis pa - -

mun - di: do - - na no - - bis pa - -

23

cem, do - - bis pa - cem, pa - cem.

cem, do - na, do - - - - - cem, pa - cem.

cem, do - - - - - no - - bis

do - na no - bis pa - - - -

PROBEPARTITUR

Ausgabequalität gegenüber Original evtl. gemindert • Evaluation Copy - Quality may be reduced • Carus-Verlag

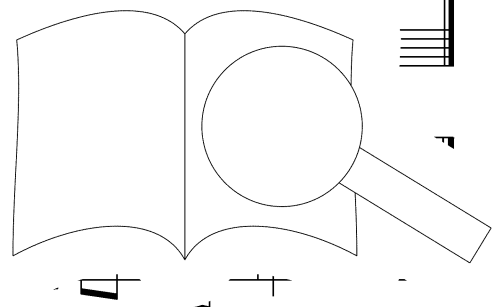

Bach, C. P. E.: Magnificat Wq 215	carusmusic	33.215/03	- Lauda Sion op. 73	40.077/03
- Heilig Wq 217		33.217/03	- Lobgesang. Sinfonie-Kantate op. 52	carusmusic 40.076/03
Bach, J. S.: ca. 170 Kantaten			- Magnificat in D	40.484/03
- Himmelfahrtsoratorium BWV 11		31.011/03	- O Haupt voll Blut und Wunden (Choralkantate)	40.186/03
- Messe in h-Moll · B Minor Mass BWV 232	carusmusic	31.232/03	- Paulus op. 36	carusmusic 40.129/03
- Johannespassion · St. John Passion BWV 245	carusmusic	31.245/03	- Tu es Petrus op. 111	40.480/03
Traditionelle Fassung · traditional version (1739/1749)		31.245/93	- Verleih uns Frieden gnädiglich (Choralkantate)	40.481/03
Fassung · version II (1725)		31.245/53	- Vom Himmel hoch (Choralkantate)	40.189/03
Fassung · version IV (1749)		31.245/03	- Wer nur den lieben Gott läßt walten (Choralkantate)	40.132/03
- Magnificat in D BWV 243		31.243/03	- Wir glauben all an einen Gott (Choralkantate)	40.187/03
- Markuspassion · St. Mark Passion BWV 247		31.247/03	Monteverdi: Vespro della Beata Vergine	carusmusic 27.801/03
- Matthäuspassion · St. Matthew Passion BWV 244	carusmusic	31.244/03	Mozart: Alma Dei Creatoris KV 277	40.050/03
- 4 Missae in F, A, g, G BWV 233–236		31.233/03–31.236/03	- Benedictus sit Deus KV 117	40.044/03
- Osteroratorium · Easter Oratorio BWV 249		31.249/03	- Davide penitente KV 469	40.060/03
- Weihnachtsoratorium BWV 248	carusmusic	31.248/53	- Dixit et Magnificat KV 193	40.052/03
Beethoven: Missa in C op. 86	carusmusic	40.688/03	- Drei geistliche Hymnen (Thamos-Chöre) KV 345	40.032/03
- Missa solemnis op. 123	carusmusic	40.689/03	- Exultate, jubilate KV 165	40.767/03
- Symphonie Nr. 9 op. 125. Finale	carusmusic	23.801/03	- Grabmusik KV 42	40.045/03
Berlioz: L'Enfance du Christ op. 25		70.038/03	- Hosanna in G KV 223	40.034/03
Brahms: Ave Maria op. 12		40.180/03	- Inter natos mulierum KV 72	40.033/03
- Der 13. Psalm		40.182/03	- Kyrie in d KV 341	40.037/03
- Ein deutsches Requiem op. 45	carusmusic	27.055/03	- Litaniae Lauretanae BMV (KV 109 + KV 195)	40.054/03+40.056/03
- Schicksalslied op. 54		10.399/03	- Litaniae de venerabili altaris Sacramento KV 125	40.055/03
Buxtehude: Also hat Gott die Welt geliebt BuxWV 5		36.010/03	- Litaniae de venerabili altaris Sacramento KV 243	40.057/03
- Das Jüngste Gericht		36.019/03	- Misericordias Domini KV 222	40.040/03
- Membra Jesu nostri		36.013/03	- Missa brevis in G KV 49	40.621/03
Cherubini: Krönungsmesse in G		40.087/03	- Missa brevis in d KV 65	40.222/03
- Requiem in c		40.086/03	- Missa in c (Dominicusmesse) KV 66	40.030/03
Dvořák: Messe in D op. 86		40.653/03	- Missa in c (Weisenhausmesse) KV 139	40.033/03
Fauré: Requiem op. 48 (sinfonische Fassung, 1900)	carusmusic	27.312/03	- Missa brevis in G KV 140	40.037/03
- Requiem op. 48 (Fassung mit kleinem Orchester, 1889)		27.311/03	- Missa in C (Trinitatismesse) KV 167	40.037/03
Franck, César: Die Sieben Worte Jesu		40.095/03	- Missa brevis in F KV 192	40.037/03
- Messe in A op. 12		40.646/50	- Missa brevis in D KV 194	40.037/03
Gounod: Requiem in C op. posth.		27.315/03	- Missa in C (Spatzenmesse) KV 220	40.037/03
Graun: Der Tod Jesu		10.379/03	- Missa in C (Credomesse) KV 257	40.037/03
Händel: Brockes-Passion HWV 48		55.048/03	- Missa in C (Spaurmesse) KV 258	40.037/03
- Israel in Egypt HWV 54		55.054/03	- Missa in C (Orgelsolomesse) KV 258	40.037/03
- Messiah HWV 56	carusmusic	55.056/03	- Missa longa in C KV 262	40.037/03
- Ode for St. Cecilia's Day (Cäcilienode) HWV 76		10.372/03	- Missa brevis in B KV 275	40.037/03
- O praise the Lord. Anthem HWV 254		40.911/03	- Missa in C (Krönungsmesse)	40.037/03
- Te Deum HWV 283 (Dettinger Te Deum)		55.283/03	- Missa solemnis in C KV 275	40.037/03
- Saul HWV 53		55.053/03	- Missa in c KV 427 · Le	40.037/03
Hasse: Beatus vir (Ps 111)		40.969/03	- Missa in c KV 427 · Le	40.037/03
- Confitebor tibi (Ps 110)		40.968/03	- Regina coeli in C	40.037/03
- Dixit Dominus (Ps 109)		40.966/03	- Requiem KV 47/03+40.049/03	40.048/03
- Laudate pueri (Ps 112)		40.970/03	- Requiem K	40.037/03
- Missa in g		50.703/03	- Requiem	51.626/53
- Requiem in Es		97.004/03	- Requiem K	40.630/03
Haydn, Joseph: Die Schöpfung	carusmusic	51.990/03	- Requiem	carusmusic 51.626/03
- Missa brevis in F		40.601/03	- Requiem K	40.053/03
- Missa brevis St. Joannis de Deo in B (Kleine Orgelsolomesse)		40.600/03	- Requiem K	40.768/03
- Missa Cellensis (Kleine Mariazeller Messe)		40.606/03	- Requiem K	40.038/03+40.039/03
- Missa Cellensis in honorem BVM in C (Cäcilienmesse)		40.604/03	- Requiem K	40.046/03
- Missa in Angustiis (Nelsonmesse)	carusmusic	40.609/03	- Requiem K	40.043/03
- Missa in honorem BVM in Es (Große Orgelsolomesse)		40.603	- Requiem K	40.041/03
- Missa in tempore belli (Paukenmesse)		40.607/03	- Requiem K	40.059/03
- Missa „Rorate coeli desuper“ in G		40.607/03	- Requiem K	40.058/03
- Missa Sancti Bernardi von Offida in B (Heiligmesse)		40.607/03	- Requiem K	carusmusic 40.645/03
- Missa Sancti Nicolai in G (Nikolaimesse)		40.607/03	- Requiem K	carusmusic 50.164/03
- Missa in B (Harmoniemesse)		40.607/03	- Requiem K	50.126/03
- Missa in B (Schöpfungsmesse)		40.607/03	- Requiem K	50.172/03
- Missa in B (Theresienmesse)		40.607/03	- Requiem K	50.169/03
Haydn, Johann M.: Missa Beatissimae Virginis Mariae MH 15		40.607/03	- Requiem K	50.060/03
- Missa in honorem Sanctae Ursulae MH 546		40.607/03	- Requiem K	50.016/03
- Missa Sancti Hieronymi MH 254		40.607/03	- Requiem K	carusmusic 40.650/03
- Missa sub titulo Sanctae Theresiae MH 79		40.607/03	- Requiem K	40.674/03
- Missa sub titulo Sancti Francisci Seraphici		40.607/03	- Requiem K	40.805/03
- Missa sub titulo Sancti Leopoldi MH 77		40.607/03	- Requiem K	70.089/03
- Requiem in B MH 838		40.607/03	- Requiem K	40.678/03
- Requiem in c MH 154		40.607/03	- Requiem K	carusmusic 40.455/03
- Vesperae solennes MH 321		40.607/03	- Requiem K	40.942/03
Heinichen: Missa Nr. 9 in D		40.048/03	- Requiem K	70.060/03
Herzogenberg: Die Geburt Christi		40.196/03	- Requiem K	70.053/03
- Die Passion op. 93		40.197/03	- Requiem K	40.675/03
- Erntefeier op. 104		40.198/03	- Requiem K	carusmusic 40.660/03
- Messe in e op. 87		27.020/03	- Requiem K	40.656/03–40.659/03
Homilius: Johanne		37.103/03	- Requiem K	70.054/03–70.057/03
- Markuspassion		37.110/03	- Requiem K	70.047/03–70.052/03
- Passion		37.104/03	- Requiem K	70.043/03
- Weihnachtsoratorium		37.105/03	- Requiem K	20.435/03
Mattheson: Die Passion		7.201/03	- Requiem K	10.085/03
Meinong: Die Passion		40.185/03	- Requiem K	9.137/03
- Die Passion		40.181/03	- Requiem K	9.117/03
- Die Passion		40.184/03	- Requiem K	9.105/03
- Die Passion		40.184/03	- Requiem K	1.494/03
- Die Passion	carusmusic	40.072/03	- Requiem K	1.795/03
- Die Passion		40.073/03	- Requiem K	1.795/03
- Die Passion		40.075/03	- Requiem K	1.795/03
- Die Passion		40.074/03	- Requiem K	1.795/03
- Die Passion		40.071/03	- Requiem K	1.795/03
- Die Passion	carusmusic	40.130/03	- Requiem K	1.795/03
- Die Passion		40.483/03	- Requiem K	1.795/03
- Die Passion		40.124/03	- Requiem K	1.795/03
- Die Passion		40.165/03	- Requiem K	1.795/03
- Die Passion	carusmusic	40.188/03	- Requiem K	1.795/03
- Die Passion		40.182/03	- Requiem K	1.795/03
- Die Passion		40.182/03	- Requiem K	1.795/03

