

Alfred Niedlinger

# SOLO

Liedesänge für Hochzeit, Trauung  
und andere Gelegenheiten

für tiefe Stimmen

Carus-Verlag

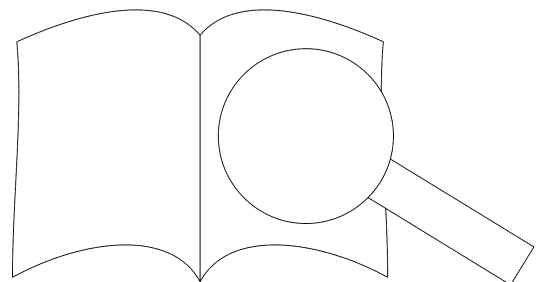

Ausgabequalität gegenüber Original evtl. gemindert • Evaluation Copy - Quality may be reduced • Carus-Verlag

## Inhalt

Der Herr segne und behüte dich

Auf zwei Saiten einen Ton

Der Herr ist mein Hirte

*Psalm 23*

Der Herr ist mein Licht und mein Heil

*Psalm 27*

Die Himmel rühmen die Herrlichkeit Gottes

*Psalm 19*

Du bist ein Geschenk des Himmels

Du umschließt mich von allen Seiten

*Psalm 139*

Ich hebe meine Augen

*Psalm 121*

Ich will dich

*Psalm 18*

Herr, alle Länder der Erde

*Psalm 65*

sind

höhn ist es, dem Herrn zu danken

*Psalm 92*

Zu dir, Herr, erhebe ich meine Seele

*Psalm 25*

## Vorwort

3 Das Repertoire des Sologesangs, insbesondere in  
deutscher Sprache, hat sich seit dem Anfang des 20. Jahrhun-  
derts stark verändert. Man findet heute neben psalmodischen Ver-  
tönen auch sehr schwierigen, ins atonale gehenden Kom-

6 Die Herausgeberin hat bei einer Hochzeitsfeier nicht die  
üblichen Sologesänge à la Ave Maria gewünscht, son-  
dern eine zeitgemäße Musik, verbleiben oftmals nur die eng-  
lischsprachigen Pop-Songs, deren liturgische Tauglichkeit  
fragwürdig ist.

18 Immer wieder wurde ich von Gesangspädagog/inn/en er-  
mutigt, entsprechende geistliche Literatur für Sologesang  
zu komponieren. So entstanden die Gesänge in der vorlie-  
genden Publikation.

21 Einige davon wurden für Übertrittsprüf-  
schüler/innen geschrieben.

26 Sie sind allesamt praxiserprobt und  
für Sänger und Zuhörer gleichermaßen geeignet.

30 Dass sie nun im Carus-Verlag  
erschienen, ist eine große Freude für mich  
und eine gute Gelegenheit für höhere und tiefere  
Musikliebhaber.

34 Möge diese Sammlung viele  
Zuhörer/innen finden, die die Dienste leisten  
und die Liturgie bereichern und anderen fest-  
lichen Anlässen bereichern machen.

38  
40 im Lichte der  
12 Alfred Hochedlinger

Die vorliegende Sammlung ist auch für tiefe Stimme erhältlich  
(Carus 97.324/20).

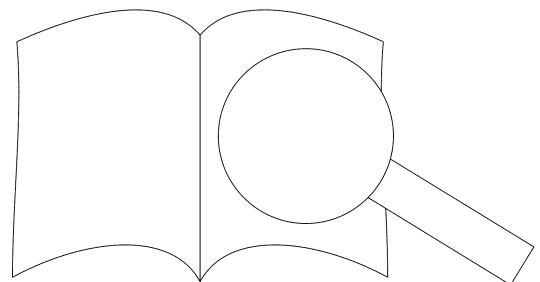

Co  
De  
Sylv

ger, Puci

Österreich

ó

3  
n

# Der Herr segne und behüte dich

J. Schedlinger (\*1963)

Text: Num 6,24-26

swing feel ♩ = 100

Singstimme

Pianoforte

Der Herr seg - ne und be -

hü - te dich. ein An - ge - sicht ü - ber dir. De

be - hü - te dich, es leuch - te - ge - ber dir.

Der Herr sei dir gnä - d. eil, er wen - de sein Ant - litz dir zu.

er gnä - dig und schen - ke dir Heil, er

# Auf zwei Saiten einen Ton

Fred Hochedlinger (\*1963)

Libretto: Dieter Mairinger (\*1943)

♩ = 88

Singstimme

Singstimme *ad lib.*

Pianoforte *mf*

Bei Zweistimmigkeit:  
1. Stimme: Sopran  
2. Stimme: Tenor

6

1. 1 - ten ei - nen  
Sai - ten ei - nen  
Sai - ten ei - nen

10

Ton, ten ei - nen Ton, spielt ihn froh mit Herz und  
Ton, - ten ei - nen Ton, lasst die Har - mo - nie er -  
Sai - ten ei - nen Ton, hell und dun - kel, Freud und

14

Hän - den. Die - ser Klang aus ich und du jhn und nie - mals  
 klin - gen, schenkt der Lie - be Raum und Zeit. i Lied, ein gro - ßes  
 Schmer - zen, al - les sei ein Lob - ge - sang. je fül - le eu - re

18

en - mals en - den.  
 Sin gro - ßes Sin - gen.  
 Her ja eu - re Her - zen.

22

1.-2.  
 Original evtl. gemindert • Evaluation Copy - Quality may be reduced • Carus-Verlag  
 zwei  
 Auf zwei  
 3.

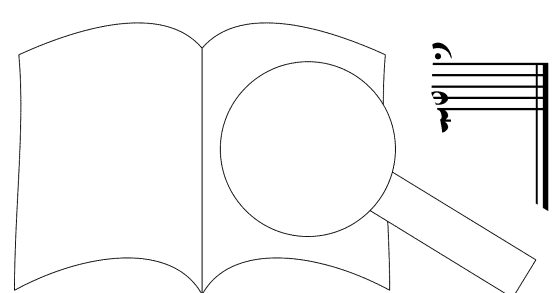

# Der Herr ist mein Hirte

Richard Hochedlinger (\*1963)

Text: Psalm 23

Singstimme

Pianoforte

*mp*

$\text{♩} = 104$

6

*mp*

Der Herr ist mein Hir

12

feh - len. Er lässt mich nicht ver

gessen sein. Der Herr ist mein

18

Vertrauen. Denn was wird mir feh - len. Er führt

24

*mf*

ser. Er stillt mein Ver-lan-gen; er lei-tet mich wan-der-n, treu sei-nem

28

Na-men. Ich wan-dern in fins-te-rer Schlucht, ich

*f*

32

Un-heil. Der Herr ist bei mir -sicht. Er deckt mei-nen

38

Au-gen mei-ner Fein-de.

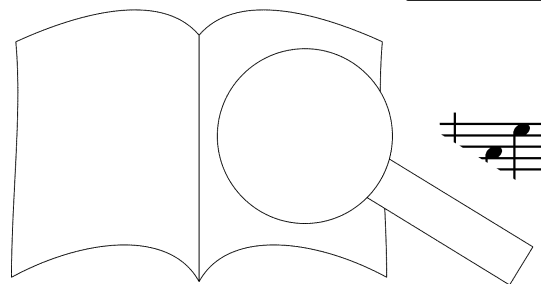

43

nichts wird mir feh - len. Er lässt mi auf grü - nen Au -

48

en. *mp* ist mein Hir - te, nichts wird r

52

führt mich zum Ru - he - platz am Lau - ter Gü - te und

58

wer - den mir fol - gen mein Hau - se des



62

Herrn darf ich woh-nen für lan - ge Zeit. Herr ist mein

67

Hir - te, ra mir feh - len. Er lässt mich la

72

grü - nen Au - en. Der Herr e, nichts wird mir

77

- mich zum Ru - he - platz am

# Der Herr ist mein Licht und mein Heil

<sup>1</sup> Hochedlinger (\*1963)

Text: nach Psalm 27

Singstimme  $\text{♩} = 66$  *mf*  
Pianoforte *p* *mp*

5  
I - in Licht und mein Heil. Der Herr - und mein

8  
Heil. Der Herr und mein Heil. Der

11  
Acht, er ist mein Licht und n

13 *mp*  
Wen sollt' ich fürch - ten, macht' mich

16 *mp*  
bang? Kraft mei-nes Le - - - bens, ist mein

19 *mf*  
Heil, mein Licht und mein Heil.

21 *mp poco a poco cresc.*  
Er lässt mich v in Le - ben lang,

25 *mf*  
em Hau - se ein Der

29

Herr — ist mein Licht — und mein Heil. — .st mein Licht — und mein

32

Heil. Der H — ein Licht — und mein Heil. — Der

35

Licht, er ist mein Licht und mein Heil'

37

Ze - ge mir, Herr, ne — lei - te mich auf eb' - ner

40

Du bist mei - ne — mei - ne

44 Hoff - - - nung! Du bist der Gott mei - nes Hei - - - - ! Der

*p* *f*

47 Herr ist mein Licht. Der Herr ist mein Licht. Mein

*f*

50 Der Herr ist mein Licht. Der

53 Herr ist mein Licht, er ist mein Licht und mein

*mf*

55 ist mein Licht und mein Heil.

*mp*

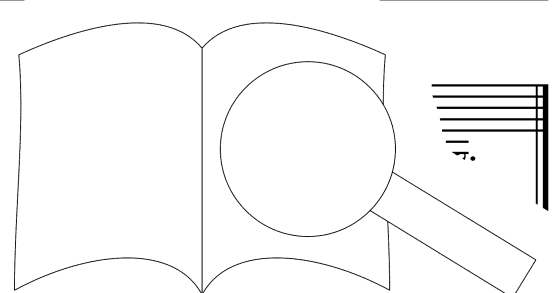

# Die Himmel rühmen die Herrlichkeit Gott

von Hochedlinger (\*1963)

Text: Psalm 19,1-7

Singstimme

Pianoforte

*mf*

♩ = 76

4

*mp*

7

Tag sagt es dem an - dern, ei - ne es - - dem kund, - oh - ne

9

Wor - te, un - hör - bar. Ein

*mf*

11

dem an - dern, ei - ne N - oh - ne

13  
Wor-te, oh-ne Re-den, un-hör-bar. Un-bar bleibt ih-re

16  
Stim-me. Doch ih-re geht in die gan-ze Welt hi-naus, ih-

19  
zu den En-den der Er-de, zu den den der

22  
Er-de. men die Herr-lich-keit Got-

24  
Die Him-mel Got-

26

tes. Vom Werk sei-ner Hän-d sei-ner Hän-de

29

kün-det das Fir - ma - Dort hat er der Son - r ein

32

e - baut. Sie tritt her - vor aus ih - h. Am

35

ei - nen En - de der sie auf und läuft bis ans an - de - re

38

Am ei - nen En - de des Him - r und



41 läuft bis ans an - de - re En - de. Die Him - meln die Herr - lich - keit Got -

44 - tes. Die - nen die Herr - lich - keit Got - tes.

47 - ner Hän - de, vom Werk sei - ner Hän - de in -

50 ment. de, vom Werk sei - ner Hän - de

53 ma - ment.

PROBENPARTITUR

Ausgabequalität gegenüber Original evtl. gemindert • Evaluation Copy - Quality may be reduced • Carus-Verlag



# Du bist ein Geschenk des Himmels

' Hochedlinger (\*1963)

Text: Alfred Hochedlinger

Singstimme

Pianoforte

$\text{♩} = 100$

5

*p*

Du bist ein Ge- des Him- mels, ein Wun- der,

8

*mp*

ge- schenkt. Du bist ein en- .nells, von

11

Gott, der uns' nk- Es ist gut, dass es dich gibt, du kannst

14

dass je- mand da ist,

*mf*

dass

17

je - mand da ist, der dich liebt, so wie du bist, du wirst!

21

Du bist ein Ge-sc' - mels, ein Wun - der,

24

.henkt. Du bist ein Ge-sc' 'in, von

27

Gott, der uns' - re W le. Sei be - hü - tet, ge -

30

ue - de sei mit dir. tet und

PROBEPARTITUR  
 Original evtl. gemindert • Evaluation Copy - Quality may be reduced • Carus-Verlag

34

sei ge - seg - net, der Frie - - de, - de sei mit

37

dir! Du bist ein Ge - setz des

40

nels, ein Wun - der, chenkt.

43

Du bist ei - - mels, von Gott, der

46

enkt.

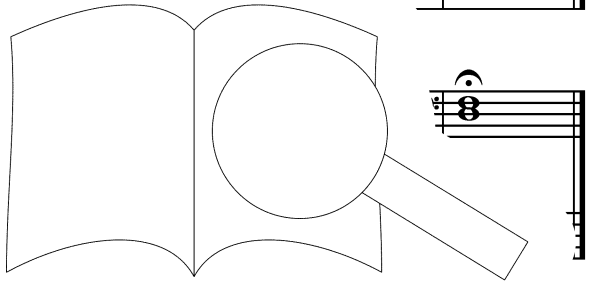

# Du umschließt mich von allen Seiten

Jhedlinger (\*1963)

Text: nach Psalm 139

Singstimme  $\text{♩} = 58$

Pianoforte *mp*

4 *mp*

Herr, du her-

6 *mf*

kennst mich. it o - der ste - he, du weißt von

8

Von fern er - ken du

11

mei - ne Ge - dan - ken. Ob - o - der ru - he, es

14

ist dir be - kannt, ut mit all mei - nen We - gen. Noch

17

ir das Wort nicht auf der Zun - ge, kennst es be -

20

reits. eßt mich, du um - schließt mich von al - len

22

und du legst dei - ne

25

*mp*

*mf*

Herr, du hast mich er-forscht und du kennst Ob ich

*mp*

27

sit - ze o - der ste - hst du mir. Von fern er - kennst du

*mf*

30

kennst du mei - ne Ge - dan - ken. Ich bin der Herr für mich die - ses

34

Wis - sen. Zu - rück zu grei - fen. Wo - hin könn - te ich

*mp*

*mp*

38

Du bist ü - ber - all, dei - ne Hand hä

*mf*

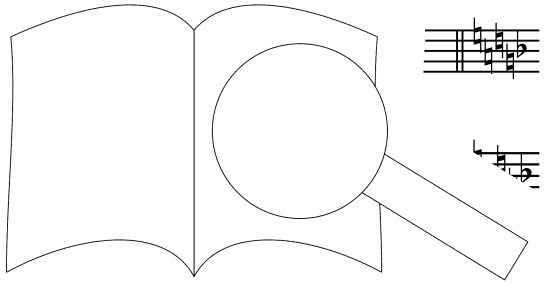

41

*mp*

*mf*

Herr, du hast mich er-forscht und du ker Ob ich

*mp*

43

sit - ze o - der ste von mir. Von fern er - k von

*mf*

46

er - kennst du mei - - ne

49

*mp*

Wür - de ich sa - gen: „Statt

*mp*

52

ent um - ge - ben“, die Fins

ns - ter, die



PROBEPARTITUR  
Ausgabequalität gegenüber Original evtl. gemindert • Evaluation Copy - Quality may be reduced • Carus-Verlag



54

Nacht wür - de leuch - ten wie der Tag.

57

rr, du hast mich er - forsch t

59

Ob ich sit - ze o - der ste - m. Von

62

fern er - kennst .n - kennst du mei - - ne Ge -

65

*poco rit.*

*mp*

# Ich hebe meine Augen auf

. Hochedlinger (\*1963)

Text: Psalm 121

Moderato ♩ = 112

Singstimme *mp*  
Ich he-be mei-ne

Pianoforte *p* *poco rit.* *a temp*

3  
auf zu den Ber - Ich

7  
he - be mei-ne Au - gen kommt mir Hil - fe?

*cresc.*

10  
mei-ne Hil - fe kommt vom E - de,

14

der Him-mel und Er - de, Him-mel und ... hat!

*mp* *cresc.*

18

*mf* *an:*

dei - nen Fuß nicht wan -

*mf*

21

lässt dei - nen Fuß nicht wan - ken; dich be -

24

hü - tet, schläft der Hü - ter Is - ra - els schläft und

*mf*

27

*p* *dolce*

Der Herr der

*p*

31

Herr gibt dir Schat - ten. Er steht dir\_ zur Sei - te.

36

*mf* come prima  
Bei T — wird dir die Son - ne nicht schr die

39

ie nicht scha - den, ad Nachts,

43

noch der Mon ht denn er steht dir zur

47

*mf* a tempo  
Der Herr be -

*poco rit.* *a tempo*

50

vor al - lem Bö - - - sen. Der

53

Herr be - hü - te ... dein Le - ben.

57

h, wenn du fort - gehst ... ur dei

60

von nur ... wig - keit!

64

# Ich will dich rühmen, Herr

<sup>1</sup> Hochedlinger (\*1963)

Text: nach Psalm 18

Singstimme  $\text{♩} = 100$  *mp*  
Ich will dich

Pianoforte *mp*

5  
rüh du mei-ne Stär - ke.

9  
Du bist mein Fels, mei-ne Bu, d Ret - ter. Ich will dich

*mf*

13  
du mei-ne St

17

Du bist mein Fels, mei - ne Burg und - r ter. -

20

1. r G r - mich birgt, - du bist  
st - voll - kom - men, du hilfst

24

schüt - zer, mein si - che - res Heil  
win - den die Mau - ern - in - r t. Ich  
s. Ich

29

Der Herr sei ge - prie - sen!  
voll Dank und voll Freu - de. -

33

sin - ge zum Lo - be des Herrn. Er  
 sin - ge und spie - le dem Herrn. Ge -

37

leuch - tet im leuch - tet im Dun - kel. Er  
 lobt sei - se denn er ist mein Gott. Er

*mp*

*mf*

42

Fins - ter - nis hell. Ich will dich  
 si - che - rer

1.

45

32

Carus 97.324/20





48

— Du bist mein Fels, — mei - ne und — mein

51

Ret - ter. — will dich rüh - men, Herr, —

Stär - ke. — bist mein Fels, mei - ne

*mf* *meno mosso*

58

Bur und — mein Ret - ter

*mp*

# Jauchzt vor dem Herrn, alle Länder der Erde

fred Hochedlinger (\*1963)  
Text: Psalm 100

festivo ♩ = 100

Singstimme

Pianoforte

4

Jauchzt vor dem Herrn, alle Länder der Erde! Jauch-



8

et, jauchzt vor dem Herrn, jauchzt vor dem Herrn,



11

jauchzt vor dem Herrn, dient dem Herrn mit



14

dient dem Herrn mit Freude dem Herrn!

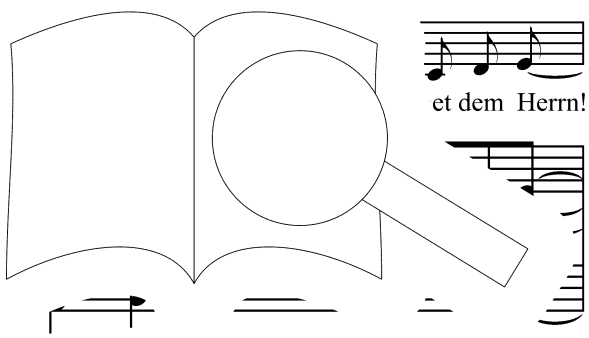
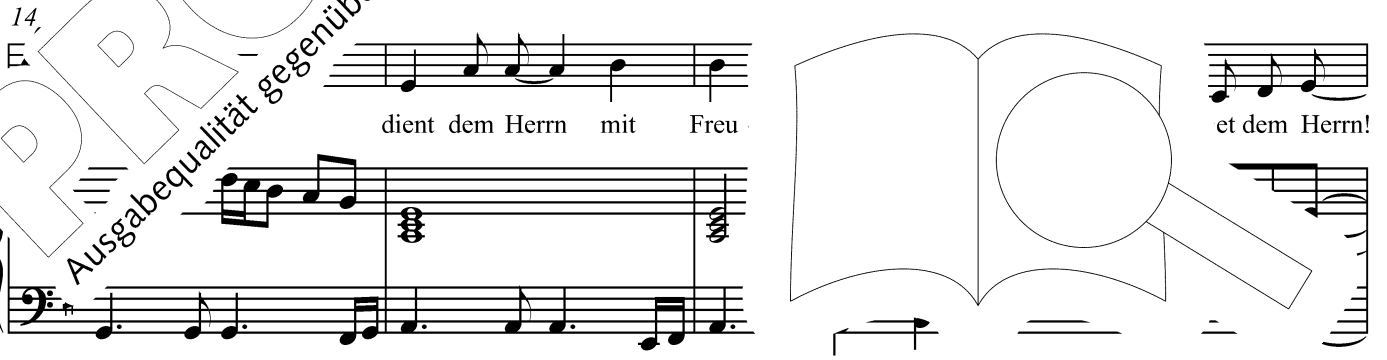

18

Kommt vor sein Ant - - litz

21

*mp*  
Er-kennt: Der Her Gott. Er hat uns ge - schaf-fen, wir

24

*cresc.*  
wir sind sein Ei-ger die Her-de sei-ner

28

*f*  
Wei - de. Jar P al - le Län - der der Er - - - de!

31

jauch-zet, jauchzt vor dem He

35

jauchzt vor dem Herrn, al - le Län - der! mit Dank

38

durch sei - ne To - Kommt mit Lob - - sang

42

in die Vor - hö-fe sei - nes Tem - pels! preist sei - nen Na -

46

- men. Denn der Herr ist

50

e - wig währt

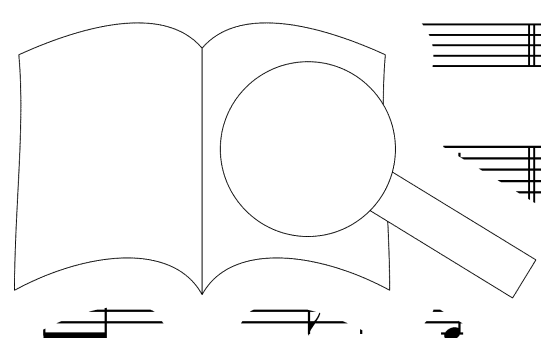

53

Jauchzt vor dem Herrn, al - le Län - der der Er - - - st,

56

jauch - zet, jauchz<sup>t</sup> jauchzt vor dem Herrn,

59

Herrn, al - le Län - der! Ja<sup>r</sup> He<sup>r</sup>.

*cresc.*

62

jauchzt vor dem Herrn, - - - dem Herrn, al - le

65

*molto rit.*

© Carus-Verlag, Stuttgart (Musik)

© 1980 Kath. Bibelanstalt, Stuttgart (Text aus: Einheitsübersetzung der Heiligen Schrift)

Aufführungsdauer / Duration: ...

# Segne dieses Kind

Composed by: Franz Hochedlinger (\*1963)

Lyrics: Lothar Zenetti (\*1926)

Singstimme  $\text{♩} = 80$

Pianoforte *legato sempre* *p*

7 *mp*

1.-5. Seg - ne die - ses Kind ihm zu hel - fen,

*mp*

13

1. dass	ernt	mit sei - nen eig - nen	Au - gen	das Ge -
2. dass	lernt	mit sei - nen eig - nen	Oh - ren	auf den
	ernt	mit sei - nen eig - nen	der	nach der
	lernt	mit sei - nen eig - nen		von den
	nen lernt	auf sei - nen eig		auf den

1. sieht sei - ner Mut - ter und die Far - be men und den  
 2. Klang sei - nes Na - mens, auf die Wahr - heit, auf die  
 3. Hand sei - ner Freun - de, nach Ma - schi n - ä - nen, nach dem  
 4. Freu - den und Sor - gen, von den Frö - hen Men - schen, von den  
 5. Stra - ßen der Er - de, auf den r - öm - ischen Trep - pen, auf den

1. Schnee auf - en und das Land der Ver - hei - ßung.  
 2. Spra - che und das Wort der Ver - hei - ßung.  
 3. Brot und dem Land der Ver - hei - ßung.  
 4. Wun - de und dem Land der Ver - hei - ßung.  
 5. We - dens in das Land der Ver - hei - ßung

6. Seg - ne die - ses Kind, das uns zu hel - fen, dass es

dem gan - zen Her - zen.

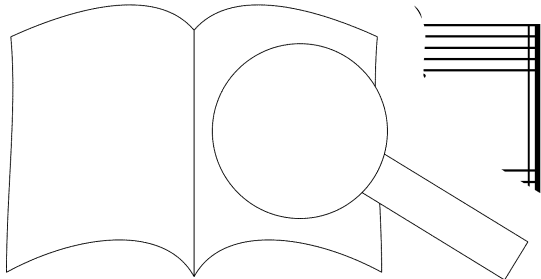

# Wie schön ist es, dem Herrn zu danken

Hochedlinger (\*1963)

Text: Psalm 92

$\text{♩} = 88$

Singstimme

Pianoforte

*mf*

Wie

5 schön ist es, dem dan - ken, dei - nem Na - men,

8 - gen, am Mor - gen dei - z. - den und in den

11 Näch - ten dei - ne gro - ßen. Wie schön ist es, dem Herrn zu

14 dei - nem Na - men, du Höchs - te am



17

Mor-gen dei - ne Huld zu ver - kün - den und in d... ei - ne gro - ße

20

Treu - e. Den... arch dei - ne Ta - ten froh ge-macht, arch

23

en froh ge - macht. I... 't'n. ei - ne Ta - ten

26

froh ge - macht, ... froh ge - macht. Wie

29

Herrn zu dan - ken, ... er, zu



Ausgabequalität gegenüber Original evtl. gemindert.

Evaluation Copy - Quality may be reduced.

Carus-Verlag

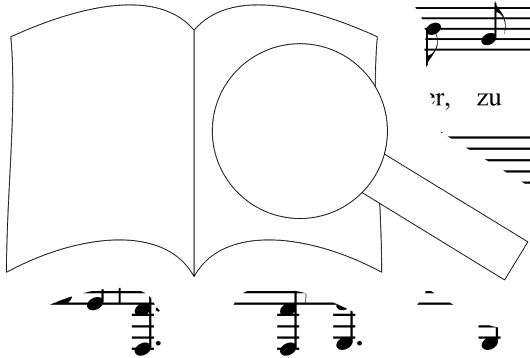

32

sin - gen, am Mor - gen dei - ne Huld i - den und in den

35

Näch - ten dei - ne gro - e. Herr, ic' t

38

ju - beln, ju - beln - en - ke,

42

ju - beln ü - ber die We - re - ke, ü - ber die Wer - ke dei - ner

46

Wie schön ist es, dem Herrn zu chs - ter, zu

42

Carus 97.324/20

50

sin - gen, am Mor - gen dei - ne Huld en und in den

53

Näch - ten dei - ne gro - Wie groß sind dei - ne Wer - ke,

57

*mp poco a poco cresc.*  
dei - ne Wer - ke, wie tief sind dei 'an wie

61

tief sind dei - ne Ge - tief, wie tief sind

65

- dan - ken. Wie schön ist lei - nem

69

Na - men, du Höchs - ter, zu sin - gen, gen dei - ne Huld zu ver -

72

kün - den und in d ei - ne gro - ße Treu - e.

75

bleibst auf e - wig, He, jst auf

78

e - wig, bleibst auf e wig - wig, auf e - wig.

82

wig, rit.

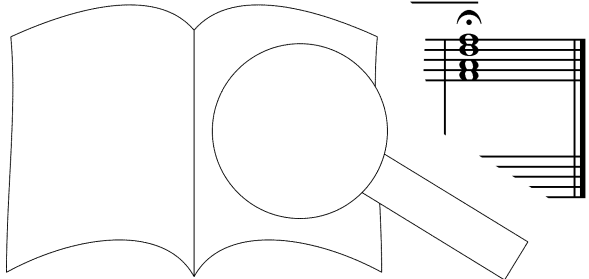

© Ca. Verlag, Stuttgart (Musik)  
 © 1980 Kath. Bibelanstalt, Stuttgart (Text aus: Einheitsübersetzung der Heilige

Auftun... nin.

# Zu dir, Herr, erhebe ich meine Seele

Schedlinger (\*1963)  
Text: nach Psalm 25,1-5

Singstimme  $\text{♩} = 128$

Pianoforte *mf*

6

Zu dir, Herr, —

11

dir, Herr, —

erhebe ich meine

*p*

15

Du mein

e ich.

*mf*

19

*p* poco a poco cresc.

Du mein du

23

mein Gott, du mein Gott,

27

Gott, du mein Gott, lic. - e ich.

32

*mf* rit. (nur bei Wi.)

Du m' ich Du ver - trau - e ich.

*Fine*

37

dei - ne

PROBEPARTITUR

Ausgabequalität gegenüber Original evtl. gemindert. Evaluation Copy - Quality may be reduced. Carus-Verlag

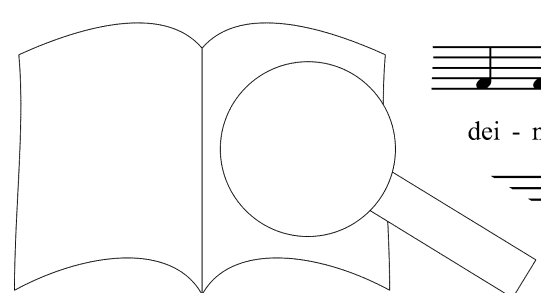

42

We - ge, o Herr, leh - re mich Pfad - e!

48

Füh - re mich Treu - e, leh - re mich;

*mf cresc.*

53

...mein Gott, denn du bist mein Gott, du bist der

*decresc.*

58

Gott mei - nes Hei - ligen Gottes, auf dich,

64

...hoffe ich

*f*

PROBENPARTITUR

Ausgabequalität gegenüber Original evtl. gemindert • Evaluation Copy - Quality may be reduced • Carus-Verlag

70

*mp*

al - le - zeit. In dei - ner Huld an mich,

76

... Huld ... denk an mich,

*mf*

denn du tig,

*mf*

85

du bist gü - Zu

*f*

PROBEPARTITUR

Ausgabequalität gegenüber Original evtl. gemindert • Evaluation Copy - Quality may be reduced • Carus-Verlag